

# TOPDON



## **Phoenix Nano**

**Smart Automotive Diagnostic System**

USER MANUAL



# CONTENTS

	<b>EN</b>	<b>DE</b>	<b>FR</b>	<b>ES</b>	<b>IT</b>	<b>PT</b>	<b>RU</b>	<b>RU</b>
Welcome	1	34	68	103	136	169	202	237
About	1	34	68	103	136	169	202	237
What's Included	1	34	68	103	136	169	202	237
Technical Specification	2	35	69	104	137	170	203	238
Compatibility	2	35	69	104	137	170	203	238
Notice	2	35	69	104	137	170	203	238
General Information of OBDII	3	36	70	105	138	171	204	239
Diagnostic Trouble Codes (DTCs)	3	37	71	105	138	171	205	239
Product Overview	4	38	72	106	139	172	206	240
Preparation & Connection	6	40	74	108	141	174	208	242
Operation Introduction	9	43	77	111	144	177	211	245
Warnings	28	63	98	131	164	197	232	263
Cautions	28	63	98	131	164	197	232	263
FAQ	29	64	99	132	165	198	233	264
Warranty	31	66	101	134	167	200	235	266

**ENGLISH**

## **WELCOME**

Thank you for purchasing the TOPDON Phoenix Nano, an automotive diagnostic tool. Please read and understand this user manual prior to the operation.

## **ABOUT**

The TOPDON Phoenix Nano is a powerful 8 inch Android-based diagnostic tool, featuring 2.0GHz 4-core processor, 4GB RAM and 64GB ROM. Beyond OBD2 diagnostics, the user can expect AutoScan technology to accelerate diagnostic work, and the well-organized interface can run reset services for effective vehicle maintenance.

## **WHAT'S INCLUDED**

1. Phoenix Nano

---

2. Diagnostic Cable

---

3. Type-C to Type-A USB Cable

---

4. Power Adaptor

---

5. Password Envelope

---

6. Quick User Guide

---

7. User Manual

---

## TECHNICAL SPECIFICATION

Display: 8-inch 1280\*800 Touchable Screen

RAM: 4G

ROM: 64GB

Camera: 8.0MP rear-facing camera

OBDII Input Voltage Range: 9~18V

Charging: Type-C charging port, or through connection to vehicle's DLC

Working Temperature: 32°F to 122°F (0°C to 50°C)

Storage Temperature: -4°F to 158°F (-20°C to 70°C)

## COMPATIBILITY

TOPDON Phoenix Nano is compatible with the following protocols:

- ISO 9142-2
- ISO 14230-2
- ISO 15765-4
- K/L-Line
- SAE-J1850 VPW
- SAE-J1850 PWM
- CAN ISO 11898
- Highspeed
- Middlespeed
- CAN FD Protocol
- Low speed and Singlewire CAN
- GM UART
- UART Echo Byte Protocol
- Honda Diag-H Protocol
- TP 2.0
- TP 1.6
- CCD Data Bus
- SCI (J2610)
- Fault-Tolerant CAN
- DoIP and More

## NOTICE

Phoenix Nano may automatically reset while being disturbed by strong static electricity. THIS IS A NORMAL REACTION.

This User Manual is subject to change without written notice.

Read the instructions carefully and use the unit properly according to the manual. Failure to do so may cause damage and/or personal injury and void the product warranty.

## GENERAL INFORMATION OF OBDII

The OBDII system is designed to monitor emission control systems and key engine components by performing either continuous or periodic tests of specific components and vehicle conditions, which will relay the following information:

- Whether the Malfunction Indicator Light (MIL) is commanded “on” or “off”;
- Which, if any, Diagnostic Trouble Codes (DTCs) are stored;
- Readiness Monitor status.

## DIAGNOSTIC TROUBLE CODES (DTCS)

### DTC Example

# P0202

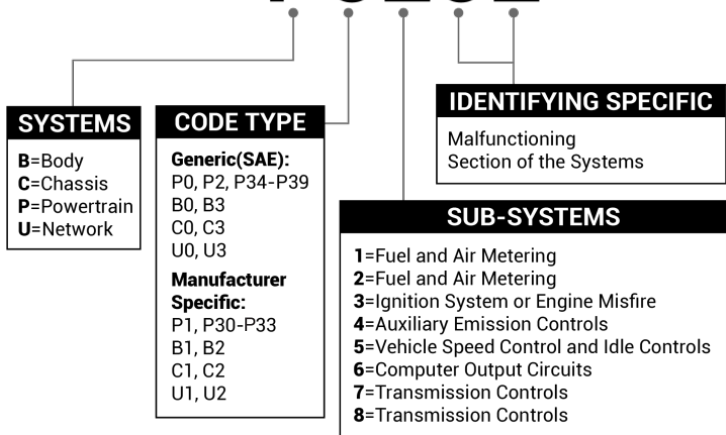

# PRODUCT OVERVIEW

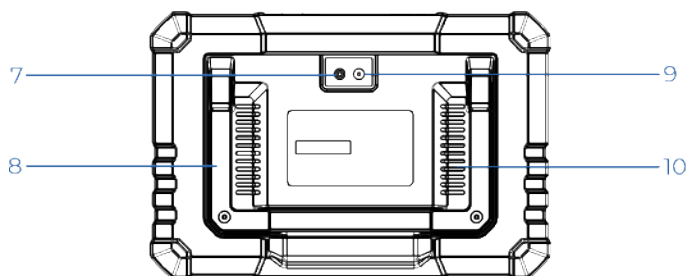
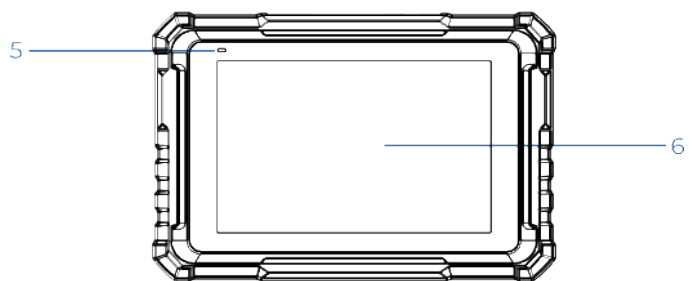
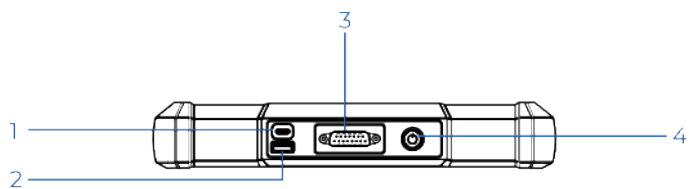



<b>NO.</b>	<b>Name</b>	<b>Descriptions</b>
1	Charging Port	To charge the tablet/connect to PC for data exchange.
2	Type-A USB Port	Connects to compatible add-on modules or USB storage devices.
3	DB-15 Diagnostic Connector	To connect to the diagnostic cable.
4	Power/Lock Button	<ul style="list-style-type: none"> <li>• Hold the button for 3 seconds to turn the tablet on or off.</li> <li>• Hold the button for 8 seconds for a forced shutdown.</li> </ul>
5	Charging LED	<ul style="list-style-type: none"> <li>• Red light means charging.</li> <li>• Green light means fully charged.</li> </ul>
6	Touch Screen	Show test results.
7	Camera Flash	Produce a flash of artificial light.
8	Adjustable Stand	Adjust it to any angle for comfortable desk work, or mount it securely on the steering wheel for convenience.
9	Rear Camera	Snap the view in the front of the tablet.
10	Loudspeaker	Convert an audio signal into a corresponding sound.

## PREPARATION & CONNECTION

1. Turn the ignition off.

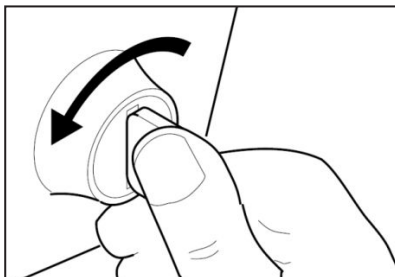

2. Locate the vehicle's DLC port.

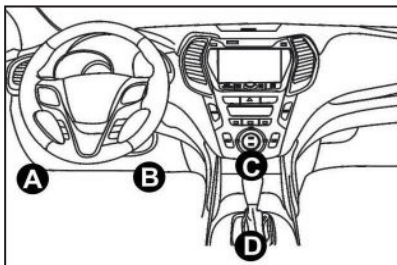

3. Connect one end of the diagnostic cable to the DB-15 port on the Phoenix Nano and tighten the captive screws.
4. Plug the adaptor to vehicle's DLC connector.
5. Turn the ignition on. The engine can be off or running.
6. Hold the power button for 3 seconds to turn the TOPDON Phoenix Nano on. The tablet will start initializing and enter the home interface.  
*\*Note: Do not connect or disconnect any test equipment with the ignition on or engine running.*
7. Connect Wi-Fi  
Tap "Settings" -> "Network & internet" -> "Wi-Fi." The system will

automatically search all available Wi-Fi networks. You can choose the Wi-Fi needed.

\*Note: Upon first use, the tablet requires data interaction with the server for activation, necessitating Wi-Fi connectivity. Without this initial activation, the diagnostic software will not be accessible. However, once activated, the diagnostic function can be utilized offline.

## 8. Run Phoenix Nano App

Tap the application icon on the home screen to initiate it, followed by selecting "Login" to access the diagnostic software login interface.

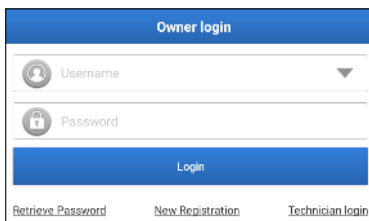

## 9. User Registration

If you are a new user, tap "New Registration" to enter the sign-up page.

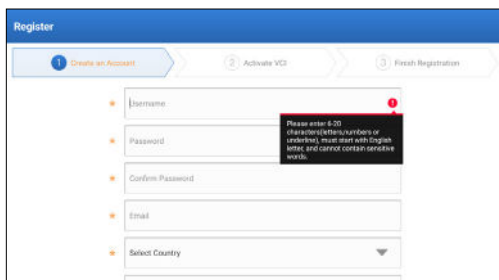

Complete each field with the necessary information. Once filled, tap "Register" to proceed to the next step.

## 10. Activate Tablet

Input the 12-digit Product Serial Number and 8-digit Activation Code (can be obtained from the password envelope), and then tap "ACTIVATE."

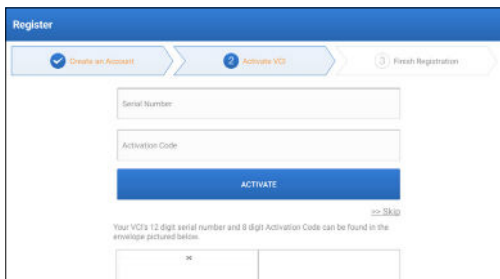

## 11. Download Diagnostic Software

Tap "OK" on the Finish Registration page to enter the update center to update all available software.

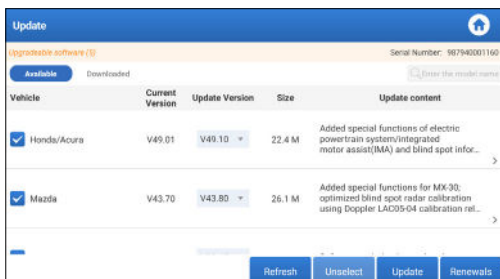

12. After the update is complete, it is ready for use.

# OPERATION INTRODUCTION

TOPDON Phoenix Nano features an array of practical functions, including Scan, AutoScan, Services, ADAS, Modules, Update, Support, Library, History, Feedback and User Info.



## 1. Diagnostics

TOPDON Phoenix Nano supports AutoScan and Scan covering OBDII diagnosis and full system diagnosis for most modern vehicles worldwide.

### 1.1 Smart Diagnosis (AutoScan)

Connect the Phoenix Nano to the DLC's port, and then turn the ignition key on.

Tap "AutoScan." The tablet will start the AutoScan procedure, and automatically read the vehicle's VIN information.

1.1.1 Once the system successfully decodes the Vehicle Identification Number (VIN), it will enter the following screen.

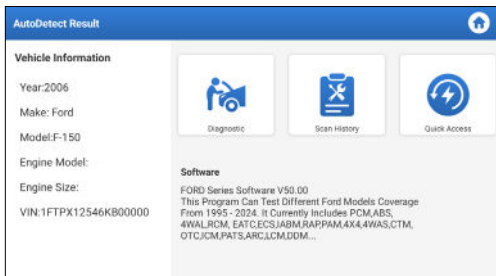

- Tap "Diagnostic" to start a new diagnostic session.

- Tap "Scan History" to view its historical repair record. If there are records available, it will be listed on the screen in sequence of date.
- To perform other functions, tap "Quick Access" to go directly to the function selection screen.

\*Note:

- If AutoScan fails to identify the vehicle, attempt to connect to the network. Please note that not all cars support the AutoScan function due to settings imposed by auto manufacturers.
- A highly stable network connection is recommended for successful VIN access.

1.1.2 If the tablet is unable to access the VIN information, follow the on-screen instructions for further guidance or refer to Section 1.2 for manual diagnosis procedures.

## 1.2 Manual Diagnosis (Scan)

If the tablet cannot obtain or analyze the VIN information, you can also perform Manual Diagnosis.

There are two ways to get access to vehicle diagnostic functions.

### 1.2.1 VINScan



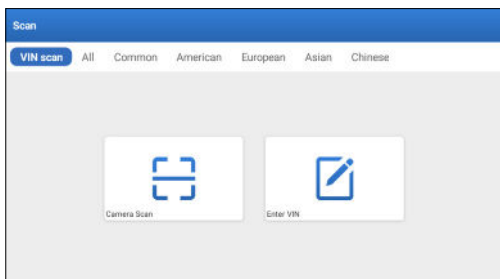



Tap "VINSCAN." The following page will appear:



1.2.1.1 Tap "Camera Scan." The following screen will appear:



Place the VIN inside the viewfinder rectangle to scan it. The most recognizable location for this number is in the top left corner on the vehicle's dashboard. Other locations include the driver's door or post, and the firewall under the hood.

- To switch the display orientation, tap .
- To turn the flash on, tap .
- If you have scanned the VIN of the vehicle, tap  to choose it from the record list.
- If the tablet fails to detect it, tap  to enter it manually.
- Tap  to switch the camera to barcode pattern recognition mode.
-  indicates the camera is in character pattern recognition mode (default mode).

After scanning, the screen automatically displays the result.



\*Note: The VIN code in yellow can be modified if it isn't correct.

1.2.1.2 If the VIN barcode cannot be recognized, please tap "Enter VIN" to manually input the VIN.

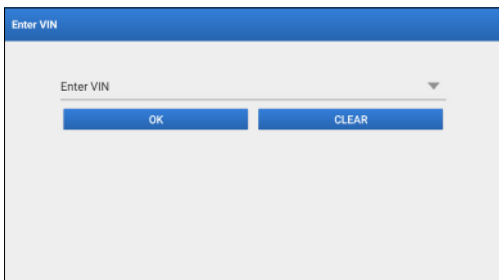

\*Note: VIN characters need to be capital letters A through Z and numbers 1 through 0. However, the letters I, O, and Q won't be used in order to avoid misreading. No symbols or spaces are allowed in the VIN.

1.2.2 Manually select the vehicle's make, model, and year.

In this mode, you need to execute the menu-driven command and follow the on-screen instructions to proceed.

Tap a corresponding diagnostic software logo on the following page:

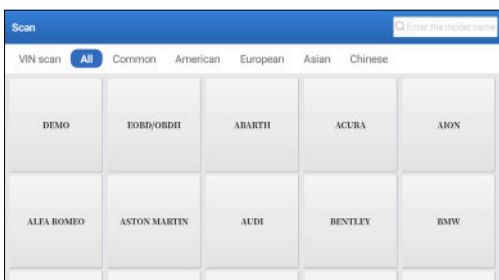

Use Demo (Version 15.54) as a reference to illustrate the process of diagnosing a vehicle.

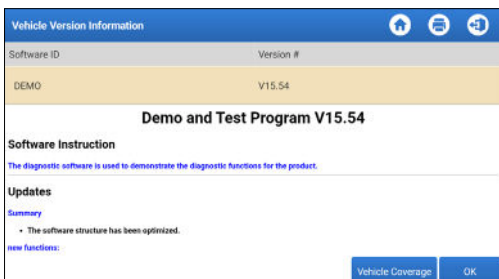



\*Explanation of terms:



- Vehicle Coverage: View the vehicle models that the current diagnostic software covers.
- OK: Tap it to go to the next step.

The diagnostics toolbar, situated at the upper right corner of the screen, offers various buttons facilitating actions like printing displayed data and executing other operations throughout the diagnostic session. Below is a concise overview of the functions associated with the diagnostics toolbar buttons:

-  Home: Returns to the home screen.
-  Print: Prints the current screen or report.
-  Exit: Exits the diagnostic application.

Select vehicle model (varies by version): Select the desired vehicle model (take TOYOTA for example).

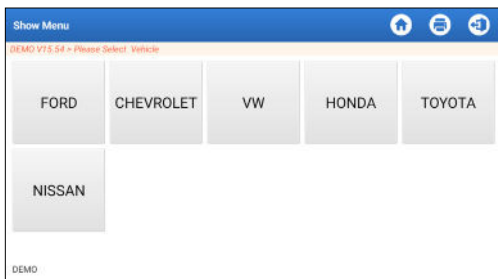

Select the desired test item to proceed.

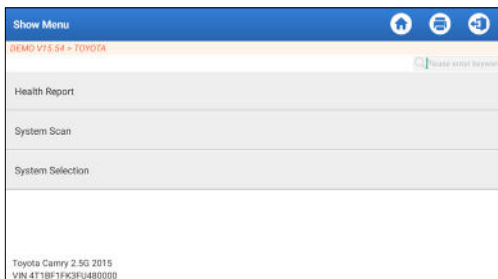

### 1.2.2.1 Health Report

This function enables you to quickly access all electronic control units of the vehicle and generate a detailed report about vehicle health.

\*Note: This item will only be displayed if the vehicle's model diagnosis software supports this function.

Tap "Health Report." The system will start scanning the ECUs. Once the scan is complete, the following screen will appear:

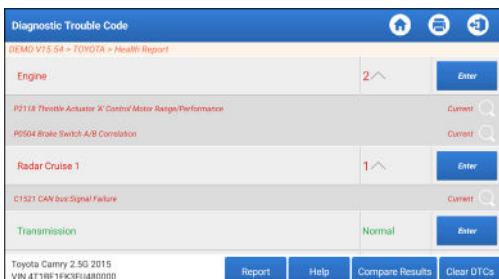

The system with fault codes will be displayed in red. The system with no fault codes will be displayed in green.

\*Explanation of terms:

- Enter: Tap to enter the diagnostic function selection screen.
-  (Search): Highlight a diagnostic trouble code and tap it to retrieve it in the search engine.
- Report: Tap to save the diagnostic result as a health report.

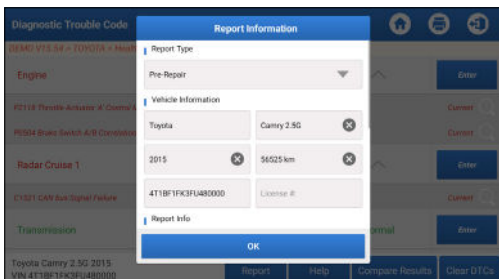

\*Note: The diagnostic report is categorized into three types: Pre-Repair report, Post-Repair report, and Diagnostic Scan. Regardless of the type under which the report is saved, a corresponding tag indicating the report type will be appended to the upper right corner for convenient identification.

- Help: Tap to view the help information of the selected DTC item.
- Compare Results: Tap to select the pre-repair report to compare. By comparison of the pre-repair and post-repair reports, you can easily identify which DTCs are cleared and which remain unfixed.

Compare Results		
DTC	Pass	Fail
<b>Engine</b>		
P0218 Throttle Actuator X Control Motor Range/Performance	Cleared	Failed
P0504 Brake Switch A/B Correlation	Cleared	Failed
<b>Radar Cruise 1</b>		
C7527 CAN bus Signal Failure	Cleared	Failed

- Clear DTCs: Tap to clear the existing diagnostic trouble codes.

### 1.2.2.2 System Scan (Automatic System Detection)

This function will scan the vehicle test system automatically.

Tap "System Scan." The following screen will appear:

Select Test Item	
DEMO V15.04 - TOYOTA - System Scan	
System Name	Result
Engine	Equipped
Transmission	Equipped
ABS/VSC/TRAC/EPB	Equipped
SRS Airbag	Equipped
Main Body	Equipped
Theft Deterrent	Equipped
Toyota Camry 2.5G 2015 VIN: 4T1B61FK3FU480000	

### 1.2.2.3 System Selection (Manual System Detection)

This function allows you to manually select the system and perform the related diagnostic functions.

Tap "System Selection." Select the desired system (take "Engine" for example), the following screen will appear:

Show Menu	
DEMO V15.04 - TOYOTA - System Selection - Engine	
Read Fault Code	Clear Fault Code
Read Data Stream	Read Freeze Frame
Actuation Test	Special Function
Toyota Camry 2.5G 2015 VIN: 4T1B61FK3FU480000	

#### a. Read Fault Code

This function can read the DTCs in the ECU memory, quickly identifying the cause of the vehicle breakdown.

Tap "Read Fault Code." The screen will display diagnostic results.

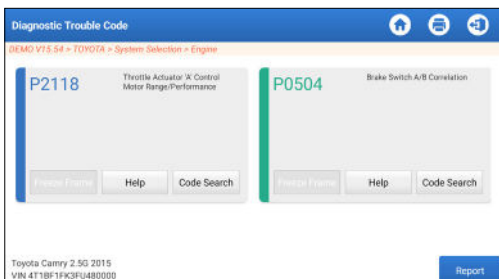

\*Explanation of terms:

- Freeze Frame: Take a snapshot of specific data streams for verification when the DTC occurs.
- Help: To view the help information.
- Code Search: To search for more information about the current DTC online.
- Report: Tap to save the diagnostic result as a diagnostic report. All diagnostic reports can be accessed from "User Info" -> "My Report" -> "Diagnostic Report."

#### b. Clear Fault Code

This function can erase the codes from the vehicle. Please make sure the vehicle's ignition key is in the ON position with the engine off before the operation.

#### c. Read Data Stream

This option retrieves and displays live data and parameters from the vehicle's ECU.

Caution: If you must drive the vehicle to perform a troubleshooting procedure, ALWAYS have a second person assist you. Attempting to drive and operate the diagnostic tool at the same time is dangerous, and could cause a serious traffic accident.

Tap "Read Data Stream." The following screen will appear:

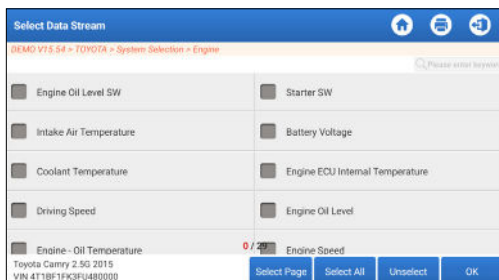

After selecting the desired items, tap “OK” to enter the following page.

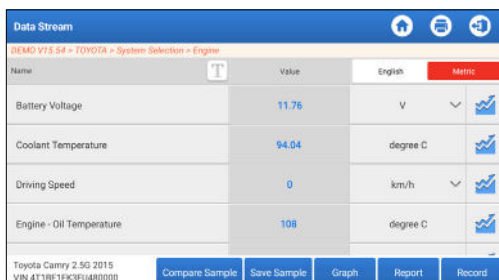

The system will display the selected data streams in 3 modes available:

- 1) Value (default): Shows parameters with numbers and lists.
- 2) Graph: Displays parameters with wave patterns.
- 3) Combine: The graphs can be merged for easier comparisons.

\*Explanation of terms:

- Tap  to view the parameters in wave patterns.
- Save Sample: This feature allows you to personalize the standard range of live data stream items and save it as a sample file. Each time you utilize data stream items, you can retrieve the corresponding sample data for comparative analysis.

Tap "Save Sample." The following screen will appear:

Name	Value	English	Metric
Battery Voltage	11.76	V	
Coolant Temperature	96.04	degree C	
Driving Speed	0	km/h	
Engine - Oil Temperature	107	degree C	

Toyota Camry 2.5G 2015  
VIN 4T1B81FK3F0480000

Compare Sample Save Sample Graph Report Record

Once the recording process is complete, tap to end the recording. The following page will appear:

Name	Min Value	Max Value	Unit
Battery Voltage	11.56	11.96	V
Coolant Temperature	93.04	97.04	degree C
Driving Speed	0.0	0.0	km/h
Engine - Oil Temperature	104.0	109.0	degree C

Toyota Camry 2.5G 2015  
VIN 4T1B81FK3F0480000

Save

Tap the Min./Max. value to change it. After modifying all desired items, tap "Save" to save it as a Data Stream sample file. All Data Stream sample files are stored in "User Info" -> "Sample."

- Compare Sample: Tap to select the saved Data Stream Sample files. All values you customized and saved during the sampling process will be imported into the Standard Range (See below) column for comparison.

Name	Value	Standard Range(Sample)	English	Metric
Battery Voltage	11.76	11.56 - 11.96	V	
Coolant Temperature	96.04	93.04 - 97.04	degree C	
Driving Speed	0	0 - 0	km/h	
Engine - Oil Temperature	106	104 - 109	degree C	

Toyota Camry 2.5G 2015  
VIN 4T1B81FK3F0480000

Compare Sample Save Sample Graph Report Record

- Graph: Displays parameters (maximum 8 items) with wave

patterns.

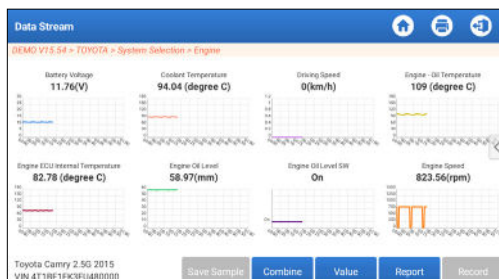

Tap “<” on the right side of the screen to deselect the running items / select other items.

Tap “Value” to view the data displayed in values.

Tap “Combine” to merge graphs for easier comparisons (A maximum of 4 values can be merged).

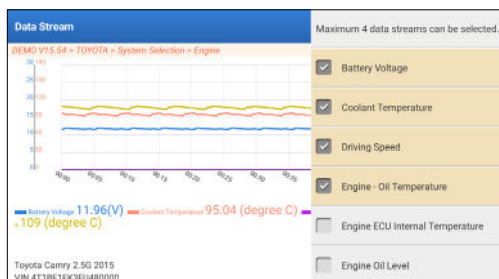

- Report: To save the current data stream. All diagnostic reports can be accessed from “User Info” -> “My Report” -> “Diagnostic Report.”
- Record: To record and save the Live Data as valuable information to help troubleshooting and diagnostics. All diagnostic records can be accessed from "User Info" -> "My Report" -> "Recorded Data."

Data Stream				
GEMO V15.54 > TOYOTA > System Selection > Engine				
Name	Value	English	Menu	
Battery Voltage	11.96	V		
Coolant Temperature	95.04	degree C		
Driving Speed	0	km/h		
Engine - Coolant Temperature	104	degree C	00.02	
<div style="display: flex; justify-content: space-between; align-items: center;"> <span>Toyota Camry 2.5G 2015 VIN 4T1B81FK3F0480000</span> <div style="display: flex; gap: 10px;"> <span>Compare Sample</span> <span>Save Sample</span> <span>Graph</span> <span>Report</span> <span>Record</span> </div> </div>				

#### d. Read Freeze Frame

This function can read the DTCs in the ECU memory, helping quickly identify the cause of the vehicle breakdown.

#### e. Actuation Test

This option is used to access vehicle-specific subsystem and component tests. Available tests vary by vehicle manufacturer, year, and model.

During the actuation test, the tablet sends commands to the Electronic Control Unit (ECU) to activate actuators, then assesses system or component integrity by reading ECU data or monitoring actuator operation. This may involve tasks like switching an injector between different operating states for evaluation.

The following screen will appear:

Show Menu	
GEMO V15.54 > TOYOTA > System Selection > Engine	
EGR Test	ETCS(TAC) Test
A/C Clutch	Fuel Pump Off
Toyota Camry 2.5G 2015 VIN 4T1B81FK3F0480000	

Simply follow the on-screen instructions and make appropriate selections to complete the test.

"Completed" will be displayed after each successful operation.

#### f. Special Functions

This option offers coding, reset, relearn, and more service functions to help vehicles get back to functional status



after repair or replacement. Available tests vary by vehicle manufacturer, year, and model.

Some special functions can also be accessed from the "Services" on the Home Menu.

## 2. Maintenance Services

---

It offers coding, reset, relearn and more service functions to help vehicles get back to functional status after repair or replacement. Available tests vary by vehicle manufacturer, year, and model.

Due to continuing improvements, available service functions are subject to change without prior written notice. To enjoy more service functions, it is recommended to check for updates on a regular basis.

Follow the flowchart below to perform resetting.

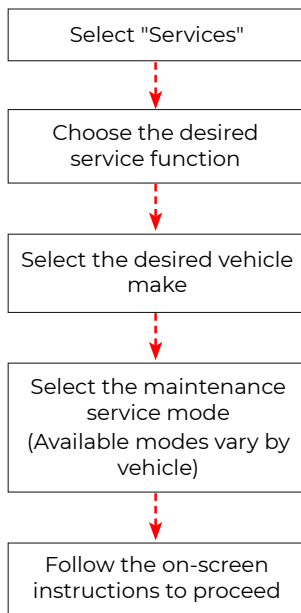

### 3. ADAS

---

The Advanced Driver Assistance System (ADAS) is an integral electronic component within vehicles, encompassing diverse safety features like automatic emergency braking (AEB), lane departure warning (LDW), lane keeping assistance, blind spot detection, night vision cameras, and self-adaptive lighting. To enable these functionalities, employing an ADAS calibration device and activating ADAS software is essential.

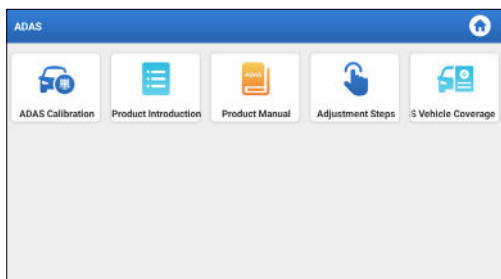

\*Note: ADAS function requires additional hardware (optional), which must be purchased separately.

### 4. Modules

---

This module offers swift access to frequently used system apps and showcases extended functions compatible with external devices.

### 5. Update

---

This module enables you to effortlessly update the diagnostic software and app to the most recent version available.

#### 5.1 Update Diagnostic Software & APP

Tap "Update" on the Home Menu. The following page will appear:

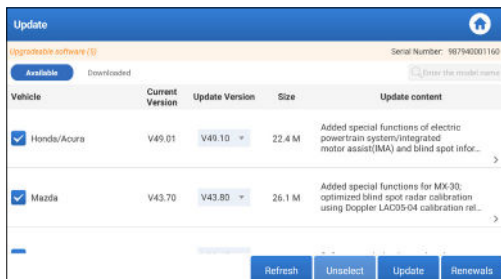

The "Available" tab displays a list of software that can be updated. If you only intend to update the frequently used software, go to the "Downloaded" tab.

Tap "Update" to start downloading. After download is finished, the software packages will be installed automatically.

## **5.2 Renew Subscriptions**

If the software subscription is due or expires, the system will prompt you to renew your subscription.

Tap "Renewal" on the bottom of the screen, and then follow the instructions to renew the subscription.

## **6. Support**

---

With this function, you can initiate remote assistance via third-party software. Simply provide your device ID number to the remote technician or after-sales personnel, granting them authorization to remotely operate the Phoenix Nano device. This facilitates guidance through any issues encountered during device usage.

## **7. Library**

---

This module includes vehicle coverage, product user manual and FAQ.

## **8. History**

---

The History function offers convenient access to previously tested vehicles, allowing users to resume from the last operation without needing to start anew.

Simply tap "History" on the Home Menu, and all diagnostic records will be displayed on the screen in chronological order by date.

## **9. Feedback**

---

If you encounter any unsolved problems in the diagnostic process, you can send the last 20 test records to us by using the "Feedback" feature for timely technical assistance.

Tap "Feedback" on the Home Menu. The following page will appear:

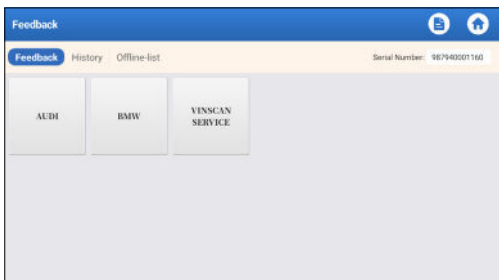

\*Explanation of terms:

- Feedback: To show the tested vehicle model list.
- History: To view all diagnostic feedback and check the processes.
- Offline-list: This feature presents all diagnostic feedback logs that have not been successfully submitted due to network failure. The failed logs are queued for automatic re-upload once the tablet establishes a stable network connection.

Our technical support will handle your feedback as quickly as possible.

## 10. User Info

---

### 10.1 My Report

This option allows you to view, delete, or share saved reports or recorded data.

If the DTC result is saved on the Read Trouble Code page, the files will be listed under the Diagnostic Report tab. Additionally, if the user records running parameters while reading data stream, the tool will save the file under the Diagnostic Record tab.

### 10.2 VCI

This option allows you to check all your activated VCI devices.

### 10.3 Activate VCI

This function enables you to activate the Vehicle Communication Interface (VCI) in the event you missed the Activate VCI step during the product registration process.

### 10.4 Firmware Fix

This function facilitates the upgrading and repair of diagnostic firmware. During the repair process, it is important to avoid cutting power or switching to other interfaces.

### 10.5 ADAS equipment selection

This function enables you to download and verify updates for vehicle calibration files specifically designed for the

corresponding ADAS calibration equipment.

### **10.6 Sample**

This function allows you to manage the recorded data stream sample files.

### **10.7 My Order**

This function enables you to check the status of your subscription renewal cards, indicating whether they have been paid or remain unpaid.

### **10.8 Subscription Renewal Card**

This function is used to check the status of the subscription renewal card.

### **10.9 Profile**

This function allows you to view and configure personal information.

### **10.11 Change password**

This function allows you to modify your login password.

### **10.11 Settings**

This option enables you to adjust application settings and view software version information, etc.

#### 10.11.1 Units

This function enables you to set the measurement unit, offering options between the Metric System and the English System.

#### 10.11.2 Shop Information

This function enables you to define your shop information, including details such as Shop Name, Address, and Telephone number.

Once you save the shop information, it will be automatically filled in the Add Information box every time you save a diagnostic report.

#### 10.11.3 Clear Cache

This function enables you to clear the app cache. Clearing the cache will result in the app restarting.

#### 10.11.4 About

The software version information and disclaimer are included.

#### 10.11.5 Diagnostic Software Auto Update

This function is used to set whether automatic update function is ON.

#### 10.11.6 Device Account Management

This function manages sub-accounts, enabling the use of the tool by different users and facilitating the tracking of diagnostic logs from various technicians.

Newly added sub-accounts have a one-year validity period; after expiration, they lose the rights and privileges of the main account. However, the main account can modify the validity period of the sub-account.

There are two types of sub-accounts: existing accounts and newly created ones. The main account has the ability to add and remove sub-accounts, while sub-accounts can also be unbound from the main account.

Tap "Device Account Management." The following screen will appear:

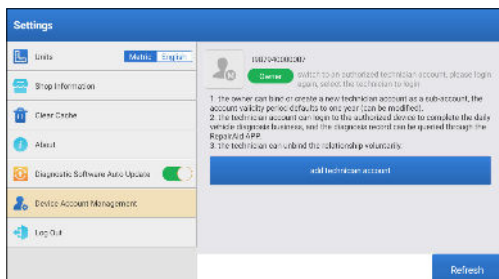

Tap "add technician account."

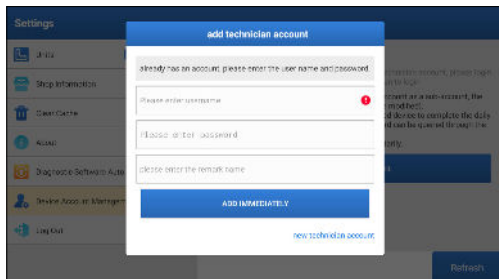

- If you already have an account, please enter the user name and password. After inputting, tap "ADD IMMEDIATELY" to add it as a sub-account.
- If you have not registered any account, tap "new technician account" to create a sub-account.

After adding the sub-account, user can tap "Remove" to unbind it from the main account or tap "Change" to revise the validity period.

#### 10.11.7 Login/Logout

To logout the current user ID, tap "Logout."

To login the system again, tap "Login."

#### **10.12 Diagnostic Software Clear**

This function enables you to hide or clear diagnostic software that is not frequently used.

\*Note: Removing the software may entirely delete it from the tablet. If you encounter space constraints on the tablet and certain software is unused, you can use this feature to remove it.

## WARNINGS

- Always perform automotive testing in a safe environment.
- DO NOT smoke near the vehicle during testing.
- DO NOT place the diagnostic tool near the engine or exhaust pipe to avoid damage from high temperatures.
- DO NOT wear loose clothing or jewelry when working on an engine.
- DO NOT connect or disconnect any test equipment while the ignition is on or the engine is running.
- DO NOT disassemble the tablet.
- Engine parts will become hot when the engine is running. To prevent severe burns, avoid contact with hot engine parts.
- When an engine is running, it produces carbon monoxide, a toxic and poisonous gas. Operate the vehicle ONLY in a well-ventilated area.
- Wear safety eye protection that meets ANSI standards.

## CAUTIONS

- Please ensure that the vehicle battery is fully charged and the tablet is firmly connected to the vehicle's DLC to avoid erroneous data generated by the tablet and diagnostic systems.
- Please do not use the diagnostic tool during driving.
- Keep clothing, hair, hands, tools, test equipment, etc. away from all moving or hot engine parts.
- Keep the tablet dry, clean, free from oil/water, or grease. Use a mild detergent on a clean cloth to clean the outside of the scan tool, when necessary.
- Keep the tablet out of the reach of children.



## FAQ

**Q:** Can I use other chargers to charge the tablet?

**A:** No, please use the original charger provided. Any damage or economic loss caused by using the improper battery charger will not be our responsibility.

**Q:** How to save the battery power?

**A:** Please switch off the screen while the tablet is idle, set a short standby time, or reduce the brightness of the screen.

**Q:** What if the tablet cannot be turned on even after recharging?

**A:** Please charge the tablet for at least 3 hours until the power LED lights up.

**Q:** Why can't I register?

**A:** Please check the following possible causes:

- The tablet isn't connected to a network.
- Server maintenance. Please try again later.

**Q:** System halts when reading the data stream. What is the reason?

**A:** It may be caused by a slackened connector. Please turn off the tablet, firmly connect the connector, and switch it on again.

**Q:** Screen flashes at engine ignition start. What is the reason?

**A:** This is normally caused by an electromagnetic disturbance.

**Q:** There is no response when communicating with the on-board computer.

**A:** Please confirm the proper voltage of the power supply and check the following:

- Whether the tool is correctly connected.
- Whether ignition switch is ON.
- If all checks are normal, send vehicle year, make, model and VIN number to us using the Feedback feature.

**Q:** Why are there so many fault codes?

**A:** Usually it's caused by a poor connection or fault circuit grounding.

**Q:** How do I upgrade the system software?

**A:**

1. Power the tablet on and ensure a stable internet connection.
2. Tap "User Info" on the Home Menu, select "Settings" -> "About"

-> "Check for updates" to detect if there is an updated version of the system.

3. Follow the on-screen instructions step by step to finish the process. It may take a while to finish the upgrade depending on the internet speed. The tool will automatically restart and enter the Home Menu when the upgrade is finished.

**Q:** How to print a diagnostic report?

**A:** Before printing, make sure the Wi-Fi printer is powered on and working normally. Follow the steps below to proceed:

1. Set the WLAN switch to ON.
2. Tap the desired Wi-Fi printer hotspot to connect.
3. On the report details page, tap .
4. Tap ▼ next to "Select a printer" to select the desired Wi-Fi printer from the list. If the chosen Wi-Fi printer hotspot is enabled, the tablet can connect to it directly. If it is encrypted, a password may be required. See the Wi-Fi printer user manual for the default password.
5. Now the printer is ready for printing.
6. Alternatively, you can also choose "Save as PDF" to save the current diagnostic report as a PDF file for later printing.

# WARRANTY

## **TOPDON's One Year Limited Warranty**

TOPDON warrants to its original purchaser that the company's products will be free from defects in material and workmanship for 12 months from the date of purchase (Warranty Period).

For the defects reported during the Warranty Period, TOPDON will either repair or replace the defective part or product according to its technical support analysis and confirmation.

TOPDON shall not be liable for any incidental or consequential damages arising from the device's use, misuse, or mounting.

If there is any conflict between the TOPDON warranty policy and local laws, the local laws shall prevail.

This limited warranty is void under the following conditions:

- Misused, disassembled, altered or repaired by unauthorized stores or technicians.
- Careless handling and operation's violation.

Notice: All information in this manual is based on the latest information available at the time of publication and no warranty can be made for its accuracy or completeness. TOPDON reserves the right to make changes at any time without notice.

# FCC STATEMENT

## Compliance Information

FCC ID: 2AVYW-PHNANO

Any changes or modifications not expressly approved by the party responsible for compliance could void the user's authority to operate the equipment.

This device complies with part 15 of the FCC Rules. Operation is subject to the following two conditions: (1) This device may not cause harmful interference, and (2) this device must accept any interference received, including interference that may cause undesired operation.

Note: This equipment has been tested and found to comply with the limits for a Class B digital device, pursuant to part 15 of the FCC Rules. These limits are designed to provide reasonable protection against harmful interference in a residential installation. This equipment generates, uses and can radiate radio frequency energy and, if not installed and used in accordance with the instructions, may cause harmful interference to radio communications. However, there is no guarantee that interference will not occur in a particular installation. If this equipment does cause harmful interference to radio or television reception, which can be determined by turning the equipment off and on, the user is encouraged to try to correct the interference by one or more of the following measures:

- Reorient or relocate the receiving antenna.
- Increase the separation between the equipment and receiver.
- Connect the equipment into an outlet on a circuit different from that to which the receiver is connected.
- Consult the dealer or an experienced radio/TV technician for help.

The device has been evaluated to meet general RF exposure requirement. The highest reported SAR for stand-alone and simultaneous transmission exposure conditions are below the maximum value. End-users must be informed of the operating requirements for satisfying RF exposure compliance.

This device is in compliance with the essential requirements and other relevant provisions of Radio Equipment Directive 2014/53/EU. The RF frequencies can be used in Europe without restriction.

# Deutsch

## WILLKOMMEN

Vielen Dank, dass Sie sich für das Phoenix Nano von TOPDON entschieden haben. Bitte lesen und verstehen Sie diese Bedienungsanleitung vor dem Betrieb.

## ÜBER

Das TOPDON Phoenix Nano ist ein leistungsfähiges, auf Android basierendes Diagnosegerät mit einem 8-Zoll-Bildschirm, ausgestattet mit einem 2,0 GHz Quad-Core-Prozessor, 4 GB RAM und 64 GB ROM. Über die OBD2-Diagnose hinaus, kann der Benutzer mit der AutoScan-Technologie eine Beschleunigung der Diagnosearbeiten erwarten, und die übersichtlich gestaltete Benutzeroberfläche kann Reset-Dienste für eine effektive Fahrzeugwartung ausführen.

## WAS IST INBEGRIFFEN

1. Phoenix Nano
2. Diagnosekabel
3. Typ-C-auf-Typ-A-USB-Kabel
4. Netzteil
5. Passwortumschlag
6. Schnellstart-Anleitung
7. Benutzerhandbuch

## TECHNISCHE SPEZIFIKATION

Bildschirm: 8"Berührbar; 1280 \* 800

RAM: 2G

ROM: 64GB

Batteriekapazität: 12,600mAh/3.8V

Kamera: Rückseite 8.0MP

OBDII Eingangsspannungsbereich: 9~18V

Laden: Typ-C-Ladeanschluss oder durch Verbindung mit dem DLC des Fahrzeugs

Arbeitstemperatur: 32°F~122°F(0°C~50°C)

Lagertemperatur: -4°F~158°F(-20°C~70°C)

## KOMPATIBILITÄT

TOPDON Phoenix Nano ist mit den folgenden Protokollen kompatibel:

- ISO 9142-2
- ISO 14230-2
- ISO 15765-4
- K/L-Linie
- SAE-J1850 VPW
- SAE-J1850-PWM
- CANISO11898
- Schnelle Geschwindigkeit
- Mittlere Geschwindigkeit
- CAN-FD-Protokoll
- Lowspeed- und Singlewire-CAN
- GM-UART
- UART-Echo-Byte-Protokoll
- Honda Diag-H-Protokoll
- TP 2.0
- TP 1.6
- CCCD-Datenbus
- SCI (J2610)
- Fehlertolerantes CAN
- DoIP und mehr

## NOTIZ

Phoenix Nano wird möglicherweise automatisch zurückgesetzt, wenn es durch starke statische Elektrizität gestört wird. DIES IST EINE NORMALE REAKTION.

Dieses Benutzerhandbuch kann ohne schriftliche Ankündigung geändert werden.

Lesen Sie die Anweisungen sorgfältig durch und verwenden Sie das

Gerät ordnungsgemäß, bevor Sie es in Betrieb nehmen. Andernfalls kann es zu Schäden und/oder Verletzungen kommen, wodurch die Produktgarantie erlischt.

## **ALLGEMEINE INFORMATIONEN ZU OBDII (ON-BOARD-DIAGNOSE II)**

Das OBDII-System dient zur Überwachung von Abgasreinigungssystemen und wichtigen Motorkomponenten, indem es entweder kontinuierliche oder regelmäßige Tests spezifischer Komponenten und Fahrzeugbedingungen durchführt, die drei solcher wertvollen Informationen liefern:

- Ob die Fehlfunktionsanzeige (MIL) auf „Ein“ oder „Aus“ angewiesen wird;
- Welche, falls vorhanden, Diagnosefehlercodes (DTCs) gespeichert sind;
- Bereitschaftsüberwachungsstatus.



# DIAGNOSEFEHLERCODES (DTCS)

## DTC-Beispiel

# P0202

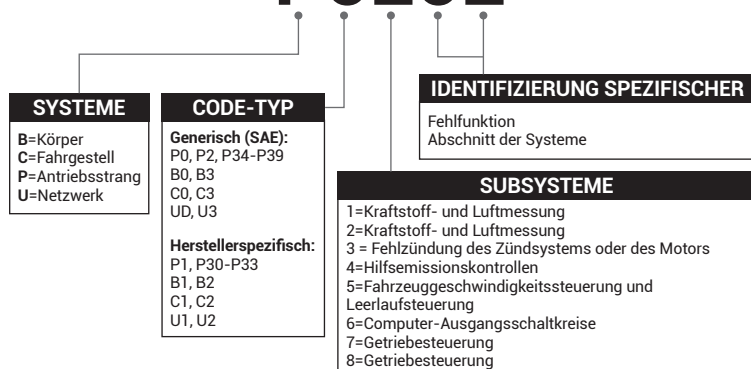

# PRODUKTBESCHREIBUNG

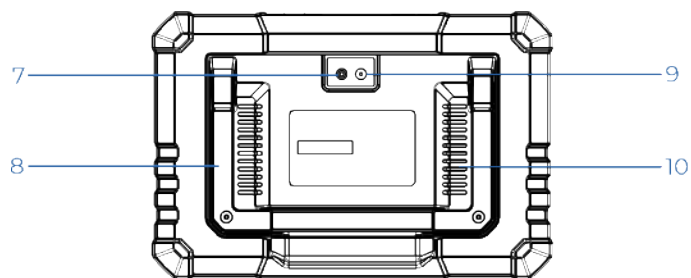
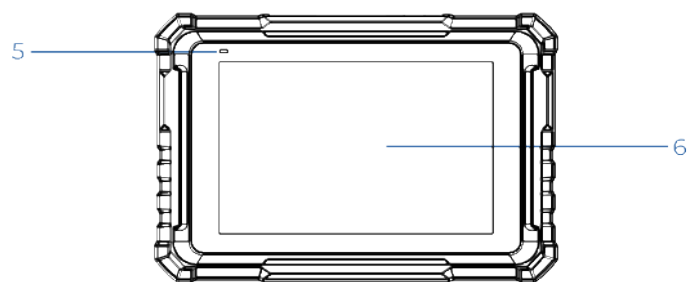
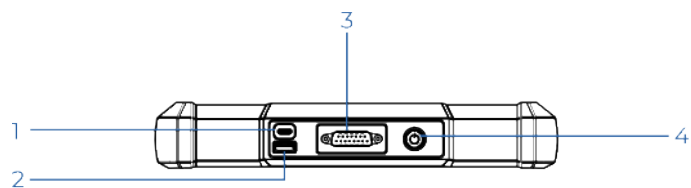

<b>NO.</b>	<b>Nom</b>	<b>Descriptions</b>
1	Ladeanschluss	Zum Aufladen des Tablets/zum Verbinden mit dem PC für den Datenaustausch.
2	Typ-A-USB-Anschluss	Zum Anschluss an kompatible Zusatzmodule oder USB-Speichergeräte.
3	DB-15-Diagnosestecker	Zum Anschluss an das Diagnosekabel.
4	Power/Lock-Taste	<ul style="list-style-type: none"> <li>• Halten Sie die Taste zum Ein- und Ausschalten von Tablet 3 Sekunden lang gedrückt.</li> <li>• Halten Sie die Taste für eine erzwungene Abschaltung 8 Sekunden lang gedrückt.</li> </ul>
5	Lade-LED	<ul style="list-style-type: none"> <li>• Rotes Licht bedeutet Aufladen.</li> <li>• Grünes Licht bedeutet vollständig aufgeladen.</li> </ul>
6	Touchscreen	Testergebnisse anzeigen.
7	Kamerablitz	Erzeugen einen Blitz aus künstlichem Licht.
8	Verstellbarer Ständer	Stellen Sie es auf jeden beliebigen Winkel ein für bequemes Arbeiten am Schreibtisch, oder befestigen Sie es sicher am Lenkrad für mehr Komfort.
9	Rückfahrkamera	Machen Sie eine Momentaufnahme der Ansicht vor der Kamera.
10	Lautsprecher	Wandeln Sie ein Audiosignal in einen entsprechenden Ton um.

## VORBEREITUNG & VERBINDUNG

1. Schalten Sie die Zündung aus.

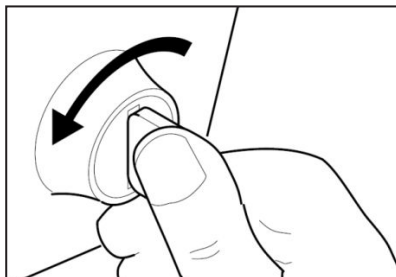

2. Suchen Sie den DLC-Port des Fahrzeugs.

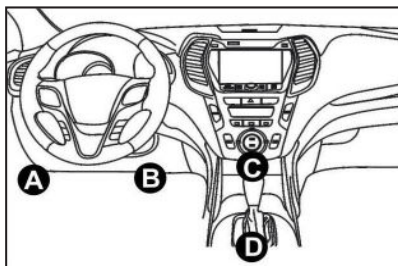

3. Verbinden Sie ein Ende des Diagnosekabels mit dem DB-15-Anschluss am Phoenix Nano und ziehen Sie die Rändelschrauben fest.
4. Schließen Sie den Adapter an den DLC-Stecker des Fahrzeugs an.
5. Ligue a ignição. O motor pode estar desligado ou em funcionamento.
6. Segure o botão de potência por 3 segundos para ligar o computador portátil.  
O computador portátil começará a se inicializar e entrará na seguinte interface:

Nota: Não conecte ou desconecte nenhum equipamento de teste com a ignição ligada ou o motor funcionando.

## 7. Wi-Fi verbinden

Tippen Sie auf „Einstellungen“ -> „Netzwerk & Internet“ -> „Wi-Fi“.

Das System durchsucht automatisch alle verfügbaren Wi-Fi-Netzwerke. Sie können das benötigte Wi-Fi auswählen.

\*Hinweis: Beim ersten Gebrauch erfordert das Tablet eine Dateninteraktion mit dem Server für die Aktivierung, was eine WLAN-Verbindung notwendig macht. Ohne diese Erstaktivierung ist die Diagnosesoftware nicht zugänglich.

Jedoch kann die Diagnosefunktion nach der Aktivierung auch offline genutzt werden.

## 8. Phoenix Nano App starten

Tippen Sie auf das Anwendungssymbol auf dem Startbildschirm, um die Anwendung zu starten, und wählen Sie anschließend „Anmelden“, um die Anmeldeschnittstelle der Diagnosesoftware aufzurufen.

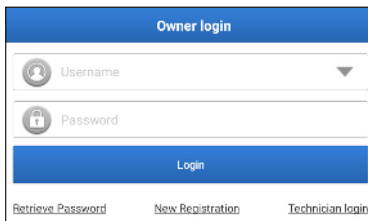

## 9. Benutzerregistrierung

Wenn Sie ein neuer Benutzer sind, tippen Sie auf „Neue Registrierung“, um die Anmeldeseite aufzurufen.

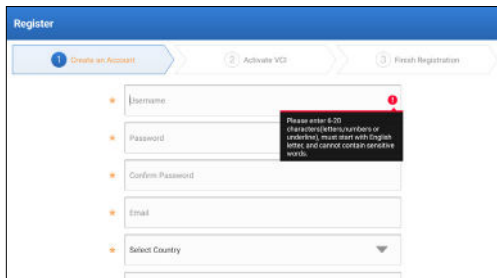

Füllen Sie jedes Feld mit den erforderlichen Informationen aus. Nach dem Ausfüllen tippen Sie auf „Registrieren“, um zum

nächsten Schritt zu gelangen.

#### 10. Tablet aktivieren

Geben Sie die 12-stellige Produktseriennummer und den 8-stelligen Aktivierungscode ein (Sie erhalten ihn im Passwortumschlag) und tippen Sie dann auf „AKTIVIEREN“.

Register

1 Create an Account 2 Activate VCI 3 Finish Registration

Serial Number

Activation Code

ACTIVATE

or Skip

Your VCI's 12-digit serial number and 8-digit Activation Code can be found in the envelope pictured below.

#### 11. Diagnosesoftware herunterladen

Tippen Sie auf der Seite Registrierung abschließen auf „OK“, um das Update-Center aufzurufen und alle verfügbare Software zu aktualisieren.

Update

Upgradeable software (2) Serial Number: 987940001160

Available Downloaded Enter the model name

Vehicle	Current Version	Update Version	Size	Update content
<input checked="" type="checkbox"/> Honda/Acura	V49.01	V49.10 ✕	22.4 M	Added special functions of electric powertrain system/integrated motor assist(IMA) and blind spot infor...
<input checked="" type="checkbox"/> Mazda	V43.70	V43.80 ✕	26.1 M	Added special functions for MX-30: optimized blind spot radar calibration using Doppler LAC05-04 calibration rel...

Refresh Unselect Update Renewals

12. Nach Abschluss des Updates ist es einsatzbereit.

# BETRIEB EINFÜHRUNG

Phoenix Nano von TOPDON bietet eine Reihe praktischer Funktionen, darunter Scan, AutoScan, Services, ADAS, Modul, Update, Support, Bibliothek, Historie, Feedback und Benutzer-Info.



## 1. Diagnose

TOPDON Phoenix Nano unterstützt Auto Scan und Scan für die meisten modernen Fahrzeugmodelle weltweit und deckt OBDii-Diagnose und vollständige Systemdiagnose.

### 1.1 intelligente Diagnose (AutoScan)

Stecken Sie den Phoenix Nano in den DLC-Anschluss des Fahrzeugs. Schalten Sie die Zündung aus.

Tippen Sie auf „AutoScan“.

Das Tool startet den AutoScan-Vorgang und liest automatisch die VIN-Informationen des Fahrzeugs.

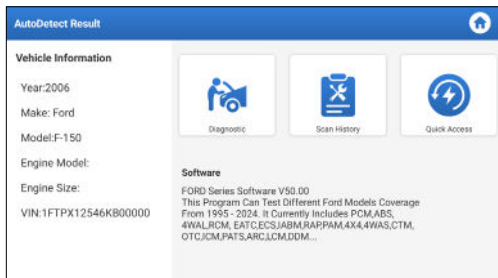

- Tippen Sie auf „Diagnostik“, um eine neue Diagnosesitzung zu starten.

- Tippen Sie auf „Scan-Verlauf“, um den Reparaturverlauf anzuzeigen. Wenn Datensätze vorhanden sind, werden sie auf dem Bildschirm in der Reihenfolge des Datums angezeigt.
- Um andere Funktionen auszuführen, tippen Sie auf „Schnellzugriff“, um direkt zum Auswahlbildschirm der Funktionen zu gelangen.

\*Hinweis:

- Wenn der AutoScan das Fahrzeug nicht identifizieren kann, versuchen Sie bitte, sich mit dem Netzwerk zu verbinden.
- Nicht alle Autos unterstützen die AutoScan-Funktion aufgrund der Einstellungen der Autohersteller.

Eine sehr stabile Netzwerkverbindung wird empfohlen für einen erfolgreichen Zugriff auf die VIN.

## 1.2 Diagnose (Scannen)

Wenn das Tablet die VIN-Informationen nicht abrufen oder analysieren kann, können Sie auch eine manuelle Diagnose durchführen.

In diesem Modul gibt es zwei Möglichkeiten, um auf die Fahrzeugdiagnosefunktionen zuzugreifen.

### 1.2.1 VINScan

Tippen Sie auf „VINScan“. Die folgende Seite wird angezeigt:

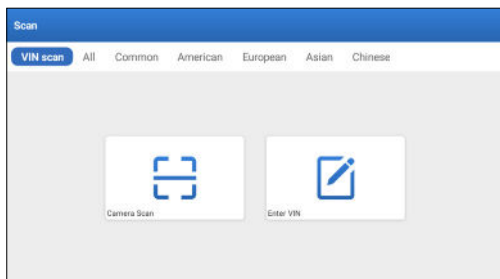





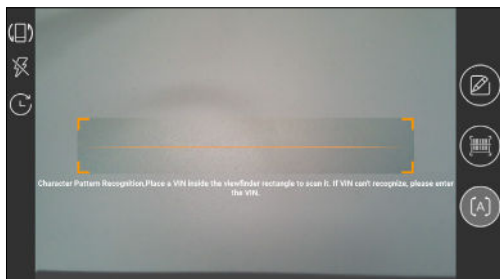

1.2.1.1 Tippen Sie auf „Kamera scannen“. Die folgende Seite wird angezeigt:





Platzieren Sie die VIN innerhalb des Sucher-Rechtecks, um sie zu scannen. Die am leichtesten erkennbare Stelle für diese Nummer befindet sich in der oberen linken Ecke des Armaturenbretts des Fahrzeugs. Andere Stellen sind die Fahrertür oder der Pfosten und die Feuerwand unter der Motorhaube.

- Um die Ausrichtung der Anzeige zu ändern, tippen Sie auf .
- Um den Blitz einzuschalten, tippen Sie auf .
- Wenn Sie die Fahrgestellnummer des Fahrzeugs gescannt haben, tippen Sie auf  um sie aus der Datensatzliste auszuwählen.
- Wenn das Tablet sie nicht erkennt, tippe auf  um sie manuell einzugeben.
- Tippen Sie auf  zum Schalten der Kamera in den Mustererkennungsmodus.
-  zeigt an, dass sich die Kamera im Modus der Zeichenmustererkennung befindet (Standardmodus).

Nach dem Scannen erscheint die folgende Seite:

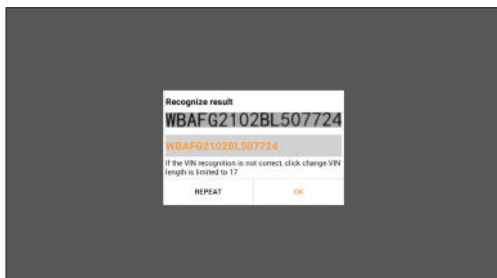

\*Hinweis: Der VIN-Code in Gelb kann geändert werden, wenn er nicht korrekt ist.

1.2.1.2 Des VIN-Barcodes nicht erkannt werden kann, tippen Sie

bitte auf "VIN eingeben", um die VIN manuell einzugeben.



\*Hinweis: VIN-Zeichen müssen Großbuchstaben von A bis Z und Zahlen von 1 bis 0 sein. Die Buchstaben I, O und Q werden jedoch nicht verwendet, um Missverständnisse zu vermeiden. In der VIN sind keine Symbole oder Leerzeichen erlaubt

1.2.2 Die zweite Möglichkeit besteht darin, die Marke, das Modell und das Jahr des Fahrzeugs manuell auszuwählen.

In diesem Modus müssen Sie den menügesteuerten Befehl ausführen und den Anweisungen auf dem Bildschirm folgen, um fortzufahren.

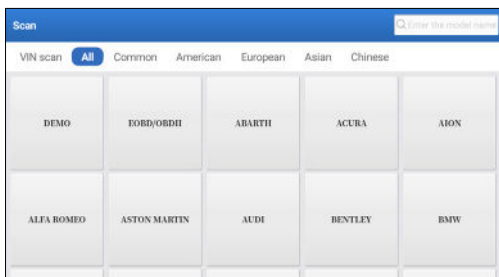

Tippen Sie auf der folgenden Seite auf ein entsprechendes Diagnosesoftware-Logo:

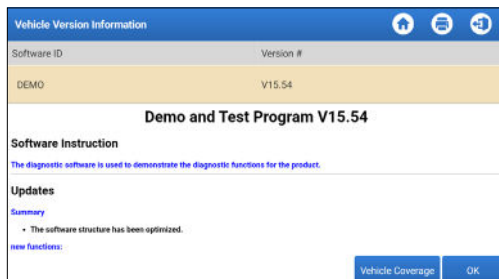

Verwenden Sie Demo (Version 15.54) als Referenz zur Veranschaulichung des Prozesses der Diagnose eines Fahrzeugs.



\*Begriffserklärung:

- Fahrzeugabdeckung: Sehen Sie sich die Fahrzeugmodelle an, die von der aktuellen Diagnosesoftware abgedeckt werden.
- Die Diagnosetoolbar, die sich in der oberen rechten Ecke des Bildschirms befindet, bietet verschiedene Schaltflächen, die Aktionen wie das Drucken der angezeigten Daten und das Ausführen anderer Operationen während der Diagnosesitzung erleichtern. Im Folgenden finden Sie eine prägnante Übersicht der Funktionen, die den Schaltflächen in der Diagnosetoolbar zugeordnet sind:
-  Startseite: Führt zurück zum Startbildschirm.
-  Drucken: Druckt den aktuellen Bildschirm oder Bericht.
-  Beenden: Beendet die Diagnoseanwendung.

Wählen Sie das Fahrzeugmodell (variiert je nach Version): Wählen Sie das gewünschte Fahrzeugmodell (zum Beispiel TOYOTA).

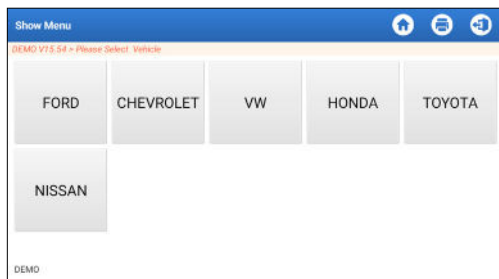

Wählen Sie das gewünschte Testelement, um fortzufahren.



### 1.2.2.1 Gesundheitsbericht

Diese Funktion ermöglicht es Ihnen, schnell auf alle elektronischen Steuereinheiten des Fahrzeugs zuzugreifen und einen detaillierten Bericht über den Gesundheitszustand des Fahrzeugs zu erstellen.

\*Hinweis: dieser Punkt wird nur angezeigt, wenn die Modelldiagnosesoftware diese Funktion unterstützt.

Tippen Sie auf „Gesundheitsbericht“. Das System beginnt mit dem Scannen der ECUs.

Sobald der Scanvorgang abgeschlossen ist, wird der folgende Bildschirm angezeigt:

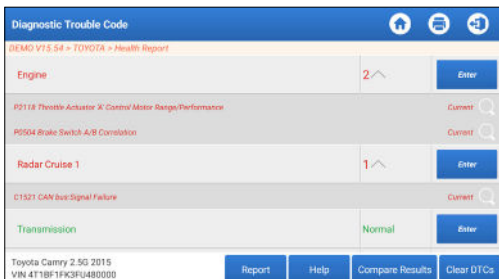

Das System mit Fehlercodes wird in Rot angezeigt. Das System ohne Fehlercodes wird in Grün angezeigt.

\*Begriffserklärung:

- Eingeben: Tippen Sie, um den Auswahlbildschirm der Diagnosefunktion aufzurufen.
- (Suchen): Markieren Sie einen Fehlercode und tippen Sie ihn an, um ihn in der Suchmaschine aufzurufen.
- Bericht: Aktuelles Diagnoseergebnis als Diagnosebericht speichern.

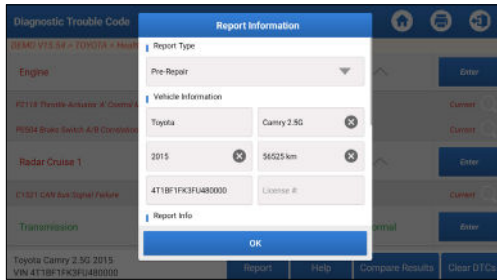

\*Hinweis: Der Diagnosebericht ist in drei Typen unterteilt: Vorreparaturbericht, Nachreparaturbericht und Diagnose-Scan. Unabhängig vom Typ, unter dem der Bericht gespeichert ist, wird ein entsprechender Tag, der den Berichtstyp anzeigt, an der oberen rechten Ecke angehängt, um eine bequeme Identifikation zu ermöglichen.

- Hilfe: Tippen Sie auf , um die Hilfeinformationen zu dem ausgewählten DTC-Element anzuzeigen.
- Ergebnisse vergleichen: Tippen Sie, um den Vorreparaturbericht für den Vergleich auszuwählen. Durch den Vergleich des Vorreparatur- und des Nachreparaturberichts können Sie leicht erkennen, welche DTCs gelöscht wurden und welche noch nicht behoben sind.

DTC	Post	Pre
<b>Engine</b>		
P2118 Throttle Actuator A Control Motor Range/Performance	Cleared	Found
P0304 Brake Switch A/B Correlation	Cleared	Found
<b>Radar Cruise 1</b>		
C7527 CAN Bus Signal Failure	Cleared	Found

- DTCs löschen: Tippen Sie, um die vorhandenen Diagnose-Fehlercodes zu löschen.

### 1.2.2.2 Systemscan (Automatische Systemerkennung)

Diese Funktion wird das Fahrzeugtestsystem automatisch scannen.

Tippen Sie auf „System-Scan“. Der folgende Bildschirm wird angezeigt:

Select Test Item	
SEMO Y1S 54 - TOYOTA - System Scan	
System Name	Result
Engine	Equipped
Transmission	Equipped
ABS/VSC/TRAC/EPB	Equipped
SRS Airbag	Equipped
Main Body	Equipped
Theft Deterrent	Equipped
Toyota Camry 2.5G 2015 VIN 4T1B81FK3F0480000	

### 1.2.2.3 Systemauswahl (Manuelle Systemerkennung)

Diese Funktion ermöglicht es Ihnen, das System manuell auszuwählen und die entsprechenden Diagnosefunktionen durchzuführen.

Tippen Sie auf „Systemauswahl“. Wählen Sie das gewünschte System aus (z. B. „Motor“), und der folgende Bildschirm wird angezeigt:

Show Menu	
SEMO Y1S 54 - TOYOTA - System Selection - Engine	
Please enter keypress	
Read Fault Code	Clear Fault Code
Read Data Stream	Read Freeze Frame
Actuation Test	Special Function
Toyota Camry 2.5G 2015 VIN 4T1B81FK3F0480000	

#### a. Fehlercode lesen

Diese Funktion kann die Diagnosefehlercodes (DTCs) im ECU-Speicher lesen und dabei helfen, die Ursache der Fahrzeugpanne schnell zu identifizieren. Tippen Sie auf „Fehlercode lesen“. Der Bildschirm zeigt die Diagnoseergebnisse an.

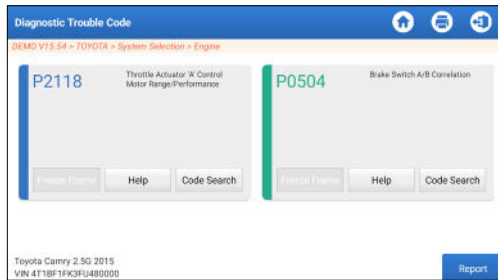

\*Erklärung der Begriffe.

- Freeze Frame: Machen Sie einen Schnappschuss von bestimmten Datenströmen zur Überprüfung, wenn der DTC auftritt.
- Hilfe: Um die Hilfsinformationen anzuzeigen.
- Code suchen: Um online nach weiteren Informationen über den aktuellen DTC zu suchen.
- Bericht: Aktuelles Diagnoseergebnis als Diagnosebericht speichern.
- Alle Diagnoseberichte können über „Benutzer-Info“ -> „Mein Bericht“ -> „Diagnosebericht“ aufgerufen werden.

b. Klarer Fehlercode

Mit dieser Funktion können die Codes aus dem Fahrzeug gelöscht werden. Bitte stellen Sie sicher, dass der Zündschlüssel des Fahrzeugs vor dem Betrieb auf EIN steht und der Motor ausgeschaltet ist.

c. Datenstrom lesen

Diese Funktion kann Daten und Parameter in Echtzeit lesen und anzeigen.

Vorsicht: Wenn Sie das Fahrzeug fahren müssen, um eine Fehlerbehebungsprozedur durchzuführen, lassen Sie sich IMMER von einer zweiten Person assistieren. Der Versuch, gleichzeitig zu fahren und das Diagnosegerät zu bedienen, ist gefährlich und kann zu einem schweren Verkehrsunfall führen.

Tippen Sie auf "Datenstrom lesen". Die folgende Seite erscheint:

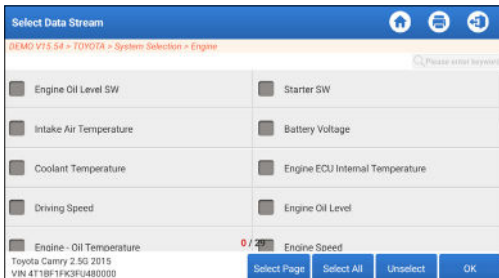

Wählen Sie den Datenstrom aus und tippen Sie auf "OK";

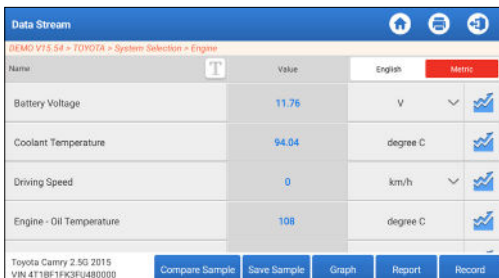

Das System kann Datenströme in drei Modi anzeigen:

- 1) Wert (Standard): Zeigt Parameter mit Zahlen und Listen an.
- 2) Grafik: Zeigt Parameter mit Wellenmustern an.
- 3) Kombinieren: Die Diagramme können für einfachere Vergleiche zusammengeführt werden.

\*Erläuterung der Begriffe:

- Tippen Sie auf um die Parameter in Wellenmustern anzuzeigen.

Sample speichern: Sie können den aktuellen Datenstrom als Sample speichern, wenn das Fahrzeug normal läuft, und diesen Sample Data Stream für zukünftige Vergleiche und Analysen verwenden. Tippen Sie auf "Sampledata speichern", um die Aufnahme des Sampledata-Streams zu starten. Die folgende Seite erscheint:



Data Stream				
DEMO V15.04 - TOYOTA - System Selection - Engine				
Name	Value	English	Units	
Battery Voltage	11.76	V		
Coolant Temperature	96.04	degree C		
Driving Speed	0	km/h		
Engine - Oil Temperature	107	degree C		

Toyota Camry 2.5G 2015  
VIN 4T1B1FK3FU480000

Compare Sample Save Sample Graph Report Record

Sobald der Aufnahmevorgang abgeschlossen ist, tippen Sie auf "■" um die Aufnahme zu beenden. Die folgende Seite erscheint:

Confirm Sample DS				
DEMO V15.04 - TOYOTA - System Selection - Engine				
Name	Min Value	Max Value	Unit	
Battery Voltage	11.56	11.96	V	
Coolant Temperature	93.04	97.04	degree C	
Driving Speed	0.0	0.0	km/h	
Engine - Oil Temperature	104.0	109.0	degree C	

Toyota Camry 2.5G 2015  
VIN 4T1B1FK3FU480000

Save

Sie können den Min- oder Max-Wert ändern und auf "Speichern" tippen, um ihn als Datenstromprobe zu speichern. Alle Datenstrombeispieldateien werden in "Benutzerinfo -> Datenstrombeispiel" gespeichert.

- Beispiel vergleichen: Tippen Sie auf "Probe vergleichen", um die gespeicherten Daten StreamSample-Dateien auszuwählen. In der Spalte Standardbereich werden die entsprechenden Datenstromsamplevalues für Ihren Vergleich und die Analyse angezeigt.

Data Stream				
DEMO V15.04 - TOYOTA - System Selection - Engine				
Name	Value	Standard Range(Sample)	English	Units
Battery Voltage	11.76	11.56 - 11.96	V	
Coolant Temperature	96.04	93.04 - 97.04	degree C	
Driving Speed	0	0 - 0	km/h	
Engine - Oil Temperature	108	104 - 109	degree C	

Toyota Camry 2.5G 2015  
VIN 4T1B1FK3FU480000

Compare Sample Save Sample Graph Report Record

- Diagramm: Damit die ausgewählten Datenströme (8 max. Elemente) in Wellenform angezeigt werden.



Tippen Sie auf „<“ auf der rechten Seite des Bildschirms, um die Auswahl der laufenden Elemente aufzuheben / andere Elemente auszuwählen.

Tippen Sie auf "Wert", um die in Werten angezeigten Daten anzuzeigen.

Tippen Sie auf "Kombinieren", um Diagramme für einfachere Vergleiche zusammenzuführen (max. 4-Werte können zusammengeführt werden).



: Um einzelne Datendampf in Wellenform anzuzeigen.

Tippen Sie auf  . Die folgende Seite erscheint:

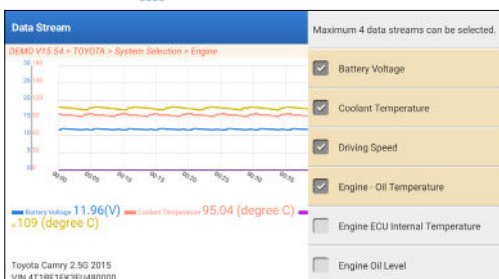

- Bericht: So speichern Sie den aktuellen Datenstrom. Auf alle Diagnoseberichte kann über „Benutzer-Info“ -> „Mein Bericht“ -> „Diagnosebericht“ zugegriffen werden.
- Aufzeichnung: Zur Aufzeichnung der Diagnosedaten zur weiteren Analyse. Alle Diagnoseaufzeichnungen können über „Benutzer-Info“ -> „Mein Bericht“ -> „Aufgezeichnete Daten“ aufgerufen werden.

The screenshot shows a 'Data Stream' window with a blue header and navigation icons. Below the header, it displays 'DEMO VPS 04 - FDI/DTX - System Selection - Engine'. A table lists various parameters:

Name	Value	Unit	Language	Units
Battery Voltage	11.96	V	English	Graph
Coolant Temperature	95.04	degree C	English	Graph
Driving Speed	0	km/h	English	Graph
Engine - Oil Pressure	124	degree C	English	Graph

At the bottom, there is a red 'Recording' indicator and a timestamp '00:02'. The vehicle information 'Toyota Camry 2.5D 2015' and VIN '4T1B71K3FU480009' is shown. Action buttons include 'Compare Sample', 'Save Sample', 'Graph', 'Report', and 'Record'.

#### d. Standbild lesen

Diese Funktion kann die Diagnosefehlercodes (DTCs) im ECU-Speicher lesen und dabei helfen, die Ursache der Fahrzeugpanne schnell zu identifizieren.

#### e. Betätigungsprüfung

Diese Option wird genutzt, um auf fahrzeugspezifische Teilsysteme- und Komponententests zuzugreifen. Die verfügbaren Tests variieren je nach Fahrzeughersteller, Jahr und Modell.

Während des Aktivierungstests sendet das Tablet Befehle an die elektronische Steuereinheit (ECU), um Aktuatoren zu aktivieren, und bewertet dann die System- oder Komponentenintegrität, indem es ECU-Daten liest oder den Betrieb der Aktuatoren überwacht. Dies kann Aufgaben umfassen wie das Umschalten eines Injektors zwischen verschiedenen Betriebszuständen zur Bewertung.

Der folgende Bildschirm wird angezeigt:

The screenshot shows a 'Show Menu' window with a blue header and navigation icons. Below the header, it displays 'DEMO VPS 04 - FDI/DTX - System Selection - Engine'. A table lists available tests:

EGR Test	ETCS(TAC) Test
A/C Clutch	Fuel Pump Off

At the bottom, there is a 'Please wait beyond' indicator and the vehicle information 'Toyota Camry 2.5D 2015' and VIN '4T1B71K3FU480009'.

Folgen Sie einfach den Anweisungen auf dem Bildschirm und treffen Sie die entsprechenden Auswahlmöglichkeiten, um den Test abzuschließen.

Nach jedem erfolgreichen Vorgang wird „Abgeschlossen“

angezeigt.

#### f. Sonderfunktion

Diese Option bietet Codierungs-, Reset-, Re-Learning- und weitere Servicefunktionen, damit Fahrzeuge nach Reparatur oder Austausch wieder in den Funktionszustand zurückkehren können. Die verfügbaren Tests variieren je nach Fahrzeughersteller, Jahr und Modell.

Einige spezielle Funktionen können auch über die „Dienste“ im Hauptmenü aufgerufen werden.

## 2. Wartungsdienste

---

Es bietet Kodierung, Zurücksetzung, Neuanlernen und weitere Servicefunktionen, um Fahrzeugen nach einer Reparatur oder einem Austausch dabei zu helfen, wieder in einen funktionsfähigen Zustand zu gelangen.

Verfügbare Tests variieren je nach Fahrzeughersteller, Baujahr und Modell.

Aufgrund ständiger Verbesserungen können die verfügbaren Servicefunktionen ohne vorherige schriftliche Ankündigung geändert werden. Um mehr Servicefunktionen nutzen zu können, wird empfohlen, regelmäßig nach Updates zu suchen.

Folgen Sie dem nachstehenden Flussdiagramm, um die Rückstellung durchzuführen.

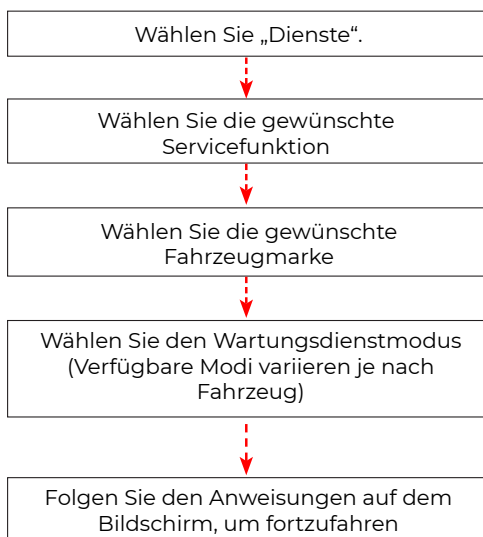

### 3. ADAS

---

Advanced Driver Assistance Systems (ADAS) ist eine elektronische Komponente in Fahrzeugen, die eine Vielzahl von Fahrzeugsicherheitsfunktionen wie automatische Notbremsung (AEB), Spurverlaufswarnung (LDW), Spurhalteassistent, Totwinkel-Beseitigung, Nachtsichtkameras und selbstadaptive Beleuchtung umfasst. Für diese Funktion ist es notwendig, das hergestellte ADAS-Kalibriergerät zu verwenden und die ADAS-Software zu aktivieren.

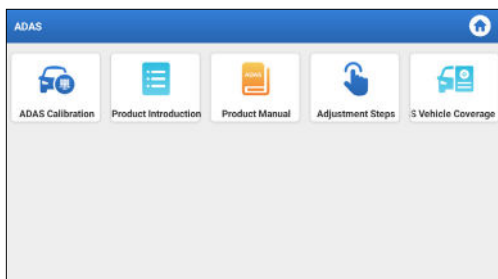

\*Hinweis: Die ADAS-Funktion erfordert zusätzliche Hardware (optional), die erworben werden muss.

### 4. Module

---

Dieses Modul bietet schnellen Zugriff auf häufig genutzte Systemanwendungen und stellt erweiterte Funktionen vor, die mit externen Geräten kompatibel sind.

### 5. Update

---

Mit diesem Modul können Sie die Diagnose-Software App auf die neueste Version aktualisieren.

#### 5.1 Update der Diagnosesoftware & APP

Tippen Sie im Startmenü auf "Aktualisieren". Die folgende Seite wird angezeigt:

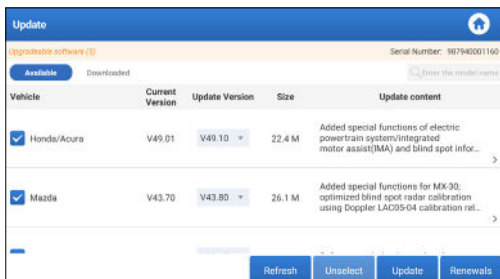

Der Reiter „Verfügbar“ zeigt eine Liste der Software an, die aktualisiert werden kann.

Wenn Sie nur die häufig verwendete Software aktualisieren möchten, gehen Sie zum Reiter „Heruntergeladen“.

Tippen Sie auf „Aktualisieren“, um das Herunterladen zu starten.

Nach Abschluss des Downloads werden die Softwarepakete automatisch installiert.

## 5.2 Abonnements erneuern

Wenn das Software-Abonnement fällig ist oder abläuft, wird das System Sie auffordern, Ihr Abonnement zu erneuern. Tippen Sie unten auf dem Bildschirm auf „Erneuerung“ und folgen Sie dann den Anweisungen, um das Abonnement zu erneuern.

## 6. Unterstützung

In dieser Funktion können Sie Fernunterstützung über Drittanbieter-Software anfordern. Indem Sie Ihre Gerätenummer an den Remote-Techniker oder das After-Sales-Personal senden, können Sie die andere Partei autorisieren, das Phoenix Nano-Gerät aus der Ferne zu bedienen, um Sie bei der Lösung der Probleme zu unterstützen, die bei der Verwendung des Geräts aufgetreten sind.

## 7. Bibliothek

Dieses Modul umfasst die Fahrzeugabdeckung, das Produkthandbuch und die FAQ.

## 8. Geschichte

Die Verlauf-Funktion bietet einen bequemen Zugriff auf zuvor getestete Fahrzeuge und ermöglicht es den Benutzern, bei der letzten Operation fortzufahren, ohne von vorne beginnen zu müssen. Tippen Sie einfach im Hauptmenü auf „Verlauf“, und alle Diagnoseprotokolle werden chronologisch nach Datum sortiert auf

dem Bildschirm angezeigt.

## 9. Feedback

---

Sie können die letzten 20-Testprotokolle an uns senden, indem Sie die Funktion "Feedback" verwenden, um rechtzeitig technische Hilfe zu erhalten, wenn Sie auf ungelöste Probleme im Diagnoseprozess stoßen.

Tippen Sie im Startmenü auf "Feedback". Die folgende Seite erscheint:

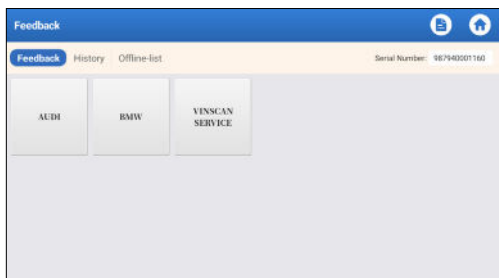

\*Erläuterung der Begriffe:

- Diagnose-Feedback: Um die getestete Fahrzeugmodellliste anzuzeigen.
- Verlauf: Um alle diagnostischen Rückmeldungen anzuzeigen und die Prozesse zu überprüfen.
- Offline-Liste: Um alle Diagnose-Feedback-Protokolle anzuzeigen, die aufgrund des Netzwerkausfalls noch nicht erfolgreich übermittelt wurden. Die fehlgeschlagenen Protokolle werden automatisch wieder hochgeladen, sobald das Tablet das stabile Netzwerksignal erhält.

Unser technischer Support wird Ihr Feedback rechtzeitig zu Ihrer Zufriedenheit bearbeiten.

## 10. Benutzerinformationen

---

### 10.1 Mein Bericht

Diese Option ermöglicht es Ihnen, gespeicherte Berichte oder aufgezeichnete Daten anzusehen, zu löschen oder zu teilen.

Wenn das DTC-Ergebnis auf der Seite Fehlercodes Lesen gespeichert ist, werden die Dateien unter dem Reiter Diagnosebericht aufgeführt. Zusätzlich, wenn der Benutzer Betriebsparameter während des Lesens des Datenstroms aufzeichnet, wird das Werkzeug die Datei unter dem Reiter

Diagnoseaufzeichnung speichern.

## **10.2 VCI**

Diese Option ermöglicht es Ihnen, alle Ihre aktivierten VCI-Geräte zu überprüfen.

## **10.3 VCI aktivieren**

Diese Funktion ermöglicht es Ihnen, das Fahrzeugkommunikationsinterface (VCI) zu aktivieren, falls Sie den Schritt VCI Aktivieren während der Produktregistrierung verpasst haben.

## **10.4 Firmware reparieren**

Diese Option kann die Firmware des Anschlusses reparieren. Bitte schalten Sie dabei keine Schnittstellen aus oder schalten Sie sie nicht aus.

## **10.5 Auswahl der ADAS-Ausrüstung**

Diese Funktion ermöglicht es Ihnen, Updates für Fahrzeugkalibrierungsdateien herunterzuladen und zu überprüfen, die speziell für die entsprechende ADAS-Kalibrierung entwickelt wurden.

## **10.6 Beispiel**

Diese Option verwaltet die aufgezeichneten Datenstrom-Beispieldateien.

## **10.7 Meine Bestellung**

Mit dieser Funktion können Sie den Status Ihrer Abo-Erneuerungskarten überprüfen und feststellen, ob sie bezahlt wurden oder noch unbezahlt sind.

## **10.8 Abo-Erneuerungskarte**

Diese Funktion wird verwendet, um den Status der Abo-Erneuerungskarte zu überprüfen.

## **10.9 Profil**

Diese Funktion ermöglicht es Ihnen, persönliche Informationen einzusehen und zu konfigurieren.

## **10.10 Passwort ändern**

Diese Option kann das Login-Passwort ändern.

## **10.11 Einstellungen**

Diese Option ermöglicht es Ihnen, Anwendungseinstellungen anzupassen und Informationen zur Softwareversion usw. einzusehen.

10.11.1 Einheiten



Diese Funktion ermöglicht es Ihnen, die Maßeinheit zu wählen, wobei Sie zwischen dem metrischen System und dem englischen System wählen können.

#### 10.11.2 Shop-Info

Mit dieser Funktion können Sie Ihre Shop-Informationen definieren, einschließlich Details wie Shop-Name, Adresse und Telefonnummer.

Sobald Sie die Shop-Informationen gespeichert haben, werden sie bei jedem Speichern eines Diagnoseberichts automatisch in das Feld Informationen Hinzufügen eingetragen.

#### 10.11.3 Cache löschen

Mit dieser Funktion können Sie den App-Cache löschen. Das Löschen des Cache führt dazu, dass die App neu gestartet wird.

#### 10.11.4 Über

Die Informationen zur Softwareversion und der Haftungsausschluss sind enthalten.

#### 10.11.5 Automatisches Update der Diagnosesoftware

Mit dieser Funktion wird eingestellt, ob die automatische Aktualisierungsfunktion eingeschaltet ist.

#### 10.11.6 Gerätekontoverwaltung

Diese Funktion verwaltet Unterkonten, ermöglicht die Nutzung des Werkzeugs durch verschiedene Benutzer und erleichtert das Nachverfolgen von Diagnoseprotokollen verschiedener Techniker.

Neu hinzugefügte Unterkonten haben eine Gültigkeitsdauer von einem Jahr; nach Ablauf dieser Frist verlieren sie die Rechte und Privilegien des Hauptkontos. Das Hauptkonto kann jedoch die Gültigkeitsdauer des Unterkontos ändern.

Es gibt zwei Arten von Unterkonten: bestehende Konten und neu eingerichtete Konten. Das Hauptkonto verfügt über die Fähigkeit, Unterkonten hinzuzufügen und zu entfernen, während Unterkonten auch von dem Hauptkonto entbunden werden können.

Tippen Sie auf „Gerätekontoverwaltung“. Der folgende Bildschirm wird angezeigt:

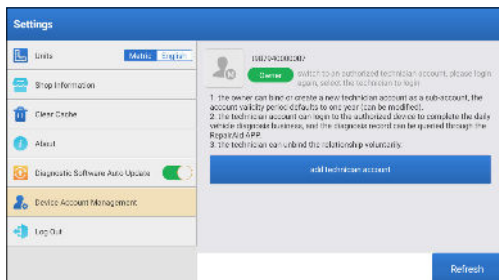

Tippen Sie auf „Techniker-Konto hinzufügen“.

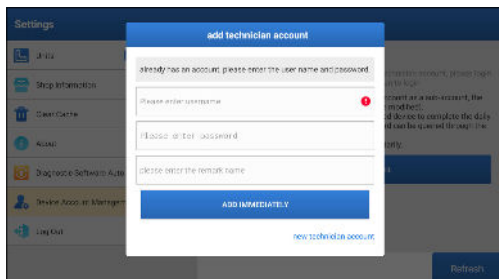

- Wenn Sie bereits ein Konto haben, geben Sie bitte Ihren Benutzernamen und Ihr Passwort ein. Nach der Eingabe tippen Sie auf „SOFORT HINZUFÜGEN“, um es als Unterkonto hinzuzufügen.
- Wenn Sie noch kein Konto registriert haben, tippen Sie auf „Neues Techniker-Konto“, um ein Unterkonto zu erstellen. Nach dem Hinzufügen des Unterkontos kann der Benutzer auf „Entfernen“ tippen, um es vom Hauptkonto abzukoppeln, oder auf „Ändern“, um die Gültigkeitsdauer zu ändern.

### 10.11.7 Anmelden/Abmelden

Um die aktuelle Benutzer-ID abzumelden, tippen Sie auf „Abmelden“.

Um das System erneut anzumelden, tippen Sie auf „Anmelden“.

### 10.12 Diagnosesoftware löschen

Mit dieser Funktion können Sie Diagnosesoftware, die nicht häufig verwendet wird, ausblenden oder löschen.

\*Hinweis: Das Entfernen der Software kann dazu führen, dass sie vollständig vom Tablet gelöscht wird. Wenn Sie Platzprobleme auf dem Tablet haben und bestimmte Software nicht verwendet wird, können Sie diese Funktion verwenden, um sie zu entfernen.

## WARNUNGEN

- Führen Sie Fahrzeugtests immer in einer sicheren Umgebung durch.
- Während der Prüfung NICHT in der Nähe des Fahrzeugs rauchen.
- Stellen Sie das Diagnosegerät NICHT in der Nähe des Motors oder des Auspuffrohrs auf, um Schäden durch hohe Temperaturen zu vermeiden.
- Tragen Sie KEINE lose Kleidung oder Schmuck, wenn Sie an einem Motor arbeiten.
- Verbinden oder trennen Sie KEINE Prüfgeräte, während die Zündung eingeschaltet ist oder der Motor läuft.
- Demontieren Sie den Codeleser NICHT.
- Motorteile werden heiß, wenn der Motor läuft. Um schwere Verbrennungen zu vermeiden, vermeiden Sie den Kontakt mit heißen Motorteilen.
- When an engine is running, it produces carbon monoxide, a toxic and poisonous gas.
- Wenn ein Motor läuft, produziert er Kohlenmonoxid, ein giftiges und giftiges Gas. Fahren Sie das Fahrzeug NUR in einem gut belüfteten Raum.
- Tragen Sie einen Augenschutz, der den ANSI-Standards entspricht.

## VORSICHTSMASSNAHMEN

- Bitte stellen Sie sicher, dass die Fahrzeugbatterie vollständig geladen ist und der Scanner fest mit dem Fahrzeug-DLC verbunden ist, um fehlerhafte Daten zu vermeiden, die von Scanner und Diagnosesystemen generiert werden.
- Bitte verwenden Sie das Diagnosewerkzeug während der Fahrt nicht.
- Halten Sie Kleidung, Haare, Hände, Werkzeuge, Testgeräte usw. von allen beweglichen oder heißen Motorteilen fern.
- Halten Sie den Scanner trocken, sauber, frei von Öl/Wasser oder Fett. Verwenden Sie bei Bedarf ein mildes Reinigungsmittel auf einem sauberen Tuch, um die Außenseite des Scanwerkzeugs zu reinigen.
- Bewahren Sie den Scanner außerhalb der Reichweite von Kindern auf.

## FAQ

- Q:** Kann ich die gleiche Art von Ladegerät verwenden, um das Tablet aufzuladen?
- A:** Nein, bitte verwenden Sie Originalladegerät, unsere Firma ist nicht verantwortlich für Schäden und wirtschaftlichen Verlust, die durch die Verwendung des Ladegeräts verursacht werden, das nicht von TOPDON bereitgestellt wird.
- Q:** Wie spart man Energie?
- A:** Bitte schalten Sie den Bildschirm aus, während das Gerät nicht verwendet wird, stellen Sie eine kürzere Standby-Zeit ein und verringern Sie die Helligkeit des Bildschirms.
- Q:** Was ist, wenn das Tablet auch nach dem Aufladen nicht eingeschaltet werden kann?
- A:** Bitte laden Sie das Tablet mindestens 3 Stunden lang auf, bis die Strom-LED aufleuchtet.
- Q:** Warum kann man sich nicht registrieren?
- A:** Bitte überprüfen Sie die folgenden möglichen Ursachen:  
Das Tablet ist nicht mit einem Netzwerk verbunden.  
Serverwartung. Bitte versuchen Sie es erneut.
- Q:** Das System hält beim Lesen des Datenstroms an. Was ist der Grund?
- A:** Es könnte durch einen lockeren Stecker verursacht werden. Bitte schalten Sie das Tablet aus, schließen Sie den Stecker fest an und schalten Sie es wieder ein.
- Q:** Bildschirm blitzt beim Start des Motors auf. Was ist der Grund?
- A:** Dies wird normalerweise durch eine elektromagnetische Störung verursacht.
- Q:** Es gibt keine Reaktion, wenn mit dem Bordcomputer kommuniziert wird.
- A:** Bitte bestätigen Sie die richtige Spannung der Stromversorgung und überprüfen Sie Folgendes:
- Ob das Werkzeug korrekt angeschlossen ist.
  - Bitte bestätigen ob der Fahrzeugzündschalter eingeschaltet ist.
  - Oder senden Sie Fahrzeugproduktionsjahr, Modell und VIN-Nummer per Feedback-Funktion für rechtzeitige technische Unterstützung.

**Q:** Warum gibt es so viele Fehlercodes?

**A:** Normalerweise wird dies durch eine schlechte Verbindung oder eine fehlerhafte Erdung des Stromkreises verursacht.

**Q:** Wie kann ich die Systemsoftware aktualisieren?

**A:** 1. Schalten Sie das Tablet ein und stellen Sie sicher, dass eine stabile Internetverbindung besteht.

2. Tippen Sie auf "Benutzer-Info" im Hauptmenü, wählen Sie "Einstellungen" -> "Über" -> "Nach Updates suchen", um zu prüfen, ob es eine aktualisierte Version des Systems gibt.

3. Folgen Sie den Anweisungen auf dem Bildschirm Schritt für Schritt, um den Vorgang abzuschließen. Je nach Internetgeschwindigkeit kann es eine Weile dauern, bis das Upgrade abgeschlossen ist. Das Tool wird automatisch neu starten und in das Hauptmenü wechseln, wenn das Upgrade abgeschlossen ist.

**Q:** Wie druckt man einen Diagnosebericht?

**A:** Vor dem Drucken stellen Sie sicher, dass der WLAN-Drucker eingeschaltet ist und normal funktioniert. Folgen Sie den untenstehenden Schritten, um fortzufahren:

1. Stellen Sie den WLAN-Schalter auf EIN.

2. Tippen Sie auf den gewünschten WLAN-Drucker-Hotspot, um eine Verbindung herzustellen.

3. Tippen Sie auf der Seite mit den Berichtsdetails auf .

4. Tippen Sie auf ▼ neben Drucker auswählen, um den gewünschten Wi-Fi-Drucker aus der Liste auszuwählen. Wenn der gewählte Wi-Fi-Drucker-Hotspot aktiviert ist, kann das Tablet direkt eine Verbindung zu ihm herstellen. Wenn es verschlüsselt ist, wird möglicherweise ein Passwort benötigt. Das Standardpasswort finden Sie im Benutzerhandbuch des Wi-Fi-Druckers.

5. Jetzt ist der Drucker bereit zum Drucken.

6. Alternativ können Sie auch Als PDF speichern wählen, um den aktuellen Diagnosebericht als PDF-Datei für den späteren Druck zu speichern.

# GARANTIE

## **TOPDONs Einjährige Eingeschränkte Garantie**

TOPDON garantiert seinem ursprünglichen Käufer, dass die Produkte des Unternehmens für 12 Monate ab Kaufdatum frei von Material- und Verarbeitungsfehlern sind (Garantiezeitraum).

Für die während der Garantiezeit gemeldeten Mängel wird TOPDON das defekte Teil oder Gerät gemäß seiner Analyse und Bestätigung des technischen Supports entweder reparieren oder ersetzen.

TOPDON haftet nicht für Neben- oder Folgeschäden, die durch den Gebrauch, den Missbrauch oder die Montage des Geräts entstehen.

Bei Widersprüchen zwischen der TOPDON-Gewährleistungsrichtlinie und den örtlichen Regelungen haben die örtlichen Regelungen bevorzugte Stellung.

Diese eingeschränkte Garantie erlischt unter den folgenden Bedingungen:

- Missbrauch, Demontage, Änderung oder Reparatur durch nicht autorisierte Geschäfte oder Techniker.
- Unachtsame Handhabung und Verletzung des Betriebs.

Notiz: Alle Informationen in dieser Anleitung basieren auf den neuesten Informationen, die zum Zeitpunkt der Veröffentlichung verfügbar waren, und es kann keine Garantie für ihre Genauigkeit oder Vollständigkeit übernommen werden. TOPDON behält sich das Recht vor, jederzeit ohne Vorankündigung Änderungen vorzunehmen.

# Français

## **BIENVENUE**

Merci d'avoir acheté le TOPDON's Phoenix Nano. Veuillez lire et comprendre ce manuel d'utilisation avant de l'utiliser.

## **À PROPOS DE**

Le TOPDON Phoenix Nano est un puissant outil de diagnostic basé sur Android de 8 pouces, doté d'un processeur quadricœur de 2,0 GHz, de 4 Go de RAM et de 64 Go de ROM. Au-delà des diagnostics OBD2, l'utilisateur peut s'attendre à une technologie AutoScan pour accélérer le travail de diagnostic, et l'interface bien organisée peut exécuter des services de réinitialisation pour un entretien efficace du véhicule.

## **CE QUE CONTIENT LA BOÎTE**

1. Phoenix Nano
2. Câble de Diagnostic
3. Câble Type-C vers Type-A USB
4. Adaptateur Secteur
5. Enveloppe du mot de passe
6. Guide de démarrage rapide
7. Manuel d'Utilisation



## SPÉCIFICATIONS TECHNIQUES

Écran : Tactile 8" : 1280\*800

Mémoire : 4G

Stockage : 64GB

Capacité de la Batterie : 12600 mAh/3.8 V

Caméra : Arrière 8.0MP

Plage de tension d'entrée OBDII : 9~18V

Chargement : Port de charge de type C, ou via la connexion au DLC du véhicule

Température de Fonctionnement : 32°F~122°F(0°C~50°C)

Température de Stockage : -4°F~158°F(-20°C~70°C)

## COMPATIBILITÉ

TOPDON Phoenix Nano est compatible avec les protocoles suivants :

- ISO 9142-2
- ISO 14230-2
- ISO 15765-4
- Línea K/L
- SAE-J1850 VPW
- SAE-J1850 PWM
- CANISO11898
- Alta velocidad
- Velocidad media
- Protocolo CAN FD
- CAN de baja velocidad y monocable
- GM UART
- Protocolo UART Echo Byte
- Protocolo Honda Diag-H
- TP 2.0
- TP 1.6
- Bus de données CCCD
- SCI (J2610)
- CAN tolerante a fallos
- DoIP et plus encore

## AVIS

Le Phoenix Nano se réinitialisera automatiquement lorsqu'il est perturbé par une forte électricité statique. IL S'AGIT D'UNE RÉACTION NORMALE.

Ce manuel d'utilisation est susceptible d'être modifié sans préavis écrit.

Lisez attentivement les instructions et utilisez correctement l'appareil

avant de l'utiliser. Le non-respect de cette consigne peut entraîner des dommages et/ou des blessures corporelles, ce qui annule la garantie du produit.

## **INFORMATIONS GÉNÉRALES SUR L'OBDII (DIAGNOSTIC EMBARQUÉ IL)**

Le système OBDII est conçu pour surveiller les systèmes de contrôle des émissions et les composants clés du moteur en effectuant des tests continus ou périodiques de composants spécifiques et des conditions du véhicule, qui offriront trois éléments d'information aussi précieux :

- Si le Témoin Lumineux de Dysfonctionnement (MIL) est commandé « marche » ou « arrêt »;
- Les éventuels Codes de Diagnostic de Panne (DTCs) enregistrés ;
- État du Moniteur de Préparation.

# CODES DE DIAGNOSTIC DE PANNE (DTCS)

## Exemple de DTC

# P0202

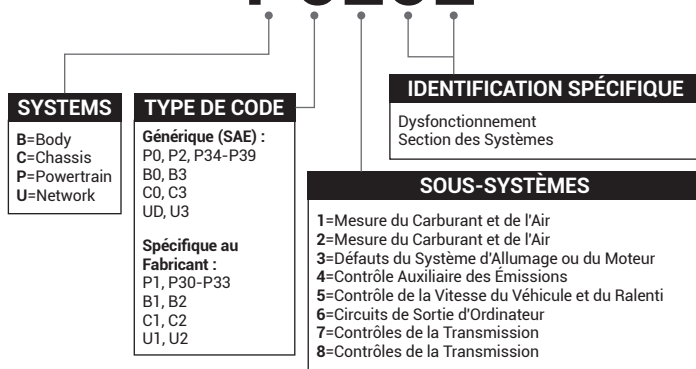

## DESCRIPTIONS DES PRODUITS

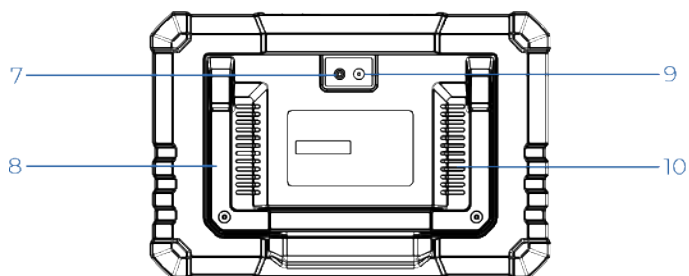
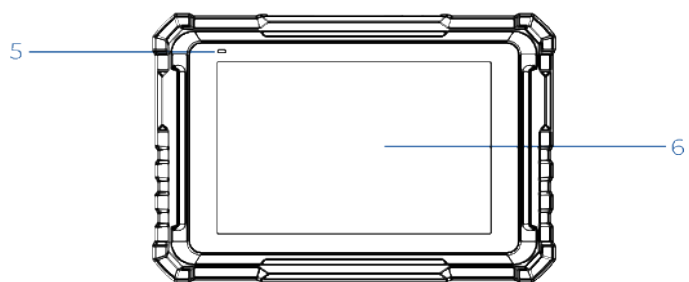
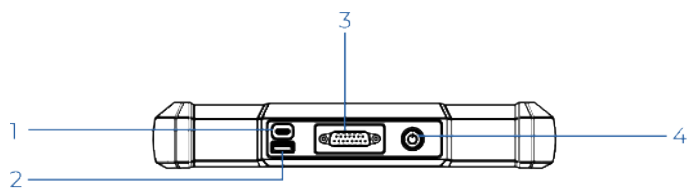

<b>NO.</b>	<b>Nom</b>	<b>Descriptions</b>
1	Port de charge	Pour charger la tablette/se connecter au PC pour l'échange de données.
2	Port USB de type A	Connectez-vous à des modules complémentaires compatibles ou à des dispositifs de stockage USB.
3	Connecteur de diagnostic DB-15	Pour se connecter au câble de diagnostic.
4	Bouton marche/arrêt	Appuyez longuement sur le bouton pendant 3 secondes pour allumer la tablette, ou éteignez-la. Appuyez longuement sur le bouton pendant 8 secondes pour un redémarrage forcé.
5	Témoin de charge	<ul style="list-style-type: none"> <li>• La lumière rouge signifie la charge.</li> <li>• La lumière verte signifie une charge complète.</li> </ul>
6	Écran tactile	Affiche les résultats des tests.
7	Flash de l'appareil photo	Flash de l'appareil photo Produire un flash de lumière artificielle.
8	Support Réglable	Réglez-le à n'importe quel angle pour un travail confortable sur le bureau, ou montez-le en toute sécurité sur le volant pour plus de commodité.
9	Caméra Arrière	Photographier la vue en avant de la caméra.
10	Haut-parleur	Convertit un signal audio en un son correspondant.

## PRÉPARATION & CONNEXION

1. Coupez le contact.

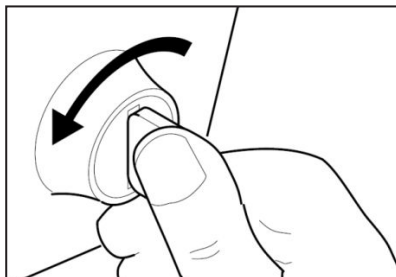

2. Localisez le port DLC du véhicule.

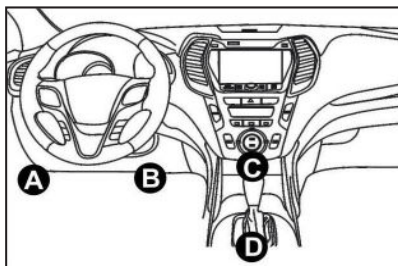

3. Connectez une extrémité du câble de diagnostic au port DB-15 sur le Phoenix Nano et serrez les vis captives.
  4. Branchez l'adaptateur sur le connecteur DLC du véhicule.
  5. Mettez le contact. Le moteur peut être éteint ou en marche.
  6. Appuyez longuement sur le bouton pendant 3 secondes pour allumer la tablette. La tablette commencera à s'initialiser et entrera dans l'interface suivante :
- Remarque : Ne connectez ou déconnectez aucun équipement de

test lorsque le contact est établi ou que le moteur tourne.

## 7. Connecter le Wi-Fi

Appuyez sur « Paramètres » -> « Réseau et internet » -> « Wi-Fi ».

Le système peut rechercher automatiquement tous les réseaux Wi-Fi disponibles. Veuillez vous connecter aux comptes Wi-Fi de confiance.

\*Note : Lors de la première utilisation, la tablette nécessite une interaction avec le serveur pour l'activation, ce qui nécessite une connectivité Wi-Fi. Sans cette activation initiale, le logiciel de diagnostic ne sera pas accessible.

Cependant, une fois activée, la fonction de diagnostic peut être utilisée hors ligne.

## 8. Exécutez l'application Phoenix Nano

Appuyez sur l'icône de l'application sur l'écran d'accueil pour la lancer, puis sélectionnez « Connexion » pour accéder à l'interface de connexion du logiciel de diagnostic.

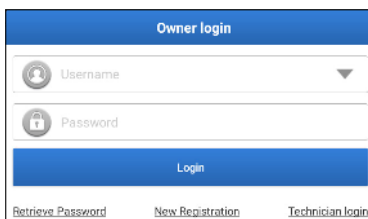

## 9. Enregistrement de l'utilisateur

Si vous êtes un nouvel utilisateur, appuyez sur « Nouvelle inscription » pour accéder à la page d'inscription.

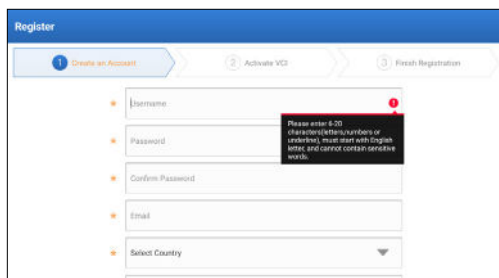

Remplissez chaque champ avec les informations nécessaires. Une fois rempli, appuyez sur « S'inscrire » pour passer à l'étape suivante.

#### 10. Activer la tablette

Saisissez le numéro de série du produit à 12 chiffres et le code d'activation à 8 chiffres (obtenus dans l'enveloppe du mot de passe), puis appuyez sur « ACTIVER ».

The screenshot shows a registration interface with three steps: 'Create an Account', 'Activate VCI', and 'Finish Registration'. The 'Activate VCI' step is active. It contains two input fields: 'Serial Number' and 'Activation Code'. Below these is a blue 'ACTIVATE' button and a link that says 'Skip'. A note below the button reads: 'Your VCI's 12 digit serial number and 8 digit Activation Code can be found in the envelope pictured below.'

#### 11. Télécharger le logiciel de diagnostic

Appuyez sur « OK » sur la page Terminer l'inscription pour accéder au centre de mise à jour pour mettre à jour tous les logiciels disponibles.

The screenshot shows an 'Update' page with a table of available software. At the top, it says 'Upgradable software (2)' and 'Serial Number: 967940001160'. There are buttons for 'Available' and 'Downloaded'. A search box says 'Enter the model name'. The table has columns: Vehicle, Current Version, Update Version, Size, and Update content.

Vehicle	Current Version	Update Version	Size	Update content
<input checked="" type="checkbox"/> Honda/Acura	V49.01	V49.10	22.4 M	Added special functions of electric powertrain system/integrated motor assist(IMA) and blind spot infor...
<input checked="" type="checkbox"/> Mazda	V43.70	V43.80	26.1 M	Added special functions for MX-30: optimized blind spot radar calibration using Doppler LADDS-04 calibration ref...

At the bottom of the table are buttons: Refresh, Unselect, Update, and Renewals.

12. Une fois la mise à jour terminée, elle est prête à être utilisée.



# INTRODUCTION À L'OPÉRATION

Le Phoenix Nano de TOPDON propose une gamme de fonctions pratiques, notamment Scan, Scan automatique, Services, ADAS, Module, Mise à jour, Support, Bibliothèque, Histoire, Commentaire et Informations utilisateur.

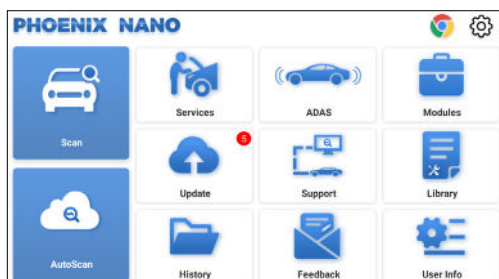

## 1. Diagnostics

Le Phoenix Nano de TOPDON prend en charge AutoScan et Scan couvrant le diagnostic OBDII, le diagnostic complet du système pour la plupart des modèles de véhicules modernes dans le monde entier.

### 1.1 Diagnostic Intelligent (AutoScan)

Branchez le dongle Phoenix Nano sur le port DLC du véhicule. Mettez le contact.

Tapez sur « AutoScan ».

L'outil lance la procédure AutoScan et lit automatiquement les informations VIN du véhicule.

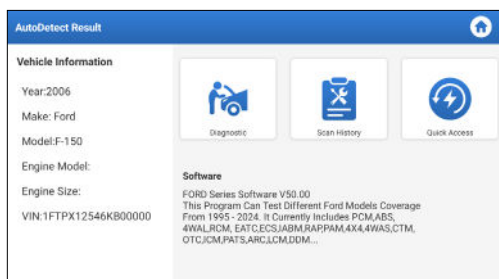

- Appuyez sur « Diagnostic » pour démarrer une nouvelle session de

diagnostic.

- Appuyez sur « Historique des scans » pour afficher son enregistrement de réparation historique. S'il y a des enregistrements disponibles, ils seront répertoriés à l'écran par date.
- Pour effectuer d'autres fonctions, appuyez sur « Accès rapide » pour accéder directement à l'écran de sélection des fonctions.

\*Remarque :

Si l'AutoScan ne peut pas identifier le véhicule, veuillez essayer de vous connecter au réseau.

Toutes les voitures ne prennent pas en charge la fonction AutoScan en raison des paramètres des constructeurs automobiles.

Une connexion réseau hautement stable est recommandée pour un accès réussi au VIN.

## 1.2 Diagnostic Manuel (Scan)

Si la tablette ne peut pas obtenir ou analyser les informations du VIN, vous pouvez également effectuer un Diagnostic Manuel.

Il y a deux façons dans ce module d'avoir accès aux fonctions de diagnostic du véhicule.

### 1.2.1 VINScan



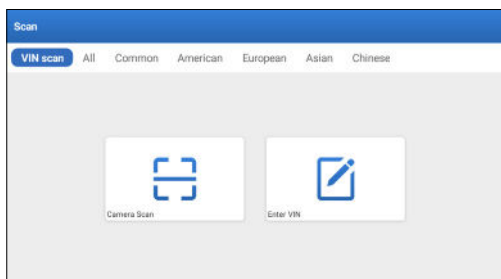

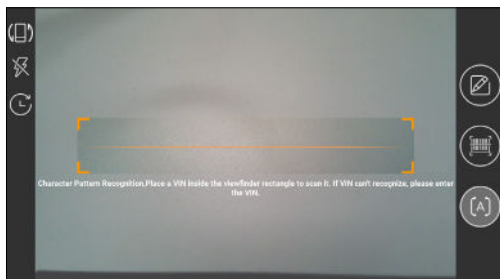

Tapez sur « VINScan ». La page suivante s'affiche :



1.2.1.1 Tapez sur « Scan de la Caméra ». La page suivante s'affiche:



Placez le VIN à l'intérieur du rectangle du viseur pour le numériser. L'emplacement le plus reconnaissable de ce numéro est dans le coin supérieur gauche du tableau de bord du véhicule. D'autres emplacements incluent la porte du conducteur ou le montant, et le pare-feu sous le capot.

- Pour changer l'orientation de l'affichage, appuyez sur .
- Pour allumer le flash, appuyez sur .
- Si vous avez numérisé le VIN du véhicule, appuyez sur  pour le choisir dans la liste des enregistrements.
- Si la tablette ne parvient pas à le détecter, appuyez sur  pour l'entrer manuellement.
- Appuyez sur  pour passer la caméra en mode de reconnaissance de code-barres.
-  indique que la caméra est en mode de reconnaissance de motifs de caractères(mode par défaut).

Après le scannage, la page suivante s'affichera :



\*Remarque : Le code VIN en jaune peut être modifié s'il n'est pas correct.

1.2.1.2 Si le code-barres VIN ne peut pas être reconnu, veuillez appuyer sur «Entrer le VIN» pour saisir le VIN manuellement.



\*Remarque : Les caractères VIN doivent être des lettres majuscules de A à Z et des chiffres de 1 à 0. Toutefois, les lettres I, O et Q ne seront pas utilisées afin d'éviter les erreurs de lecture. Aucun symbole ni espace n'est autorisé dans le VIN.

### 1.2.2 Sélectionner manuellement la marque, le modèle et l'année du véhicule.

Dans ce mode, vous devez exécuter la commande à menus et suivre les instructions à l'écran pour procéder.

Tapez sur un logo de logiciel de diagnostic correspondant sur la page suivante :

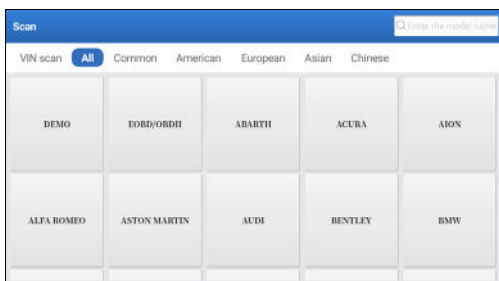

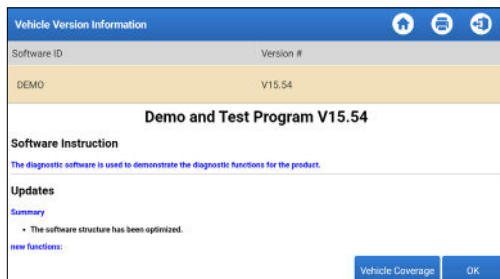

Utilisez la démo (Version 15.54) comme référence pour illustrer le processus de diagnostic d'un véhicule.



\*Explication des termes :

- Couverture du Véhicule : Affiche les modèles de véhicules couverts par le logiciel de diagnostic actuel.
- OK : Appuyez dessus pour passer à l'étape suivante.  
La barre d'outils de diagnostic, située dans le coin supérieur droit de l'écran, propose différents boutons facilitant des actions telles que l'impression des données affichées et l'exécution d'autres opérations tout au long de la session de diagnostic. Voici un aperçu succinct des fonctions associées aux boutons de la barre d'outils de diagnostic :

-  Accueil : Retourne à l'écran d'accueil
-  Imprimer : Imprime l'écran actuel ou le rapport.
-  Quitter : Quitte l'application de diagnostic.

Sélectionnez le modèle de véhicule (varie en fonction de la version)  
: Sélectionnez le modèle de véhicule souhaité (prenons TOYOTA par exemple).

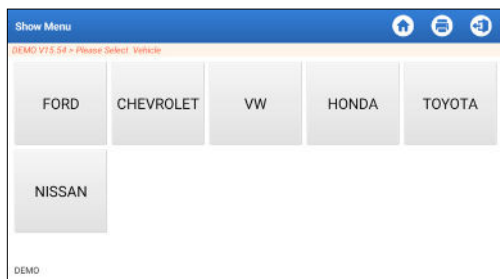

Sélectionnez l'élément de test souhaité pour continuer.

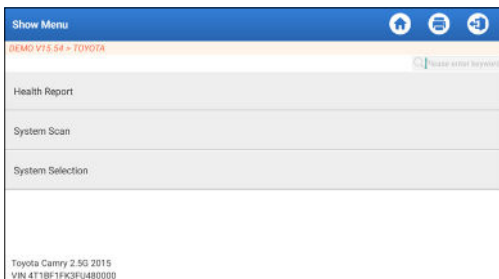

### 1.2.2.1 Rapport de santé

Cette fonction vous permet d'accéder rapidement à toutes les unités de contrôle électronique du véhicule et de générer un rapport détaillé sur l'état de santé du véhicule.

\*Remarque : Cet élément ne s'affiche que si le logiciel de diagnostic du modèle prend en charge cette fonction.

Appuyez sur "Rapport de santé". Le système commencera à scanner les ECUs.

Une fois l'analyse terminée, l'écran suivant apparaîtra :

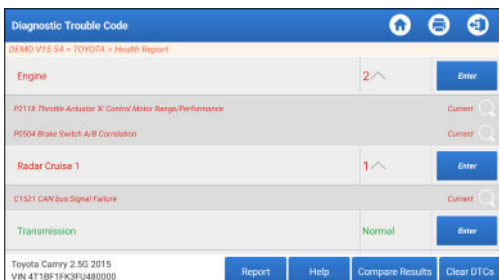

Le système avec des codes de défaut sera affiché en rouge. Le système sans codes de défaut sera affiché en vert.

\*Explication des termes :

- Entrer : Appuyez pour accéder à l'écran de sélection de la fonction de diagnostic.
- 🔍 (Recherche) : Sélectionnez un code de panne de diagnostic et appuyez dessus pour le retrouver dans le moteur de recherche.
- Rapport : Enregistrer le résultat du diagnostic en cours sous forme de rapport de diagnostic.

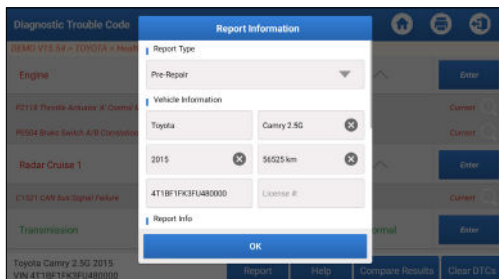

\*Note : Le rapport de diagnostic est classé en trois types : Rapport de pré-réparation, rapport de post-réparation et Analyse diagnostique. Quel que soit le type sous lequel le rapport est enregistré, une étiquette correspondante indiquant le type de rapport sera ajoutée dans le coin supérieur droit pour une identification pratique.

- Aide : Appuyez pour afficher les informations d'aide sur l'élément DTC sélectionné.
- Comparer les résultats : Appuyez pour sélectionner le rapport de pré-réparation à comparer. En comparant les rapports de pré-réparation et de post-réparation, vous pouvez facilement identifier les DTCs effacés et ceux qui restent non réparés.

Compare Results		
DTC	Post	Pre
<b>Engine</b>		
P0218 Throttle Actuator A Control Motor Range/Performance	Cleared	Found
P0504 Brake Switch A/B Correlation	Cleared	Found
<b>Radar Cruise 1</b>		
C1527 CAN bus Signal Failure	Cleared	Found

- Effacer les DTCs : Appuyez pour effacer les codes de diagnostic existants.

### 1.2.2.2 Analyse du système (Détection automatique du système)

Cette fonction analysera automatiquement le système de test du véhicule.

Appuyez sur "Analyse du système". L'écran suivant apparaîtra :

Select Test Item	
GEMO V15 54 > TOYOTA > System Scan	
System Name	Result
Engine	Equipped
Transmission	Equipped
ABS/VSC/TRAC/EPB	Equipped
SRS Airbag	Equipped
Main Body	Equipped
Theft Deterrent	Equipped
Toyota Camry 2.5G 2015 VIN 4T1BF1FK3FJ480000	

### 1.2.2.3 Sélection du système (Détection manuelle du système)

Cette fonction vous permet de sélectionner manuellement le système et d'effectuer les fonctions de diagnostic associées. Appuyez sur "Sélection du système". Sélectionnez le système souhaité (prenons "Moteur" par exemple), l'écran suivant apparaîtra :

Show Menu	
GEMO V15 54 > TOYOTA > System Selection > Engine	
Please enter keyword	
Read Fault Code	Clear Fault Code
Read Data Stream	Read Freeze Frame
Actuation Test	Special Function
Toyota Camry 2.5G 2015 VIN 4T1BF1FK3FJ480000	

#### a. Lire les codes de panne

Cette fonction permet de lire les Codes de Diagnostic de Panne (DTCs) dans la mémoire de l'ECU, ce qui permet d'identifier rapidement la cause de la panne du véhicule.

Tapez sur « Lire le Code d'Erreur ». L'écran affichera les résultats du diagnostic.



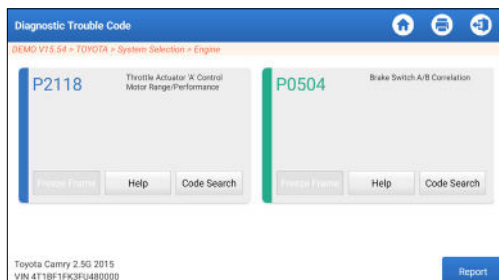

\*Explication des termes.

- Arrêt sur Image : Prenez un instantané de flux de données spécifiques pour vérification lorsque le DTC se produit.
- Aide : Pour afficher les informations d'aide.
- Recherche de code : Pour rechercher plus d'informations sur le DTC actuel en ligne.
- Rapport : Enregistrer le résultat du diagnostic en cours sous forme de rapport de diagnostic. Tous les rapports de diagnostic peuvent être consultés dans "Infos utilisateur" -> "Mon rapport" -> "Rapport de diagnostic".

b. Effacer le Code d'Erreur

Cette fonction permet d'effacer les codes du véhicule. Assurez-vous que la clé de contact du véhicule est en position ON avec le moteur éteint avant l'opération.

c. Lire le Flux de Données

Cette fonction est utilisée pour lire et afficher les données et les paramètres en temps réel.

Attention : Si vous devez conduire le véhicule pour effectuer une procédure de dépannage, faites-vous toujours assister par une deuxième personne. Essayer de conduire et d'utiliser l'outil de diagnostic en même temps est dangereux et pourrait causer un accident de la circulation grave.

Tapez sur « Lire le Flux de Données ». La page suivante s'affiche:

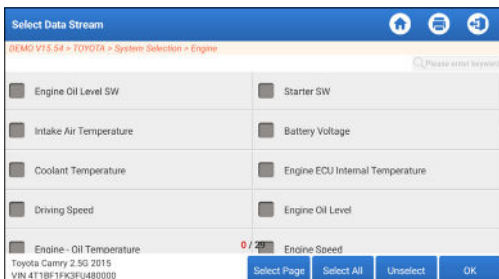

Sélectionnez le flux de données et tapez sur « OK » :

Data Stream

SEMO V15.54 > FORD7A > System Selection > Engine

Name	Value	English	Menu
Battery Voltage	11.76	V	
Coolant Temperature	94.04	degree C	
Driving Speed	0	km/h	
Engine - Oil Temperature	108	degree C	

Toyota Camry 2.5G 2015  
VIN 4T1B81FK3F0480000

Compare Sample Save Sample Graph Report Record

Le système peut afficher les flux de données selon trois modes :

- 1) Valeur (par défaut) : Affiche les paramètres avec des chiffres et des listes.
- 2) Graphique : Affiche les paramètres sous forme d'ondes.
- 3) Combinaison : Les graphiques peuvent être fusionnés pour faciliter les comparaisons.

\*Explication des termes :

- Appuyez sur pour afficher les paramètres sous forme d'ondes.
- Enregistrer l'Échantillon : Vous pouvez enregistrer le Flux de Données actuel en tant qu'Échantillon lorsque le véhicule fonctionne normalement, et utiliser ce Flux de Données Échantillon pour une comparaison et une analyse futures. Tapez sur « Enregistrer l'Échantillon » pour commencer à enregistrer le flux de données échantillon. La page suivante s'affiche :

Data Stream			
DEMO V75.54 - TOYOTA - System Selection - Engine			
Name	Value	English	Units
Battery Voltage	11.76	V	▼
Coolant Temperature	96.04	degree C	▼
Driving Speed	0	km/h	▼
Engine - Oil Temperature	107	degree C	▼

Sample Recording

Toyota Camry 2.5G 2015  
VIN 4T1B81FK3FU480000

Compare Sample Save Sample Graph Report Record

Une fois le processus d'enregistrement terminé, tapez sur «  » pour mettre fin à l'enregistrement. La page suivante s'affichera :

Confirm Sample DS			
DEMO V75.54 - TOYOTA - System Selection - Engine			
Name	Min Value	Max Value	Unit
Battery Voltage	11.56	11.96	V
Coolant Temperature	93.04	97.04	degree C
Driving Speed	0.0	0.0	km/h
Engine - Oil Temperature	104.0	109.0	degree C

Toyota Camry 2.5G 2015  
VIN 4T1B81FK3FU480000

Save

Vous pouvez modifier la valeur Min ou Max, et tapez sur « Enregistrer » pour l'enregistrer en tant qu'Échantillon de Flux de Données. Tous les fichiers d'Échantillon de Flux de Données sont stockés dans « Info Utilisateur -> Échantillon de Flux de Données ».

- Comparer l'Échantillon : Tapez sur « Comparer l'Échantillon » pour sélectionner les fichiers d'Échantillon de Flux de Données enregistrés.

La colonne Gamme Standard affichera les valeurs correspondantes de l'Échantillon de Flux de Données pour votre comparaison et votre analyse.

Name	Value	Standard Range(Sample)	English	Metric
Battery Voltage	11.76	11.56 - 11.96	V	
Coolant Temperature	96.04	93.04 - 97.04	degree C	
Driving Speed	0	0 - 0	km/h	
Engine - Oil Temperature	108	104 - 109	degree C	

Toyota Camry 2.5G 2015  
VIN 4T1BF1K3FJ480000

Compare Sample Save Sample Graph Report Record

- Graphique : Pour afficher les flux de données sélectionnés (8 éléments maximum) sous forme d'onde.

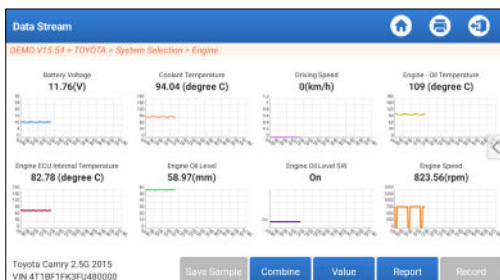

Appuyez sur "<" sur le côté droit de l'écran pour désélectionner les éléments en cours d'exécution/ sélectionner d'autres éléments.

Tapez sur « Valeur » pour afficher les données en valeurs.

Tapez sur « Combiner » pour fusionner les graphiques afin de faciliter les comparaisons (4 valeurs maximum peuvent être fusionnées).

Vous pouvez sélectionner des options de flux de données spécifiques à afficher sur la gauche.

Remarque : Un maximum de 12 flux de données peut être affiché dans ce module.

: Pour visualiser un seul flux de données affiché sous forme d'onde. Tapez sur « ». La page suivante s'affiche :

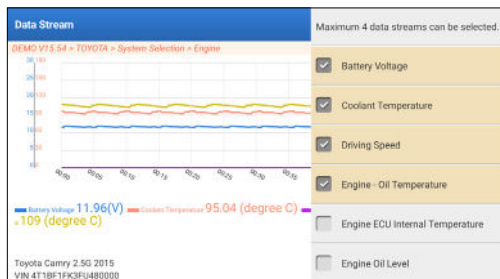

- Rapport : Pour sauvegarder le flux de données actuel.  
Tous les rapports de diagnostic peuvent être consultés dans « Infos utilisateur » -> « Mon rapport » -> « Rapport de diagnostic ».
- Dossier : Pour enregistrer les données de diagnostic en vue d'une analyse ultérieure.  
Tous les enregistrements de diagnostic peuvent être consultés dans « Infos utilisateur » -> « Mon rapport » -> « Données enregistrées ».

The screenshot shows the 'Data Stream' interface with a table of data streams. The table has columns for Name, Value, and Units. The data streams are: Battery Voltage (11.96 V), Coolant Temperature (95.04 degree C), Driving Speed (0 km/h), and Engine - Oil Temperature (109 degree C). The 'Engine - Oil Temperature' row is highlighted with a red background and a 'Recording' indicator. At the bottom, the vehicle information is displayed: Toyota Camry 2.5i 2015, VIN 4T1B1FK3FJ480000. There are also buttons for 'Compare Sample', 'Save Sample', 'Graph', 'Report', and 'Record'.

Name	Value	Units
Battery Voltage	11.96	V
Coolant Temperature	95.04	degree C
Driving Speed	0	km/h
Engine - Oil Temperature	109	degree C

#### d. Lire le cadre figé

Cette fonction permet de lire les Codes de Diagnostic de Panne (DTCs) dans la mémoire de l'ECU, ce qui permet d'identifier rapidement la cause de la panne du véhicule.

#### e. Test d'Actionnement

Cette option permet d'accéder aux tests des sous-systèmes et des composants spécifiques aux véhicules. Les tests disponibles varient selon le constructeur, l'année et le modèle du véhicule.

Pendant le test d'actionnement, la tablette envoie des commandes à l'unité de commande électronique (ECU) pour activer les actionneurs, puis évalue l'intégrité du système ou

du composant en lisant les données de l'ECU ou en surveillant le fonctionnement des actionneurs. Cela peut impliquer des tâches telles que le basculement d'un injecteur entre différents états de fonctionnement pour l'évaluation.

L'écran suivant apparaîtra :

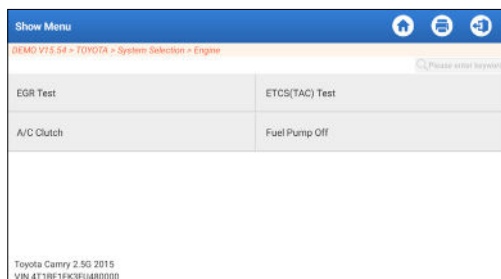

Suivez simplement les instructions à l'écran et faites les sélections appropriées pour terminer le test.

« Terminé » sera affiché après chaque opération réussie.

#### f. Fonction spéciale

Cette option dispose des fonctions de codage, de réinitialisation, de réapprentissage et d'autres fonctions de service, pour aider les véhicules à retrouver leur état fonctionnel après réparation ou remplacement. Les tests disponibles varient selon le constructeur, l'année et le modèle du véhicule.

Certaines fonctions spéciales peuvent également être accessibles depuis les « Services » sur le menu principal.

## 2. Services de maintenance

---

Il offre des fonctions de codage, de réinitialisation, d'apprentissage, etc. pour aider les véhicules à retrouver un état fonctionnel après une réparation ou un remplacement.

Les tests disponibles varient selon le fabricant, l'année et le modèle du véhicule.

En raison des améliorations continues, les fonctions de service disponibles sont susceptibles de changer sans préavis écrit. Pour profiter de plus de fonctions de service, il est recommandé de vérifier les mises à jour régulièrement.

Suivez le diagramme ci-dessous pour effectuer la réinitialisation.

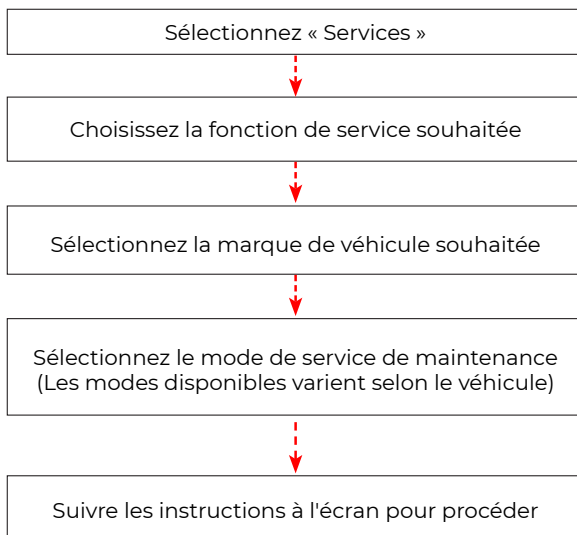

### 3. ADAS

Les systèmes avancés d'aide à la conduite (ADAS) sont des composants électroniques embarqués dans les véhicules qui comprennent diverses fonctions de sécurité telles que le freinage automatique d'urgence (AEB), l'alerte de franchissement de ligne (LDW), l'aide au maintien dans la voie, l'élimination des angles morts, les caméras de vision nocturne et l'éclairage auto-adaptatif. Pour cette fonction, il est nécessaire d'utiliser le dispositif de calibration ADAS produit et d'activer le logiciel ADAS.

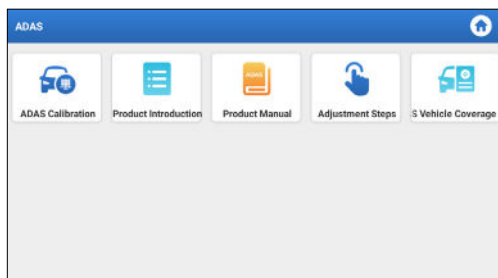

\*Remarques : La fonction ADAS nécessite un matériel supplémentaire (optionnel), qui doit être acheté.

## 4. Modules

---

Ce module offre un accès rapide aux applications système fréquemment utilisées et présente des fonctions étendues compatibles avec des appareils externes.

## 5. Mise à niveau

---

Ce module vous permet d'améliorer le logiciel de diagnostic et l'application à la dernière version.

### 5.1 Mise à jour du logiciel de diagnostic et de l'application

Tapez sur « Améliorer » dans le Menu d'Accueil. La page suivante s'affiche :

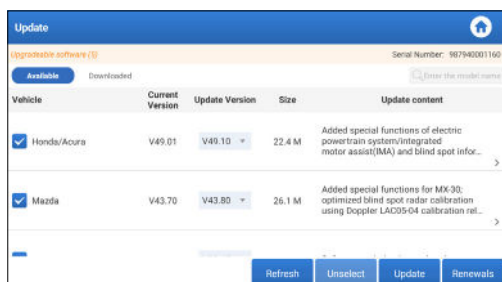

L'onglet « Disponible » affiche une liste de logiciels pouvant être mis à jour.

Si vous souhaitez uniquement mettre à jour le logiciel fréquemment utilisé, allez à l'onglet « Téléchargé ».

Appuyez sur « Mise à jour » pour commencer le téléchargement.

Une fois le téléchargement terminé, les packages logiciels s'installeront automatiquement.

### 5.2 Renouvellement des abonnements

Si l'abonnement au logiciel est dû ou a expiré, le système vous invitera à renouveler votre abonnement.

Appuyez sur « Renouvellement » en bas de l'écran, puis suivez les instructions pour renouveler l'abonnement.

## 6. Support

---

Dans cette fonction, vous pouvez demander une assistance à distance via un logiciel tiers. En envoyant le numéro ID de votre dispositif au technicien à distance ou au personnel du service après-vente, vous pouvez autoriser l'autre partie à faire fonctionner à distance le



dispositif Phoenix Nano, de manière à vous guider pour résoudre les problèmes rencontrés dans le processus d'utilisation du dispositif.

## 7. Bibliothèque

---

Ce module comprend la couverture des véhicules, le manuel d'utilisation du produit et les FAQ.

## 8. Historique

---

La fonction Historique permet d'accéder facilement aux véhicules précédemment testés, permettant aux utilisateurs de reprendre là où ils se sont arrêtés sans avoir besoin de recommencer à zéro.

Appuyez simplement sur « Historique » dans le menu principal, et tous les enregistrements de diagnostic seront affichés à l'écran par ordre chronologique par date.

## 9. Commentaire

---

Si vous rencontrez des problèmes non résolus dans le processus de diagnostic, vous pouvez nous envoyer les 20 derniers enregistrements de test en utilisant la fonction « Commentaire » pour obtenir une assistance technique rapide.

Tapez sur « Commentaire » dans le Menu d'Accueil. La page suivante s'affiche :

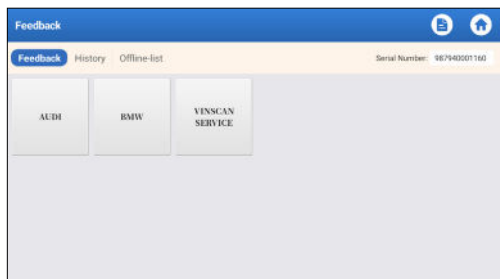

\*Explication des termes :

- Commentaire sur le Diagnostic : Pour afficher la liste des modèles de véhicules testés.
- Historique : Pour afficher tous les commentaires sur le diagnostic et vérifier les processus.
- Liste hors Ligne : Pour afficher tous les journaux de commentaires sur le diagnostic qui n'ont pas encore été soumis avec succès en raison de la défaillance du réseau. Les journaux qui ont échoué seront rechargés automatiquement dès que la tablette recevra un

signal réseau stable.

Notre support technique traitera vos commentaires en temps voulu pour votre satisfaction.

## **10. Info Utilisateur**

---

### **10.1 Mon rapport**

Cette option vous permet de consulter, supprimer ou partager les rapports enregistrés ou les données enregistrées.

Si le résultat du DTC est enregistré sur la page Lire les codes de panne, les fichiers seront répertoriés sous l'onglet Rapport de diagnostic. De plus, si l'utilisateur enregistre des paramètres de fonctionnement lors de la lecture du flux de données, l'outil enregistrera le fichier sous l'onglet Enregistrement de diagnostic.

### **10.2 VCI**

Cette option vous permet de vérifier tous vos appareils VCI activés.

### **10.3 Activer la VCI**

Cette fonction vous permet d'activer l'interface de communication du véhicule (VCI) si vous avez manqué l'étape d'activation de la VCI lors du processus d'enregistrement du produit.

### **10.4 Micrologiciel Réparer**

Cette option peut réparer le micrologiciel MDCl. Veuillez ne pas éteindre ou changer d'interface pendant le processus.

### **10.5 Sélection de l'équipement ADAS**

Cette fonction vous permet de télécharger et de vérifier les mises à jour des fichiers d'étalonnage spécifiquement conçus pour l'équipement d'étalonnage ADAS correspondant.

### **10.6 Échantillon**

Cette option peut gérer les fichiers d'échantillons de flux de données enregistrés.

### **10.7 Ma commande**

Cette fonction vous permet de vérifier l'état de vos cartes de renouvellement d'abonnement, indiquant si elles ont été payées ou restent impayées.

### **10.8 Carte de renouvellement d'abonnement**

Cette fonction est utilisée pour vérifier l'état de la carte de renouvellement d'abonnement.

### **10.9 Profil**

Cette fonction vous permet de consulter et de configurer les informations personnelles.

### **10.10 Changer le mot de passe**

Cette option permet de modifier le mot de passe de connexion.

### **10.11 Paramètres**

Cette option vous permet de régler les paramètres de l'application et de consulter les informations sur la version du logiciel, etc.

#### **10.11.1 Unités**

Cette fonction vous permet de définir l'unité de mesure, offrant des options entre le Système métrique et le Système anglais.

#### **10.11.2 Informations sur le magasin**

Cette fonction vous permet de définir les informations de votre magasin, y compris des détails tels que le Nom du magasin, l'Adresse et le Numéro de téléphone.

Une fois que vous avez enregistré les informations du magasin, elles seront automatiquement remplies dans la boîte Ajouter des informations à chaque fois que vous enregistrez un rapport de diagnostic.

#### **10.11.3 Effacer le cache**

Cette fonction vous permet de vider le cache de l'application. La suppression du cache entraînera le redémarrage de l'application.

#### **10.11.4 À propos**

Les informations sur la version du logiciel et la clause de non-responsabilité sont incluses.

#### **10.11.5 Mise à jour automatique du logiciel de diagnostic**

Cette fonction est utilisée pour définir si la fonction de mise à jour automatique est activée.

#### **10.11.6 Gestion du compte de l'appareil**

Cette fonction gère les sous-comptes, permettant l'utilisation de l'outil par différents utilisateurs et facilitant le suivi des journaux de diagnostic de différents techniciens.

Les sous-comptes nouvellement ajoutés ont une période de validité d'un an ; après expiration, ils perdent les droits et privilèges du compte principal. Cependant, le compte principal peut modifier la période de validité du sous-compte.

Il y a deux types de sous-comptes : les comptes existants et les nouveaux comptes créés. Le compte principal a la possibilité d'ajouter et de supprimer des sous-comptes, tandis que les sous-comptes peuvent également être dissociés du compte principal.

Appuyez sur « Gestion du compte de l'appareil ». L'écran suivant apparaîtra :

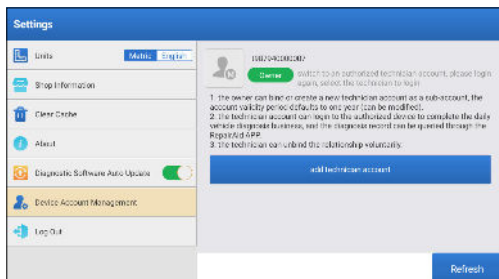

Appuyez sur « ajouter un compte technicien ».

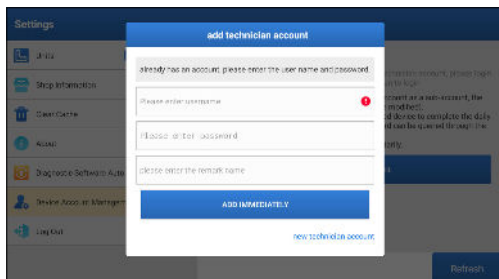

- Si vous avez déjà un compte, veuillez entrer le nom d'utilisateur et le mot de passe. Après avoir saisi, appuyez sur « AJOUTER IMMÉDIATEMENT » pour l'ajouter en tant que sous-compte.
- Si vous n'avez enregistré aucun compte, appuyez sur « nouveau compte technicien » pour créer un sous-compte.

Après avoir ajouté le sous-compte, l'utilisateur peut appuyer sur « Supprimer » pour le dissocier du compte principal ou appuyer sur « Modifier » pour modifier la période de validité.

### 10.11.7 Connexion/Déconnexion

Pour vous déconnecter de l'ID utilisateur actuel, appuyez sur « Déconnexion ».

Pour vous connecter à nouveau au système, appuyez sur « Connexion ».

### 10.12 Effacer les logiciels de diagnostic

Cette fonction vous permet de masquer ou d'effacer les logiciels de diagnostic qui ne sont pas utilisés fréquemment.

\*Note : La suppression du logiciel peut entraîner sa suppression complète de la tablette. Si vous rencontrez des contraintes

d'espace sur la tablette et que certains logiciels ne sont pas utilisés, vous pouvez utiliser cette fonction pour les supprimer.

## AVERTISSEMENTS

- Effectuez toujours les tests automobiles dans un environnement sûr.
- NE fumez PAS à proximité du véhicule pendant le test.
- NE placez PAS l'outil de diagnostic à proximité du moteur ou du tuyau d'échappement pour éviter tout dommage dû aux températures élevées.
- NE portez PAS de vêtements amples ou de bijoux lorsque vous travaillez sur un moteur.
- NE connectez PAS ni déconnectez un équipement de test lorsque le contact est établi ou que le moteur tourne.
- NE démontez PAS le Phoenix Nano.
- Les pièces du moteur deviennent chaudes lorsque le moteur tourne. Pour éviter les brûlures graves, évitez tout contact avec les pièces chaudes du moteur.
- Lorsqu'un moteur tourne, il produit du monoxyde de carbone, un gaz toxique et empoisonné.
- N'utilisez le véhicule QUE dans un endroit bien ventilé.
- Portez des lunettes de protection conformes aux normes ANSI.

## PRÉCAUTIONS

- Assurez-vous que la batterie du véhicule est complètement chargée et que le scanner est fermement connecté à la DLC du véhicule afin d'éviter les données erronées générées par le scanner et les systèmes de diagnostic.
- N'utilisez pas l'outil de diagnostic pendant la conduite.
- Maintenez les vêtements, les cheveux, les mains, les outils, l'équipement de test, etc. à l'écart de toutes les pièces mobiles ou chaudes du moteur.
- Gardez le scanner sec, propre, exempt d'huile/eau ou de graisse. Utilisez un détergent doux sur un chiffon propre pour nettoyer l'extérieur de l'outil de numérisation, si nécessaire.
- Gardez le scanner hors de portée des enfants.

## FAQ

**Q:** Puis-je utiliser d'autres chargeurs pour charger la tablette ?

**R:** Non, utilisez le chargeur original fourni par TOPDON.

Les dommages et pertes économiques causés par l'utilisation d'un chargeur de batterie inapproprié ne sont pas de notre responsabilité.

**Q:** Comment économiser l'énergie de la batterie ?

**R:** Éteignez l'écran lorsque la tablette est inactive, ou définissez un temps de veille court, ou réduisez la luminosité de l'écran.

**Q:** Que faire si la tablette ne s'allume pas même après la recharge ?

**R:** Veuillez charger la tablette pendant au moins 3 heures jusqu'à ce que le voyant d'alimentation s'allume.

**Q:** Pourquoi ne pouvez-vous pas vous inscrire ?

**R:** Veuillez vérifier les causes possibles suivantes :

- La tablette n'est pas connectée à un réseau.
- Maintenance de serveur. Veuillez réessayer plus tard.

**Q:** Le système se bloque lors de la lecture du flux de données. Quelle en est la raison ?

**R:** Cela peut être dû à un connecteur desserré. Veuillez éteindre la tablette, connecter fermement le connecteur et le rallumer.

**Q:** L'écran clignote au démarrage du moteur. Quelle en est la raison ?

**R:** Cela est généralement causé par une perturbation électromagnétique.

**Q:** Il n'y a pas de réponse lors de la communication avec l'ordinateur de bord.

**R:** Veuillez confirmer la tension correcte de l'alimentation électrique et vérifier ce qui suit :

- Si l'outil est correctement connecté.
- Veuillez confirmer si le commutateur d'allumage est sur MARCHÉ.
- Ou envoyez-nous l'année, la marque, le modèle et le numéro d'identification du véhicule via la fonction « Commentaire » pour obtenir une assistance technique rapide.

**Q:** Pourquoi y a-t-il autant de codes de défaut ?

**R:** Habituellement, cela est dû à une mauvaise connexion ou à une mise à la terre défectueuse du circuit.

**Q:** Comment mettre à niveau le logiciel du système ?

**R:** 1. Allumez la tablette et assurez-vous d'une connexion Internet stable.

2. Appuyez sur "Infos utilisateur" dans le menu principal, sélectionnez "Paramètres" -> "À propos" -> "Vérifier les mises à jour" pour détecter s'il existe une version mise à jour du système.

3. Suivez les instructions à l'écran étape par étape pour terminer le processus. La mise à niveau peut prendre un certain temps en fonction de la vitesse Internet. L'outil redémarrera automatiquement et entrera dans le menu principal lorsque la mise à niveau sera terminée.

**Q:** Comment imprimer un rapport de diagnostic ?

**R:** Avant d'imprimer, assurez-vous que l'imprimante Wi-Fi est sous tension et fonctionne normalement. Suivez les étapes ci-dessous pour procéder :

1. Réglez le commutateur WLAN sur ON.

2. Appuyez sur le point d'accès Wi-Fi de l'imprimante désirée pour vous connecter.

3. Sur la page des détails du rapport, appuyez sur .

4. Appuyez sur ▼ à côté de Sélectionner une imprimante pour sélectionner l'imprimante Wi-Fi désirée dans la liste. Si le point d'accès Wi-Fi de l'imprimante choisi est activé, la tablette peut s'y connecter directement. S'il est crypté, un mot de passe peut être nécessaire. Consultez le manuel de l'imprimante Wi-Fi pour obtenir le mot de passe par défaut.

5. Maintenant, l'imprimante est prête à être utilisée.

6. Alternativement, vous pouvez également choisir Enregistrer en tant que PDF pour enregistrer le rapport de diagnostic actuel sous forme de fichier PDF pour l'imprimer ultérieurement.



# GARANTIE

## Garantie limitée d'un an de TOPDON

TOPDON garantit à l'acheteur initial que les produits de la société sont exempts de tout défaut matériel et de fabrication pendant 12 mois à compter de la date d'achat (période de garantie).

Pour les défauts signalés pendant la période de garantie, TOPDON réparera ou remplacera la pièce ou le produit défectueux selon l'analyse et la confirmation de son support technique.

TOPDON ne sera pas responsable des dommages accessoires ou indirects résultant de l'utilisation, de la mauvaise utilisation ou du montage de l'appareil.

S'il y a un conflit entre la politique de garantie de TOPDON et les lois locales, les lois locales prévaudront.

Cette garantie limitée est nulle dans les conditions suivantes :

- Mauvaise utilisation, démontage, modification ou réparation par des magasins ou des techniciens non autorisés.
- Manipulation négligente et violation des règles de fonctionnement.

Avis : Toutes les informations contenues dans ce manuel sont basées sur les dernières informations disponibles au moment de la publication et aucune garantie ne peut être donnée quant à leur exactitude ou leur exhaustivité. TOPDON se réserve le droit d'apporter des modifications à tout moment sans préavis.

# Español

## BIENVENIDOS

Gracias por adquirir la herramienta Phoenix Nano de TOPDON. Por favor, lea y comprenda este manual de usuario antes de la operación.

## SOBRE

TOPDON Phoenix Nano es una potente herramienta de diagnóstico compatible con el sistema Android de 8 pulgadas, con procesador de 4 núcleos a 2,0 GHz, 4 GB de RAM y 64 GB de memoria ROM. Además de los diagnósticos OBD2, el usuario puede esperar que la tecnología AutoScan acelere el trabajo de diagnóstico y la interfaz bien organizada puede ejecutar servicios de reinicio para un mantenimiento eficaz del vehículo.

## QUÉ HAY EN LA CAJA

1. Phoenix Nano
2. Cable de diagnóstico
3. Cable Tipo-C a Tipo-A USB
4. Adaptador de corriente
5. Sobre de contraseña
6. Guía de Inicio Rápido
7. Manual de Usuario

## ESPECIFICACIONES TÉCNICAS

Screen: 8" Touchable; 1280 \* 800

RAM: 4G

ROM: 64GB

Capacidad de la batería: 12600 mAh/3.8 V

Cámara: Trasera 8.0MP

Rango de Voltaje de Entrada OBDII: 9~18V

Recargando: Entrada de carga tipo C, o mediante conexión al DLC del vehículo

Temperatura de trabajo: 32°F~122°F (0°C~50°C)

Temperatura de almacenamiento: -4°F~158°F (-20°C~70°C)

## COMPATIBILIDAD

TOPDON Phoenix Nano es compatible con los siguientes protocolos:

- ISO 9142-2
- ISO 14230-2
- ISO 15765-4
- Línea K/L
- SAE-J1850 VPW
- SAE-J1850 PWM
- CANISO11898
- Alta velocidad
- Velocidad media
- Protocolo CAN FD
- CAN de baja velocidad y monocable
- GM UART
- Protocolo UART Echo Byte
- Protocolo Honda Diag-H
- TP 2.0
- TP 1.6
- Bus de datos CCCD
- SCI (J2610)
- CAN tolerante a fallos
- DoIP y más

## NOTICIAS

Phoenix Nano puede reiniciarse automáticamente al ser perturbado por una fuerte electricidad estática. Que es UNA REACCIÓN NORMAL. Este manual del usuario está sujeto a cambios sin previo aviso por escrito.

Lea atentamente las instrucciones y utilice la unidad correctamente antes de funcionarlo. De lo contrario, podrían producirse daños y/o

lesiones personales que anularían la garantía del producto.

## INFORMACIÓN GENERAL DE OBDII (ON-BOARD DIAGNOSTICS II)

El sistema OBDII está diseñado para supervisar los sistemas de control de emisiones y los componentes clave del motor mediante la realización de pruebas continuas o periódicas de los componentes específicos y las condiciones del vehículo, que ofrecerá tres piezas de tan valiosa información:

- Si la luz indicadora de mal funcionamiento (MIL) está "encendida" o "apagada".
- Qué Códigos de Diagnóstico de Problemas (DTCs) están almacenados;
- Estado del monitor de preparación.

## CODES DE DIAGNOSTIC DE PANNE (DTCs)

Ejemplo de DTC

# P0202

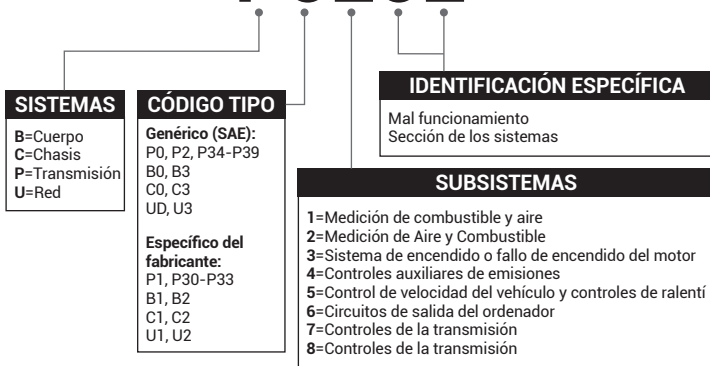

## DESCRIPCIONES DE PRODUCTOS

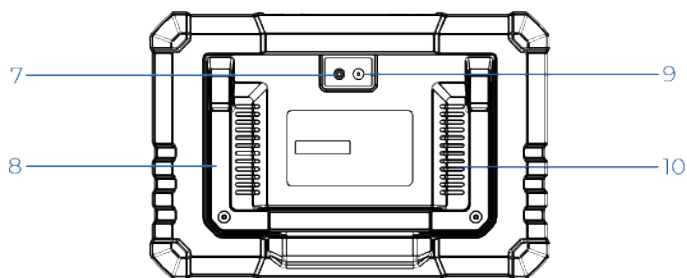
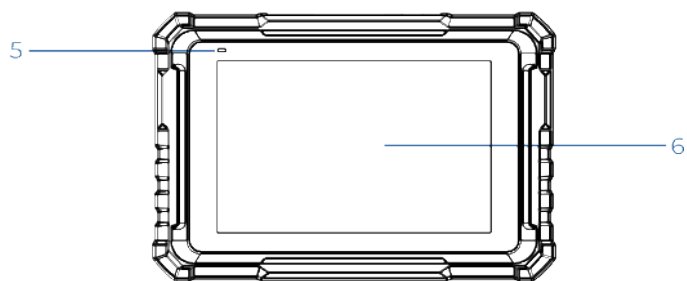
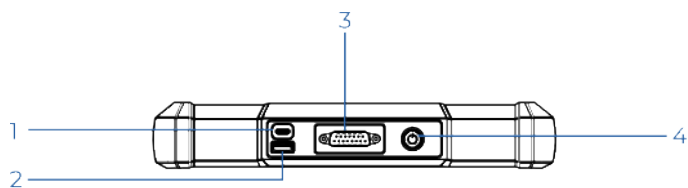

<b>NO.</b>	<b>Nombre</b>	<b>Descripción</b>
1	Entrada de Carga	Para recargar la tableta/conectar a la PC para transferir datos.
2	Entrada USB Tipo A	Se conecta a módulos adicionales compatibles o dispositivos de almacenamiento USB.
3	Conector de Diagnóstico DB-15	Para conectar al cable de diagnóstico.
4	Botón de encendido/ bloqueo	Mantenga pulsado el botón durante 3 segundos para encender o apagar la tableta. Mantenga pulsado el botón durante 8 segundos para un reinicio forzado.
5	LED de Recarga	<ul style="list-style-type: none"> <li>• La luz roja indica recarga.</li> <li>• La luz verde significa carga completa.</li> </ul>
6	Pantalla táctil de	muestra los resultados de las pruebas.
7	Flash de la Cámara	Produce un destello (flash) de luz artificial.
8	Soporte ajustable	Ajústelo en cualquier ángulo para mayor comodidad al trabajar en la mesa, o móntelo fijamente en el volante para mayor comodidad.
9	Cámara trasera	Toma una instantánea de la vista por delante de la cámara.
10	Altavoz	Convierte una señal de audio en el sonido correspondiente.

## PREPARACIÓN Y CONEXIÓN

1. Desconecte el encendido.

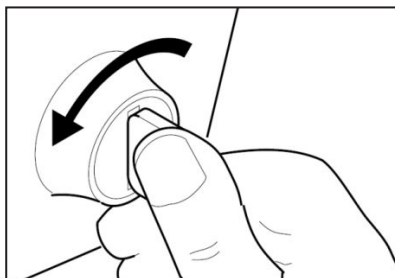

2. Localice el puerto DLC del vehículo.

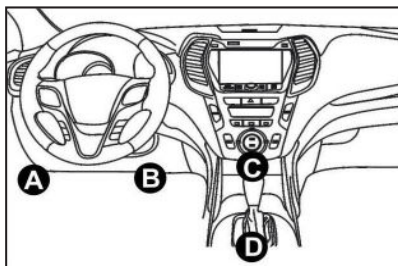

3. Conecte un extremo del cable de diagnóstico a la entrada DB-15 del Phoenix Nano y apriete los sujetadores cautivos.
4. Conecte el adaptador al conector DLC del vehículo.
5. Conecte el encendido. El motor puede estar apagado o en marcha.
6. Mantenga pulsado el botón de encendido durante 3 segundos para encender la tableta.  
La tableta comenzará a inicializarse y entrará en la siguiente interfaz:

Nota: No conecte ni desconecte ningún equipo de prueba con el encendido conectado o el motor en marcha.



## 7. Conectar Wi-Fi

Toca "Configuración" -> "Red & Internet" -> "Wi-Fi."

El sistema buscará automáticamente todas las redes Wi-Fi disponibles. Por favor, conéctese a las cuentas Wi-Fi de confianza.

\*Nota: Después del primer uso, la tableta requiere interacción de datos con el servidor para su activación, lo que requiere conectividad Wi-Fi. Sin esta activación inicial, no se podrá acceder al software de diagnóstico.

Sin embargo, una vez activada, la función de diagnóstico se puede utilizar sin conexión.

## 8. Abra Aplicación Phoenix Nano

Toque el ícono de la aplicación en la página de inicio para abrirla y luego seleccione "Iniciar Sesión" para acceder a la interfaz de inicio de sesión del software de diagnóstico.

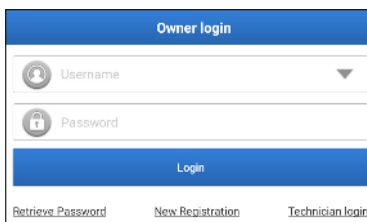

## 9. Registro de Usuario

Si es un usuario nuevo, toque "Nuevo Registro" para acceder a la página de registro.

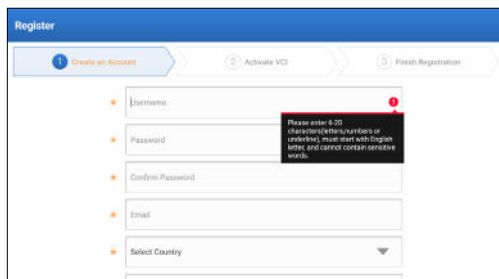

Complete cada campo con la información necesaria. Cuando termine de completar, toque "Registrarse" para ir al siguiente paso.

## 10. Activar Tableta

Ingrese el número de serie del producto de 12 dígitos y el código de

activación de 8 dígitos (obtenidos del sobre con contraseña), luego toque "ACTIVAR".

Register

1 Create an Account 2 **Activate VCI** 3 Finish Registration

Serial Number

Activation Code

ACTIVATE

[Go to Step](#)

Your VCI's 12 digit serial number and 8 digit Activation Code can be found in the envelope pictured below.

## 11. Descargar Software de Diagnóstico

Toque "Aceptar" en la página Completar Registro para ingresar al centro de actualización y actualizar todo el software disponible.

Update

Upgradeable software (2) Serial Number: 98794001190

Available Downloaded Enter the model name

Vehicle	Current Version	Update Version	Size	Update content
<input checked="" type="checkbox"/> Honda/Acura	V49.01	V49.10	22.4 M	Added special functions of electric powertrain system/integrated motor assist(IMA) and blind spot infor...
<input checked="" type="checkbox"/> Mazda	V43.70	V43.80	26.1 M	Added special functions for MX-30; optimized blind spot radar calibration using Doppler LA00504 calibration rel...

Refresh Unselect Update Renewals

12. Después de completar la actualización, el producto estará listo para su uso.

# OPERACIÓN INTRODUCCIÓN

El Phoenix Nano de TOPDON cuenta con una serie de funciones prácticas, incluyendo Escaneo, AutoEscaneo, Servicios, ADAS, Módulo, Actualización, Soporte, Biblioteca, Historial, Retroalimentación e Información del Usuario.

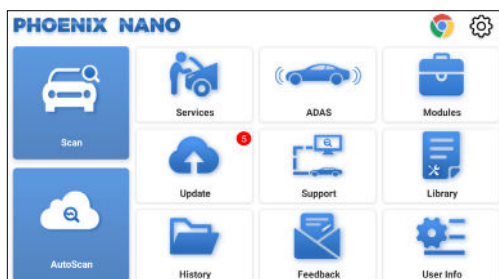

## 1. Diagnósticos

TOPDON Phoenix Nano soporta AutoScan y Scan para la mayoría de los modelos de vehículos modernos en todo el mundo, cubriendo el diagnóstico OBDII y el diagnóstico completo del sistema.

### 1.1 Diagnóstico inteligente (AutoScan)

Conecte el dongle Phoenix Nano en el puerto DLC del vehículo. Conecte el encendido.

Toque "AutoScan".

La herramienta iniciará el procedimiento AutoScan, y leerá automáticamente la información del VIN del vehículo.

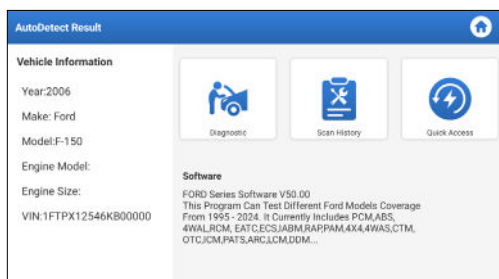

- Toque "Diagnóstico" para iniciar una nueva sesión de diagnóstico.

- Toque "Historial de Escaneo" para ver el registro de reparación. Si los registros están disponibles, aparecerán en la pantalla en orden cronológico.
- Para realizar otras funciones, toque "Acceso Rápido" para ir directamente a la pantalla de selección de funciones.

\*Nota:

- Si el AutoScan no puede identificar el vehículo, por favor intente conectarse a la red. No todos los coches son compatibles con la función AutoScan debido a la configuración de los fabricantes de automóviles.
- Se recomienda una conexión altamente estable para un acceso VIN exitoso.

## 1.2 Diagnóstico (Escanear)

Si la tableta no puede obtener o analizar la información del VIN, también puede realizar un Diagnóstico Manual.

En este módulo hay dos formas de acceder a las funciones de diagnóstico del vehículo.

### 1.2.1 VINScan



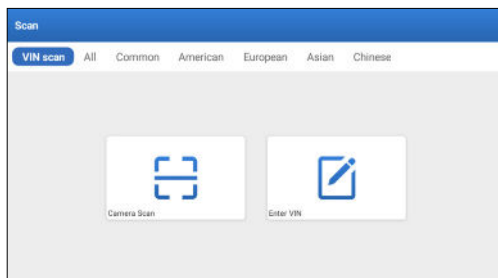

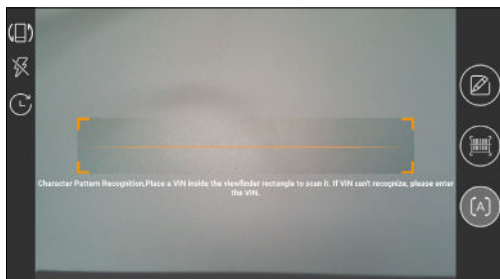

Pulse "VINScan" y aparecerá la página siguiente:



1.2.1.1 Pulse "Camera Scan". Aparecerá la página siguiente:



Coloque el VIN dentro del rectángulo de visualización para escanearlo. La ubicación más reconocible de este número se encuentra en la parte superior izquierda del tablero del vehículo. Otras ubicaciones incluyen la puerta del conductor y el mamparo debajo del motor.

- Para cambiar la orientación de la pantalla, toque .
- Para activar el flash, toque .
- Si ha escaneado el VIN del vehículo, toque  para elegirlo de la lista de registro.
- Si la tableta no puede detectarlo, toque  para ingresarlo manualmente.
- Toque  para cambiar la cámara al modo de reconocimiento de patrones de código de barras.
-  indica que la cámara está en modo de reconocimiento de patrón de caracteres (modo por defecto).

Después de escanear, aparecerá la siguiente página:

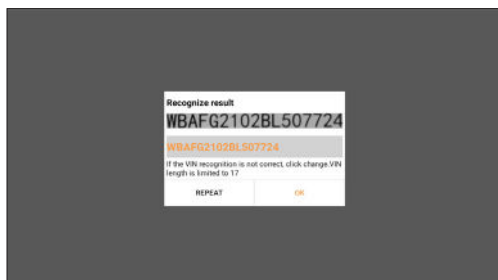

\*Nota: el código VIN en amarillo puede modificarse si no es correcto.

1.2.1.2 Si no se puede reconocer el código de barras VIN, toque "Introducir VIN" para ingresar manualmente el VIN.

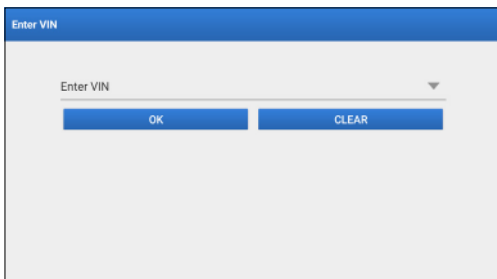

\*Nota: Los caracteres del VIN deben ser letras mayúsculas de la A a la Z y números del 1 al 0. Sin embargo, las letras I, O y Q no se utilizarán para evitar errores de lectura. No se permiten símbolos ni espacios en el número de bastidor.

### 1.2.2 Seleccionar manualmente la marca, el modelo y el año del vehículo.

En este modo, debe ejecutar el comando en el menú y seguir las instrucciones que aparecen en la pantalla para continuar.

Pulse el logo del software de diagnóstico correspondiente en la página siguiente:

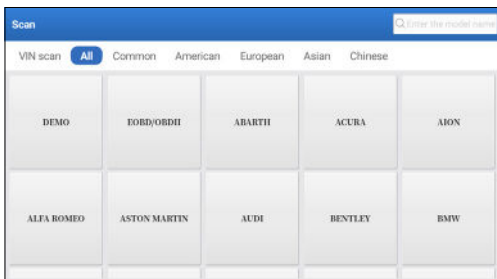

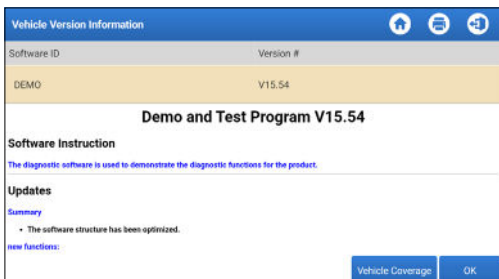

Utilice la Demo (Versión 15.54) como referencia para ilustrar el proceso de diagnóstico de un vehículo.



\*Explicación de términos:

- Cobertura del Vehículo: Vea los modelos de vehículos contenidos en el software de diagnóstico actual.
- OK: Tócalo para ir al siguiente paso.

La barra de herramientas de diagnóstico, ubicada en la esquina superior derecha de la pantalla, ofrece varios botones que facilitan acciones como imprimir los datos mostrados y realizar otras operaciones durante la sesión de diagnóstico. A continuación se muestra una descripción general concisa de las funciones asociadas con los botones de la barra de herramientas de diagnóstico:

-  Página Inicial: Regresa a la página inicial.
-  Imprimir: Imprime la pantalla o informe actual.
-  Salir: Sale de la aplicación de diagnóstico.

Seleccionar modelo de vehículo (varía según la versión): Seleccione el modelo de vehículo deseado (como TOYOTA, por ejemplo).

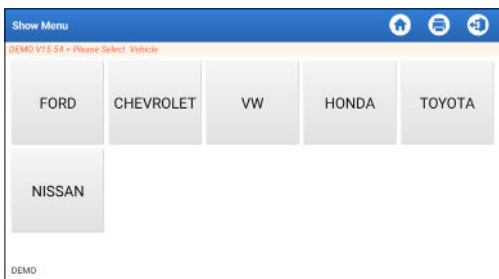

Seleccione el elemento de prueba deseado para continuar.

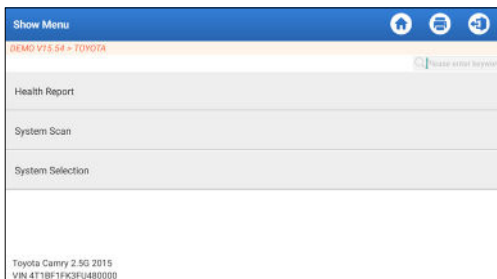

### 1.2.2.1 Informe de Salud

Esta función permite acceder rápidamente a todas las unidades de control electrónico del vehículo y generar un informe detallado sobre el estado del vehículo.

\*Nota: Este elemento sólo se mostrará si el software de diagnóstico del modelo admite esta función.

Toca "Informe de Salud." El sistema empezará a escanear las ECU.

Al finalizar la acción, se mostrará la siguiente pantalla:

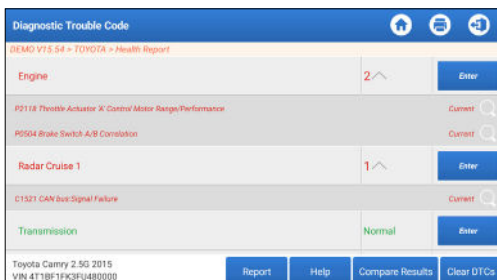

El sistema con códigos de error se mostrará en rojo. El sistema sin códigos de error se mostrará en verde.

\*Explicación de términos:

- Ingresar: Toque para acceder a la pantalla de selección de función de diagnóstico.
- 🔍 (Búsqueda): Resalte un código de error de diagnóstico y tóquelo para recuperarlo del motor de búsqueda.
- Reporte: Guardar el resultado del diagnóstico actual como un informe de diagnóstico.



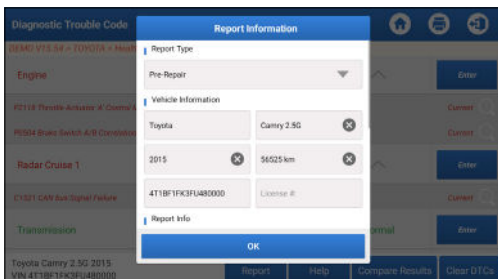

\*Nota: El informe de diagnóstico se clasifica en tres tipos: Informe Pre-reparación, Informe Pos-reparación y Escaneo de Diagnóstico. Independientemente del tipo de informe guardado, se mostrará una etiqueta con el tipo de informe correspondiente que se asigna y se fija en la esquina superior derecha para identificación y conveniencia.

- Ayuda: Toque para ver información de ayuda para el artículo DTC seleccionado.
- Comparar Resultados: Toque para seleccionar el informe pre-reparación para compararlo. Al comparar los informes pre y pos reparación, se puede identificar fácilmente qué DTC se han eliminado y cuáles permanecen sin resolver.

DTC	Post	Pre
<b>Engine</b>		
P2118 Throttle Actuator X Control Motor Range/Performance	Cleared	Found
P0504 Brake Switch A/B Correlation	Cleared	Found
<b>Radar Cruise 1</b>		
C1527 CAN bus Signal Failure	Cleared	Found

- Borrar DTCs: Toque para borrar los códigos de error de diagnóstico existentes.

### 1.2.2.2 Escaneo de Sistema (Detección Automática del Sistema)

Esta función escaneará el sistema de prueba del vehículo automáticamente.

Toca "Escaneo de Sistema." Se mostrará la siguiente pantalla:

Select Test Item	
DEMO V15.54 - TOYOTA - System Status	
System Name	Result
Engine	Equipped
Transmission	Equipped
ABS/VSC/TRAC/EPB	Equipped
SRS Airbag	Equipped
Main Body	Equipped
Theft Deterrent	Equipped
Toyota Camry 2.5G 2015 VIN:4T1BF1FK3FU480000	

### 1.2.2.3 Selección de Sistema (Detección Manual de Sistema)

Esta función le permite seleccionar manualmente el sistema y realizar funciones de diagnóstico relacionadas.

Toca "Selección de Sistema." Seleccione el sistema deseado (como "Motor", por ejemplo), y aparecerá la siguiente pantalla:

Show Menu	
DEMO V15.54 - TOYOTA - System Selection - Engine	
Please enter keyword	
Read Fault Code	Clear Fault Code
Read Data Stream	Read Freeze Frame
Actuation Test	Special Function
Toyota Camry 2.5G 2015 VIN:4T1BF1FK3FU480000	

#### a. Leer Código de Error

Esta función puede leer los Códigos de Diagnóstico de Problemas (DTCs) en la memoria de la ECU, ayudando a identificar rápidamente la causa de la avería del vehículo. Pulse "Leer Código de Fallo". La pantalla mostrará los resultados del diagnóstico.

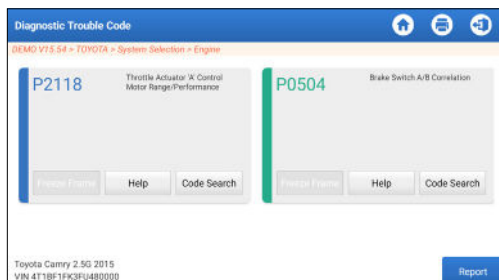

\*Explicación de términos.

- Freeze Frame: Toma una instantánea de flujos de datos específicos para su verificación cuando se produce elDTC.
- Ayuda: Para ver información de ayuda.
- Búsqueda de Código: Para buscar más información sobre los DTC actuales en línea.
- Reporte: Guardar el resultado del diagnóstico actual como un informe de diagnóstico.

Se puede acceder a todos los informes de diagnóstico desde "Información de Usuario" -> "Mi Informe" -> "Informe de Diagnóstico.

b. Borrar Código de Fallo

Esta función puede borrar códigos de vehículos. Asegúrese de que la llave de encendido del vehículo esté en la posición PRENDIDA con el motor apagado antes de operarlo.

c. Leer flujo de datos

Esta función permite leer y visualizar datos y parámetros en tiempo real.

Cuidado: Si debe conducir el vehículo para realizar un procedimiento de solución de problemas, SIEMPRE solicite la ayuda de una segunda persona. Intentar conducir y utilizar la herramienta de diagnóstico al mismo tiempo es peligroso y podría provocar graves accidentes de tráfico.

Pulse "Leer flujo de datos". Aparecerá la siguiente página:

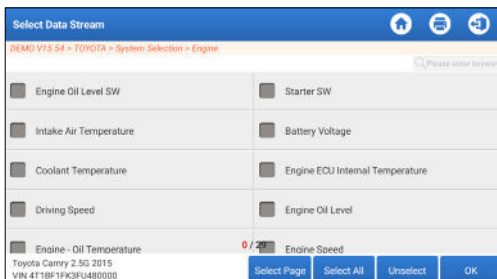

Seleccione el flujo de datos y pulse "OK".

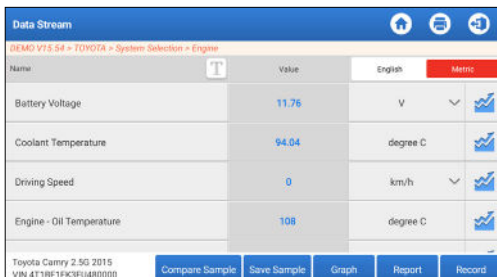

El sistema puede mostrar los flujos de datos en tres modos:  
 1) Valor (por defecto): Muestra los parámetros con números y listas.

2) Gráfico: Muestra los parámetros con patrones de ondas.

3) Combinar: Los gráficos se pueden combinar para facilitar las comparaciones.

\*Explicación de términos:

- Toque  para ver los parámetros en patrones de onda.
- Guardar Muestra: Puede guardar el Flujo de Datos actual como una Muestra cuando el vehículo esté funcionando normalmente, y utilizar este Flujo de Datos de Muestra para futuras comparaciones y análisis. Pulse "Guardar Muestra" para iniciar la grabación del flujo de datos muestreados. Aparecerá la siguiente página:

Name	Value	English	Menu
Battery Voltage	11.76	V	
Coolant Temperature	96.04	degree C	
Driving Speed	0	km/h	
Engine - Oil Temperature	107	degree C	

Toyota Camry 2.5G 2015  
VIN 4T1BF1FK3F0480000

Compare Sample Save Sample Graph Report Record

Una vez finalizado el proceso de grabación, pulse "  " para finalizar la grabación. Aparecerá la página siguiente página:

Name	Min Value	Max Value	Unit
Battery Voltage	11.56	11.96	V
Coolant Temperature	93.04	97.04	degree C
Driving Speed	0.0	0.0	km/h
Engine - Oil Temperature	104.0	109.0	degree C

Toyota Camry 2.5G 2015  
VIN 4T1BF1FK3F0480000

Save

Puede cambiar el valor Mín o Máx y pulsar "Guardar" para guardarlo como Muestra de Flujo de Datos. Todos los archivos de Muestra de Flujo de Datos se guardan en "Información de Usuario -> Muestra de Flujo de Datos".

- Comparar muestra: Pulse "Comparar Muestra" para seleccionar los archivos Data StreamSample guardados.

La columna Rango Estándar mostrará los correspondientes valores de Muestra de Flujo de Datos para su comparación y análisis.

Name	Value	Standard Range(Sample)	English	Menu
Battery Voltage	11.76	11.56 - 11.96	V	
Coolant Temperature	96.04	93.04 - 97.04	degree C	
Driving Speed	0	0 - 0	km/h	
Engine - Oil Temperature	108	104 - 109	degree C	

Toyota Camry 2.5G 2015  
VIN 4T1BF1FK3F0480000

Compare Sample Save Sample Graph Report Record

- Gráfico: Para visualizar los flujos de datos seleccionados (8 elementos como máximo) en forma de onda.

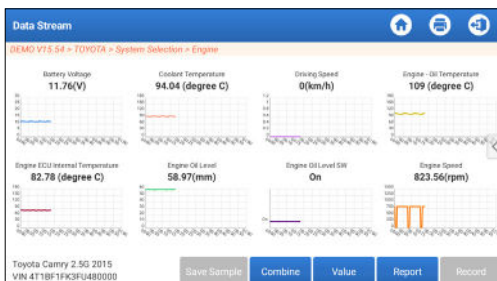



Toque "<" a la derecha para anular la selección de los artículos actuales/seleccionar otros artículos.

Pulse "Valor" para ver los datos mostrados en valores.

Pulse "Combinar" para fusionar gráficos y facilitar las comparaciones (se pueden fusionar un máximo de 4 valores).

Puede seleccionar opciones específicas de flujo de datos para visualizarlas a la izquierda.

\*Nota: En este módulo se puede visualizar un máximo de 12 flujos de datos.

 : Para ver un único vapor de datos mostrado en forma de onda. Pulse "  ". Aparecerá la siguiente página:

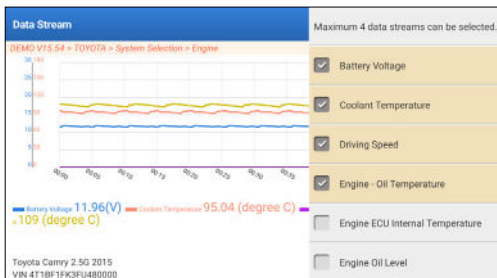

- Informe: Para guardar el flujo de datos actual.

Se puede acceder a todos los informes de diagnóstico desde "Información de Usuario" -> "Mi Informe" -> "Informe de Diagnóstico."

- Grabar: Para grabar los datos de diagnóstico para su posterior análisis.

Se puede acceder a todos los registros de diagnóstico

desde "Información de Usuario" -> "Mi Informe" -> "Datos Registrados."

Name	Value	English	Menu
Battery Voltage	11.96	V	Graph
Coolant Temperature	95.04	degree C	Graph
Driving Speed	0	km/h	Graph
Engine - Coolant Temperature	Recording	95.04	Graph

Toyota Camry 2.5G 2015  
VIN 4T1B81FK3F0480000

Compare Sample Save Sample Graph Report Record

#### d. Lectura de Fotogramas Congelados

Esta función puede leer los Códigos de Diagnóstico de Problemas (DTCs) en la memoria de la ECU, ayudando a identificar rápidamente la causa de la avería del vehículo.

#### e. Prueba de actuación

Esta opción se utiliza para acceder a las pruebas de subsistemas y componentes específicos del vehículo. Las pruebas disponibles varían según el fabricante, el año y el modelo del vehículo.

Durante la prueba de actuación, la tableta envía comandos a la Unidad de Control Electrónico (ECU) para activar los actuadores y luego accede al estado del sistema o componente leyendo datos de la ECU o monitoreando el funcionamiento del actuador. Esto puede implicar tareas como cambiar un inyector entre diferentes estados operativos para evaluación. Se mostrará la siguiente pantalla:

Show Menu	
EGR Test	ETCS(TAC) Test
A/C Clutch	Fuel Pump Off

Toyota Camry 2.5G 2015  
VIN 4T1B81FK3F0480000

Simplemente siga las instrucciones en pantalla y haga las selecciones apropiadas para completar la prueba.

"Completado" se mostrará después de cada operación exitosa.

f. Función especial

Esta opción ofrece funciones de codificación, reinicio, reaprendizaje y más funciones de servicio, para ayudar a los vehículos a volver a su estado funcional después de una reparación o sustitución. Las pruebas disponibles varían según el fabricante, el año y el modelo del vehículo.

También se puede acceder a algunas funciones especiales desde "Servicios" en el Menú Principal.

## 2. Servicios de Mantenimiento

---

Proporciona programación, reinicio, reaprendizaje y más funciones de servicio para ayudar a que los vehículos vuelvan a su estado funcional después de la reparación o el reemplazo.

Las pruebas disponibles varían según el fabricante, año y modelo del vehículo.

Debido a las mejoras continuas, las funciones de servicio disponibles están sujetas a cambios sin previo aviso por escrito. Para disfrutar de más funciones de servicio, se recomienda comprobar periódicamente las actualizaciones disponibles.

Siga el diagrama de flujo a continuación para realizar el reinicio.

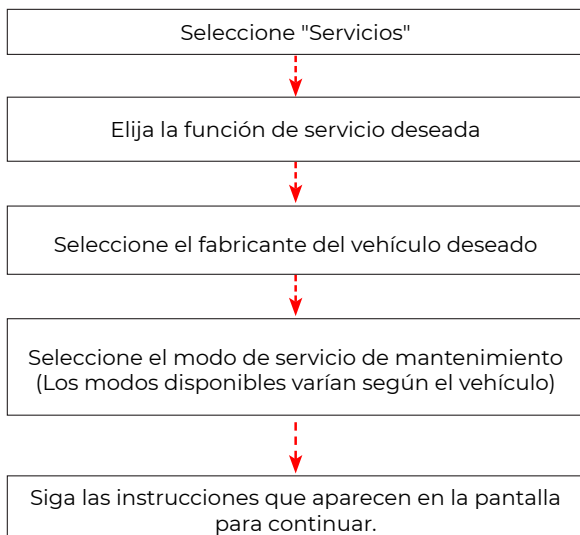



### 3. ADAS

---

Los sistemas avanzados de asistencia al conductor (ADAS) son un componente electrónico de los vehículos que incluyen diversas funciones de seguridad del vehículo, como el frenado automático de emergencia (AEB), la advertencia de abandono de carril (LDW), la asistencia de mantenimiento de carril, la eliminación del ángulo muerto, las cámaras de visión nocturna y la iluminación autoadaptativa. Para esta función, es necesario utilizar el dispositivo de calibración ADAS producido y activar el software ADAS.

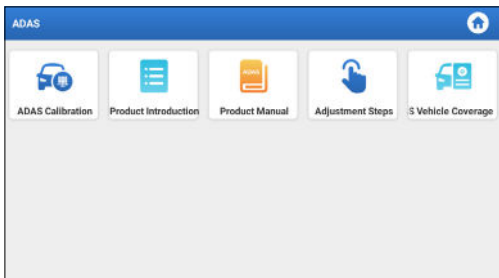

\*Notas: La función ADAS requiere hardware adicional (opcional), que debe adquirirse.

### 4. Módulos

---

Este módulo proporciona acceso rápido a aplicaciones del sistema de uso frecuente y muestra funciones ampliadas compatibles con dispositivos externos.

### 5. Actualización

---

Este módulo le permite actualizar el software de diagnóstico y la aplicación a la última versión.

#### 5.1 Actualización del software de aplicación y diagnóstico

Pulse "Actualizar" en el menú de inicio. Aparecerá la siguiente página:

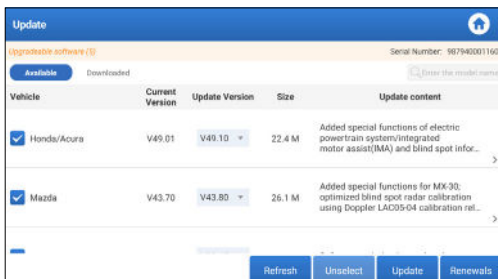

La pestaña "Disponible" muestra una lista de software que se puede actualizar.

Si solo desea actualizar el software de uso frecuente, vaya a la pestaña "Descargado".

Toque "Actualizar" para iniciar las descargas. Una vez completadas las descargas, los paquetes de software se instalarán automáticamente.

## 5.2 Renovar Suscripciones

Si su suscripción de software está a punto de caducar o ya ha caducado, el sistema le notificará que renueve su suscripción.

Toque "Renovación" en la parte inferior de la pantalla, luego siga las instrucciones para renovar su suscripción.

## 6. Soporte

En esta función, puede solicitar asistencia remota a través del software de terceros [teamview]. Enviando el número ID de su dispositivo al técnico remoto o al personal de postventa, puede autorizar a la otra parte a operar remotamente el dispositivo Phoenix Nano, para que le guíe en la resolución de los problemas que surjan en el proceso de uso del dispositivo.

## 7. Biblioteca

Este módulo incluye cobertura del vehículo, manual de usuario del producto y Preguntas Frecuentes.

## 8. Historial

La función Historial brinda un acceso conveniente a vehículos probados previamente, lo que permite a los usuarios continuar con su última operación sin la necesidad de comenzar desde cero.

Simplemente toque "Historial" en el Menú Principal y todos los registros de diagnóstico se mostrarán en la pantalla en orden

cronológico.

## 9. Comentarios

---

Puede enviarnos los últimos 20 registros de pruebas utilizando la función "Feedback" para obtener asistencia técnica oportuna si encuentra algún problema sin resolver en el proceso de diagnóstico.

Pulse "Feedback" en el menú de inicio. Aparecerá la siguiente página:

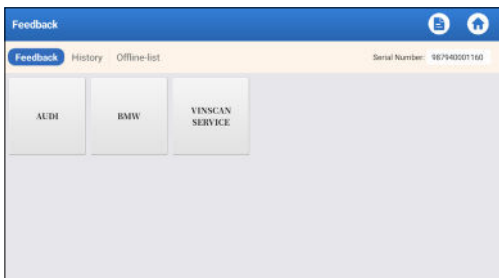

\*Explicación de términos:

- Feedback de diagnóstico: Para mostrar la lista de modelos de vehículos comprobados.
- Historial: Para ver todos los comentarios de diagnóstico y comprobar los procesos.
- Lista Offline: Para mostrar todos los registros de retroalimentación de diagnóstico que no se han enviado con éxito todavía debido a la falla de la red. Los registros fallidos se volverán a cargar automáticamente una vez que la tableta obtenga una señal de red estable.

Nuestro soporte técnico se encargará de su feedback a tiempo para su satisfacción.

## 10. Información del usuario

---

### 10.1 Mi Informe

Esta opción le permite ver, eliminar o compartir informes guardados o datos registrados.

Si el resultado del DTC se guarda en la página Lectura de Código de Error, los archivos aparecerán bajo la pestaña de Informe de Diagnóstico. Además, si el usuario registra parámetros activos mientras lee el flujo de datos, la herramienta guardará el archivo en la pestaña Registro de diagnóstico.

### 10.2 VCI

Esta opción le permite comprobar todos sus dispositivos VCI

activados.

### **10.3 Activar VCI**

Esta función le permite activar la interfaz de comunicación del vehículo (VCI) si olvidó activar la VCI durante el proceso de registro del producto.

### **10.4 Firmware Reparar**

Esta opción puede reparar el firmware MDCL. Por favor, no apague ni cambie de interfaz durante el proceso.

### **10.5 Selección de equipos ADAS**

Esta función le permite descargar y buscar actualizaciones de archivos de calibración de vehículos diseñados específicamente para equipos de calibración ADAS.

### **10.6 Muestra**

Esta opción gestiona los archivos de muestra de flujo de datos grabados.

### **10.7 Mi Pedido**

Esta función te permite consultar el estado de tus cartas de renovación de suscripción, indicando si han sido pagadas o no.

### **10.8 Carta de Renovación de Suscripción**

Esta función se utiliza para comprobar el estado de la carta de renovación de suscripción.

### **10.9 Perfil**

Esta función le permite ver y configurar información personal.

### **10.10 Cambiar contraseña**

Esta opción permite cambiar la contraseña de acceso.

### **10.11 Configuraciones**

Esta opción le permite ajustar la configuración de la aplicación y ver información de la versión del software, etc.

#### **10.11.1 Unidades**

Esta función permite establecer la unidad de medida, ofreciendo opciones entre el Sistema Métrico y el Sistema Inglés."

#### **10.11.2 Información de Tienda**

Esta función le permite configurar la información de su tienda, incluidos detalles como Nombre de Tienda, Dirección y Número de Teléfono.

Una vez que haya guardado los datos de la tienda, se completarán automáticamente en el cuadro Agregar información cada vez que guarde un informe de diagnóstico.

### 10.11.3 Borrar Caché

Esta función le permite borrar el caché de la aplicación. Al borrar el caché, la aplicación se reiniciará.

### 10.11.4 Acerca de

Se incluye información de la versión del software y aviso legal.

### 10.11.5 Actualización Automática de Software de Diagnóstico

Esta función es usada para establecer si se activará la función de actualización automática.

### 10.11.6 Gestión de Cuentas del Dispositivo

Esta función gestiona subcuentas, permitiendo el uso de la herramienta por diferentes usuarios y facilitando el seguimiento de los registros de diagnóstico de diferentes técnicos.

Las subcuentas recién agregadas tienen un período de validez de un año; al vencimiento, pierden los derechos y privilegios de la cuenta principal. Sin embargo, la cuenta principal puede modificar el período de validez de la subcuenta.

Hay dos tipos de subcuentas: cuentas existentes y cuentas recién creadas. La cuenta principal tiene la capacidad de agregar y eliminar subcuentas, mientras que las subcuentas también se pueden desvincular de la cuenta principal.

Toca "Administración de cuentas del dispositivo." Aparecerá la siguiente pantalla:

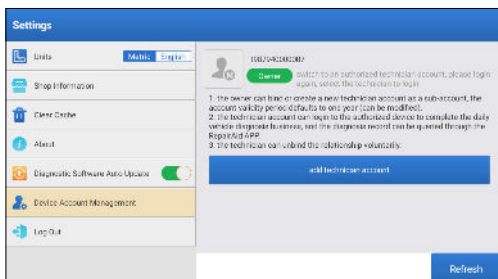

Toca "agregar cuenta de técnico.

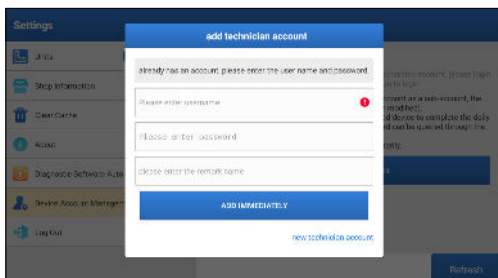

- Si ya tiene una cuenta, ingrese su nombre de usuario y contraseña. Después de ingresarlos, toque "AGREGAR INSTANTÁNEAMENTE" para agregarlo como una subcuenta.
- Si no ha registrado ninguna cuenta, toque "nueva cuenta de técnico" para crear una subcuenta.

Después de agregar una subcuenta, el usuario puede tocar "Eliminar" para desvincularla de la cuenta principal o tocar "Cambiar" para revisar el período de validez.

#### 10.11.7 Iniciar/Cerrar Sesión

Para cerrar sesión en la ID de usuario actual, toque "Cerrar Sesión."

Para iniciar sesión en el sistema nuevamente, toque "Iniciar sesión."

### **10.12 Eliminar Software de Diagnóstico**

Esta función le permite ocultar o eliminar software de diagnóstico que no se utiliza con frecuencia.

\*Nota: Quitar el software puede eliminarlo por completo de la tableta. Si tiene limitaciones de espacio en su tableta y no utiliza cierto software, puede utilizar esta función para eliminarlo.

## ADVERTENCIAS

- Realice siempre las pruebas de automoción en un entorno seguro.
- NO fume cerca del vehículo durante las pruebas.
- NO coloque la herramienta de diagnóstico cerca del motor o del tubo de escape para evitar daños por altas temperaturas.
- NO lleve ropa suelta ni joyas cuando trabaje en un motor.
- NO conecte ni desconecte ningún equipo de prueba mientras el encendido esté conectado o el motor en marcha.
- NO desmontar el Phoenix Nano.
- Las piezas del motor se calientan cuando el motor está en marcha. Para evitar quemaduras graves, evite el contacto con las piezas calientes del motor.
- Cuando un motor está en marcha, produce monóxido de carbono, un gas tóxico y venenoso.
- Utilice el vehículo SÓLO en una zona bien ventilada.
- Utilice gafas de protección que cumplan las normas ANSI.

## PRECAUCIONES

- Por favor, asegúrese de que la batería del vehículo está completamente cargada y el escáner está firmemente conectado al DLC del vehículo para evitar datos erróneos generados por el escáner y los sistemas de diagnóstico.
- No utilice la herramienta de diagnóstico mientras conduce.
- Mantenga la ropa, el pelo, las manos, las herramientas, el equipo de prueba, etc. alejados de todas las piezas móviles o calientes del motor.
- Mantenga el escáner seco, limpio, libre de aceite/agua o grasa. Utilice un detergente suave en un paño limpio para limpiar el exterior del escáner cuando sea necesario.
- Mantenga el escáner fuera del alcance de los niños.

## PREGUNTAS FRECUENTES

**P:** ¿Puedo utilizar otros cargadores para cargar la tableta?

**R:** No, por favor utilice el cargador original proporcionado por TOPDON.

Cualquier daño y pérdida económica causada por el uso del cargador de batería inadecuado no será nuestra responsabilidad.

**P:** ¿Cómo ahorrar batería?

**R:** Por favor, apague la pantalla mientras la tableta está inactiva, o establecer un corto tiempo de espera, o reducir el brillo de la pantalla.

**P:** ¿Qué pasa si la tableta no se enciende incluso después de cargarla?

**R:** Cargue la tableta durante al menos 3 horas hasta que se encienda el LED de encendido.

**P:** ¿Por qué no puede registrarse?

**R:** Por favor verifique las siguientes posibles causas:

- La tableta no está conectada a una red.
- Mantenimiento del servidor. Vuelva a intentarlo más tarde.

**P:** El sistema falla al leer el flujo de datos. ¿Cuál es la razón?

**R:** Esto puede ser debido a un conector flojo. Apague la tableta, conecte firmemente el conector y enciéndala nuevamente.

**P:** La pantalla parpadea cuando arranca el motor. ¿Cuál es la razón?

**R:** Esto normalmente se debe a perturbaciones electromagnéticas.

**P:** No hay respuesta al comunicarse con la computadora de abordó.

**R:** Confirme el voltaje adecuado de la fuente de alimentación y verifique lo siguiente:

- Si la batería está conectada correctamente.
- Por favor, confirme si el interruptor de encendido está en ON.
- Or, enviar año de su vehículo, marca, modelo y datos VIN a nosotros a través de la función "Feedback" para la asistencia técnica oportuna.

**P:** ¿Por qué hay tantos códigos de error?

**R:** Esto suele deberse a una mala conexión o a una conexión a tierra defectuosa en el circuito.



**P:** ¿Cómo actualizo el software del sistema?

**R:** 1. Enciende tu tableta y asegúrate de tener una conexión a Internet estable.

2. Toque "Información de Usuario" en el menú principal, seleccione "Configuración" -> "Acerca de" -> "Buscar actualizaciones" para detectar si hay una versión actualizada del sistema.

3. Siga las instrucciones en pantalla paso a paso para finalizar el proceso. Es posible que lleve algún tiempo completar la actualización, dependiendo de su velocidad de Internet. La herramienta se reiniciará automáticamente e ingresará al menú principal cuando finalice la actualización.

**P:** ¿Cómo imprimir un informe de diagnóstico?

**R:** Antes de imprimir, asegúrese de que la impresora Wi-Fi esté conectada y funcionando normalmente. Siga los pasos a continuación para continuar:

1. Ponga el interruptor de la conexión WLAN en PRENDIDO.

2. Toque el punto de acceso de la impresora Wi-Fi que desee para conectarse.

3. En la página de detalles del informe, toque .

4. Toque ▼ para Seleccionar una impresora para seleccionar la impresora Wi-Fi deseada de la lista. Si el punto de acceso Wi-Fi de su impresora elegido está habilitado, su tableta puede conectarse directamente a él. Si está cifrado, es posible que deba ingresar una contraseña. Consulte el manual del usuario de su impresora Wi-Fi para verificar la contraseña predeterminada.

5. Ahora la impresora está lista para imprimir.

6. Alternativamente, también puede elegir Guardar como PDF para guardar el informe de diagnóstico actual como PDF e imprimirlo más tarde.

# GARANTÍA

## Garantía limitada de un año para TOPDON

TOPDON asegura a sus compradores originales que los productos de la empresa estarán libres de defectos de materiales y mano de obra durante un período de 12 meses a partir de la fecha de compra (Período de Garantía).

Para los defectos reportados durante el período de garantía, TOPDON analizará y confirmará, reparará o reemplazará las piezas o productos defectuosos de acuerdo con su soporte técnico.

TOPDON no será responsable de ningún daño accidental o consecuente causado por el uso, mal uso o instalación del dispositivo. Si hay conflictos entre la política de garantía de TOPDON y las leyes locales, prevalecerán las leyes locales.

Esta garantía limitada no es válida en los siguientes casos:

- Uso indebido, desmontaje, modificación o reparación de tiendas o técnicos no autorizados.
- Manejo de errores e irregularidades operativas.

Nota: Toda la información contenida en este manual se basa en la información más reciente disponible en el momento de su publicación y no garantiza su exactitud o exhaustividad. TOPDON se reserva el derecho de cambiarla en cualquier momento sin previo aviso.

**Italiano**

## **BENVENUTI**

Grazie per aver acquistato lo Phoenix Nano di TOPDON. Prima di utilizzare il prodotto, leggere attentamente e comprendere il presente manuale d'uso.

## **INFORMAZIONI**

TOPDON Phoenix Nano è un potente strumento diagnostico basato su Android da 8 pollici, dotato di un processore a 4 core da 2,0GHz, 4GB di RAM e 64GB di ROM. Oltre alla diagnostica OBD2, gli utenti possono aspettarsi che la tecnologia AutoScan acceleri il lavoro diagnostico e che l'interfaccia organizzata possa eseguire servizi di ripristino per una manutenzione del veicolo efficace.

## **ELENCO DEL CONTENUTO**

1. Phoenix Nano

---

2. Cavo Diagnostico

---

3. Cavo da Tipo-C a Tipo-USB

---

4. Adattatore di alimentazione

---

5. Busta con password

---

6. Guida Rapida

---

7. Manuale d'uso

---

## SPECIFICHE TECNICHE

Schermo: 8" tattile; 1280 \* 800

Memoria: 4G

Memoria: 64GB

Capacità della batteria: 126000 mAh/3.8 V

Fotocamera: Posteriore 8.0MP

Intervallo di tensione nell'ingresso OBDII: 9-18V

In carica: Porta di ricarica type-C o tramite la connessione al DLC del veicolo

Temperatura di lavoro: 32 °F~122 °F (0 °C~50 °C)

Temperatura di stoccaggio: -4 °F~158 °F (-20 °C~70 °C)

## COMPATIBILITÀ

TOPDON Phoenix Nano è compatibile con i seguenti protocolli:

- ISO 9142-2
- ISO 14230-2
- ISO 15765-4
- Linea K/L
- SAE-J1850 VPW
- SAE-J1850 PWM
- CAN ISO 11898
- Alta velocità
- velocità media
- Protocollo CAN FD
- Bassa velocità e CAN a filo singolo
- GM UART
- Protocollo UART Echo Byte
- Protocollo Honda Diag-H
- TP 2.0
- TP 1.6
- Bus dati CCCD
- SCI (J2610)
- CAN con tolleranza ai guasti
- DoIP e altro

## AVVISO

Phoenix Nano potrebbe resettarsi automaticamente se disturbato da una forte elettricità statica. SI TRATTA DI UNA REAZIONE NORMALE. Il presente manuale d'uso è soggetto a modifiche senza preavviso scritto.

Leggere attentamente le istruzioni e utilizzare correttamente l'unità prima di metterla in funzione. La mancata osservanza di queste

istruzioni può causare danni e/o lesioni personali, con conseguente annullamento della garanzia del prodotto.

## INFORMAZIONI GENERALI SUL SISTEMA OBDII (ON-BOARD DIAGNOSTICS II).

Il sistema OBDII è progettato per monitorare i sistemi di controllo delle emissioni e i componenti chiave del motore eseguendo test continui o periodici di componenti specifici e condizioni del veicolo, che offriranno tre preziose informazioni:

- Se la spia di malfunzionamento (MIL) è comandata "accesa" o "spenta";
- Quali sono gli eventuali codici diagnostici di guasto (DTC) memorizzati;
- Stato del Monitor di Prontezza.

## CODICI DIAGNOSTICI DI GUASTO (DTCs)

Esempio DTC

# P0202

SISTEMI
B=Body C=Chassis P=Powertrain U=Network

TIPO DI CODICE
<b>Generico (SAE):</b> P0, P2, P34-P39 B0, B3 C0, C3 UD, U3
<b>Specifico del Produttore:</b> P1, P30-P33 B1, B2 C1, C2 U1, U2

SPECIFICA IDENTIFICATIVA
Malfunzionamento Sezione dei Sistemi

SOTTOSISTEMI
1=Misurazione Carburante e Aria
2=Misurazione Carburante e Aria
3=Sistema di Accensione o Mancata Accensione del Motore
4=Controlli Emissioni Ausiliari
5=Controllo della Velocità del Veicolo e Controlli del Minimo
6=Circuiti di Uscita del Computer
7=Comandi di Trasmissione
8=Comandi di Trasmissione

## DESCRIZIONI DEI PRODOTTI

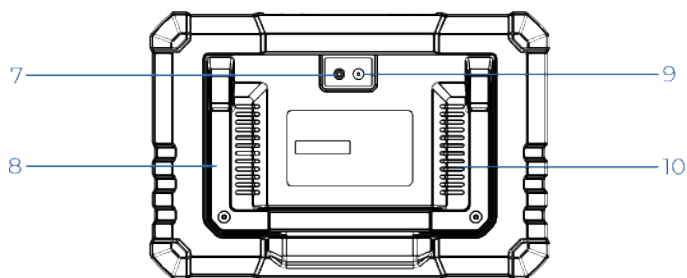
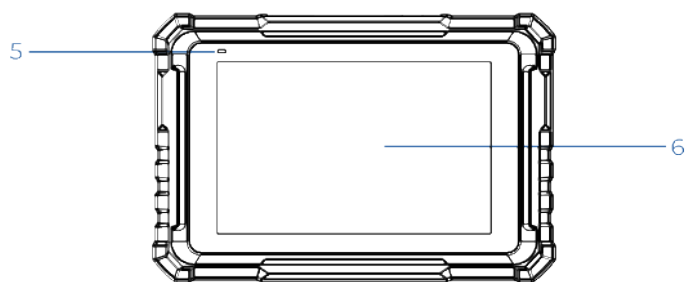
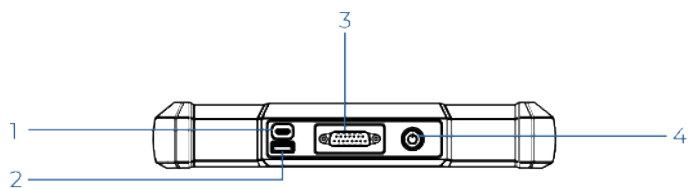

<b>NO.</b>	<b>Nome</b>	<b>Descrizione</b>
1	Porta di carica	Caricare il tablet/collegarlo al PC per lo scambio dei dati.
2	Porta USB type-A	Viene collegato a moduli aggiuntivi compatibili o a dispositivi di archiviazione USB.
3	Connettore diagnostico DB-15	Connettersi al cavo diagnostico.
4	Pulsante di accensione/ blocco	Tenere premuto il pulsante per 3 secondi per accendere o spegnere il tablet. Tenere premuto il pulsante per 8 secondi per uno spegnimento forzato.
5	LED di carica	<ul style="list-style-type: none"> <li>• La luce rossa indica che è in carica.</li> <li>• La luce verde indica che la carica è completata.</li> </ul>
6	Schermo tattile	Mostra i risultati del test.
7	Flash della fotocamera	Produce un lampo di luce artificiale.
8	Supporto regolabile	Regolalo in qualsiasi angolazione per lavorare comodamente alla scrivania o montalo saldamente sul volante per comodità.
9	Fotocamera posteriore	Istantanea della vista davanti allo schermo.
10	Altoparlante	Converte un segnale audio in un suono corrispondente.



## PREPARAZIONE E COLLEGAMENTO

1. Spegnere l'accensione.

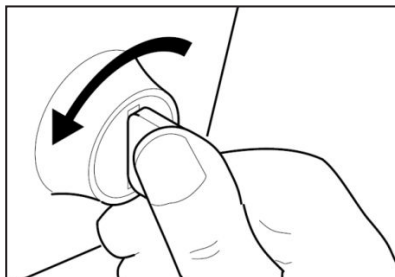

2. Individuare la presa DLC del veicolo.

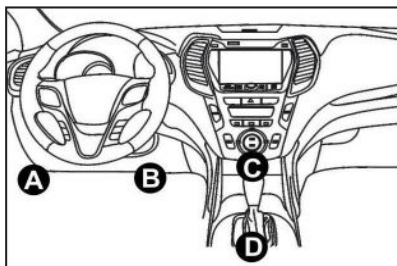

3. Collega un'estremità del cavo diagnostico alla porta DB-15 del Phoenix Nano e stringi le viti di fissaggio.
4. Collega l'adattatore al connettore DLC del veicolo.

5. Accendere l'accensione. Il motore può essere spento o in funzione.
6. Tenere premuto il pulsante di accensione per 3 secondi per accendere il TOPDON Phoenix Nano. il tablet inizierà e accederà alla seguente interfaccia.

\* Nota: non collegare o scollegare alcuna apparecchiatura di prova con l'accensione o il motore acceso.

## 7. Collegare il Wi-Fi

Fai tap su "Impostazioni" -> "Rete e Internet" -> "Wi-Fi".

Il sistema cerca automaticamente tutte le reti Wi-Fi disponibili. È possibile scegliere il Wi-Fi necessario.

\*Nota: Al momento del primo utilizzo, il tablet richiede l'interazione dei dati con il server per l'attivazione, rendendo necessaria la connessione al Wi-Fi. Il software diagnostico non sarà accessibile senza questa attivazione iniziale.

Tuttavia, una volta attivata, la funzionalità diagnostica potrà essere utilizzata anche offline.

## 8. Avvia l'app di Phoenix Nano

Fai tap sull'icona dell'app nella schermata iniziale per avviarla, dopodiché seleziona "Accedi" per passare all'interfaccia di accesso del software diagnostico.

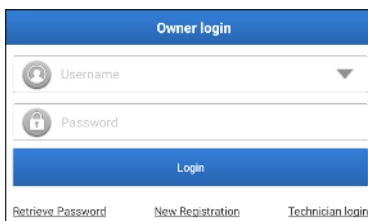

## 9. Registrazione utente

Se sei un nuovo utente, fai tap su "Nuova registrazione" per accedere alla pagina di registrazione.

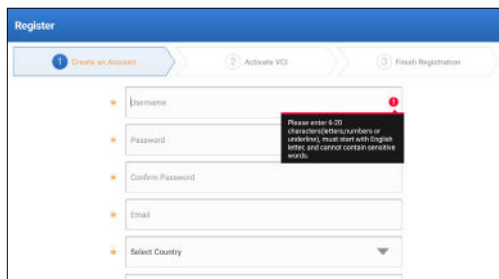

Completa ogni campo con le informazioni necessarie. Una volta compilati, fai tap "Registrati" per procedere al passaggio successivo.

## 10. Attiva il tablet

Inserisci il numero di serie del prodotto a 12 cifre e il codice

di attivazione a 8 cifre (che puoi ottenere dall'involucro della password), dopodiché fai tap su "ATTIVA".

The screenshot shows a registration process with three steps: 1. Create an Account, 2. Activate VCI, and 3. Finish Registration. The 'Activate VCI' step is active. It features two input fields: 'Serial Number' and 'Activation Code'. Below these is a blue 'ACTIVATE' button. A note states: 'Your VCI's 12 digit serial number and 8 digit Activation Code can be found in the envelope pictured below.' There is a small icon of an envelope and a link 'see 58/60'.

## 11. Download del software diagnostico

Fai tap su "OK" nella pagina Termina registrazione per accedere al centro aggiornamenti e aggiornare tutti i software disponibili.

The screenshot shows the 'Update' screen with a header 'Update' and a home icon. Below the header, it says 'Upgradable software (3)' and 'Serial Number: 987940001160'. There are two tabs: 'Available' (selected) and 'Downloaded'. A search bar says 'Enter the model name'. Below is a table with columns: 'Vehicle', 'Current Version', 'Update Version', 'Size', and 'Update content'. Two vehicles are listed: Honda/Acura and Mazda. At the bottom, there are buttons for 'Refresh', 'Unselect', 'Update', and 'Renewals'.

Vehicle	Current Version	Update Version	Size	Update content
<input checked="" type="checkbox"/> Honda/Acura	V49.01	V49.10	22.4 M	Added special functions of electric powertrain system/integrated motor assist(IMA) and blind spot infor...
<input checked="" type="checkbox"/> Mazda	V43.70	V43.80	26.1 M	Added special functions for MX-30; optimized blind spot radar calibration using Doppler LA005/04 calibration rel...

12. Una volta completato l'aggiornamento, il dispositivo è pronto all'uso.

# INTRODUZIONE AL FUNZIONAMENTO

Il Phoenix Nano di TOPDON offre una serie di funzioni pratiche, tra cui Scansione, AutoScan, Servizi, ADAS, Modulo, Aggiornamento, Supporto, Libreria, Cronologia, Feedback e Informazioni Utente.

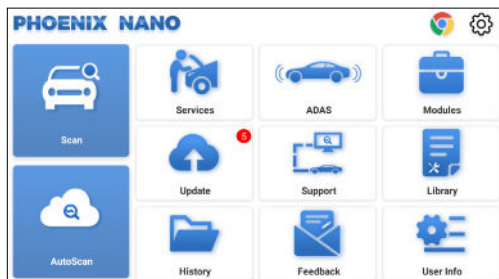

## 1. Diagnostica

TOPDON Phoenix Nano supporta AutoScan e Scan che copre la diagnosi OBDII, la diagnosi completa del sistema per la maggior parte dei modelli di veicoli moderni in tutto il mondo.

### 1.1 Diagnosi intelligente (AutoScan)

Collegare il Phoenix Nano alla porta DLC del veicolo. Spegnere l'accensione.

Toccare "AutoScan".

Lo strumento avvierà la procedura di diagnosi intelligente e leggerà automaticamente le informazioni sul VIN del veicolo.

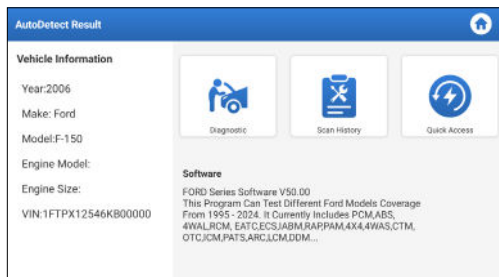

- Fai tap su "Diagnostica" per avviare una nuova sessione diagnostica.

- Fai tap su "Cronologia scansioni" per visualizzare il record delle riparazioni. Se ci sono record disponibili, verranno elencati sullo schermo in ordine di data.
- Per eseguire altre funzioni, fai tap su "Accesso rapido" per andare direttamente alla schermata di selezione della funzionalità.

\*Nota:

per accedere con successo al VIN è necessaria una connessione di rete stabile e solida. Non tutti i veicoli supportano la funzione AutoScan a causa delle impostazioni dei produttori auto.

È consigliabile una connessione di rete altamente stabile  
accesso VIN riuscito.

## 1.2 Diagnosi Manuale (Scansione)

Se il tablet non riesce a ottenere o analizzare le informazioni sul VIN, è altrettanto possibile eseguire la diagnosi manuale.

In questo modulo esistono due modi per accedere alle funzioni diagnostiche del veicolo.

### 1.2.1 VINScan



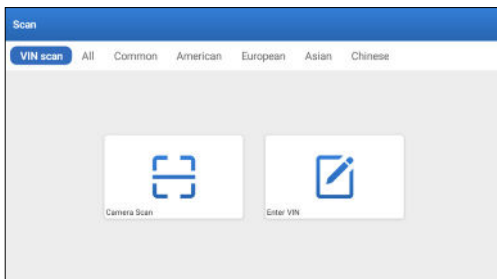

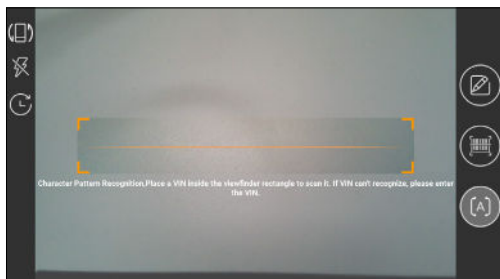

Toccare "VINScan". Verrà visualizzata la seguente pagina:



1.2.1.1 Toccare "Camera Scan". Appare la seguente pagina:



Posiziona il VIN all'interno del rettangolo del viewfinder per scansionarlo. La posizione più riconoscibile di questo numero è in alto a sinistra sul cruscotto del veicolo. Altre posizioni includono la portiera o il montante del conducente e il firewall sotto il cofano.

- Per cambiare l'orientamento del display, fai tap su .
- Per attivare il flash, fai tap su .
- Se hai scansionato il VIN del veicolo, fai tap su  per selezionarlo dalla lista dei record.
- Se il tablet non riesce a rilevarlo, fai tap su  per inserirlo manualmente.
- Fai tap su  per passare la fotocamera alla modalità di riconoscimento del modello di codice a barre.
-  indica che la fotocamera è in modalità di riconoscimento del modello di riconoscimento(modalità predefinita).

Dopo la scansione, viene visualizzata la pagina seguente:



\*Nota: il codice VIN in giallo può essere modificato se non è corretto.

1.2.1.2 Se il codice a barre VIN non può essere riconosciuto, toccare "Inserisci VIN" per inserire manualmente il VIN.

Enter VIN

Enter VIN

OK CLEAR

\*Nota: i caratteri del VIN devono essere lettere maiuscole dalla A alla Z e numeri da 1 a 0. Tuttavia, le lettere I, O e Q non sono utilizzate per evitare errori di lettura. Nel VIN non sono ammessi simboli o spazi.

1.2.2 Selezionare manualmente la marca, il modello e l'anno del veicolo.

In questa modalità è necessario eseguire il comando guidato dal menu e seguire le istruzioni mostrate sullo schermo per procedere.

Toccare il logo del software diagnostico corrispondente nella pagina seguente:

Scan

Enter the model name

VIN scan All Common American European Asian Chinese

DEMO	FORD/ORDII	ABARTH	ACURA	AION
ALFA ROMEO	ASTON MARTIN	AUDI	BENTLEY	BMW

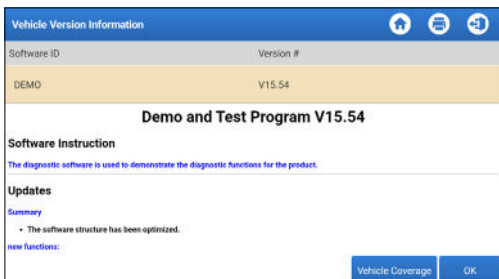

Utilizza Demo (versione 15.54) come riferimento per mostrare il processo di diagnosi di un veicolo.



\*Spiegazione dei termini:

- Copertura del veicolo: Mostra i modelli di veicoli coperti dal software diagnostico attuale.
- OK: Fai tap per andare al passaggio successivo.

La barra degli strumenti di diagnostica, nell'angolo in alto a destra dello schermo, offre vari pulsanti che facilitano azioni come la stampa dei dati mostrati e l'esecuzione di altre operazioni durante la sessione di diagnosi. Di seguito una breve panoramica delle funzioni associate ai pulsanti della barra degli strumenti di diagnosi:

-  Home: Ritorna alla schermata iniziale.
-  Stampa: Stampa la schermata o il report attuale.
-  Esci: Esce dall'applicazione di diagnosi.

Seleziona il modello del veicolo (varia in base alla versione): Seleziona il modello del veicolo desiderato (ad esempio TOYOTA).

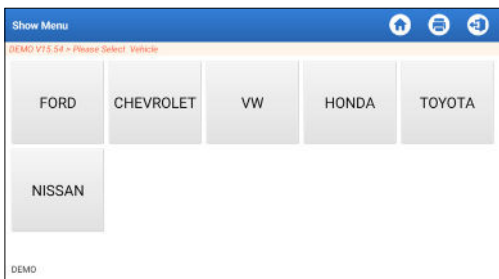

Per procedere, seleziona l'oggetto di prova desiderato.



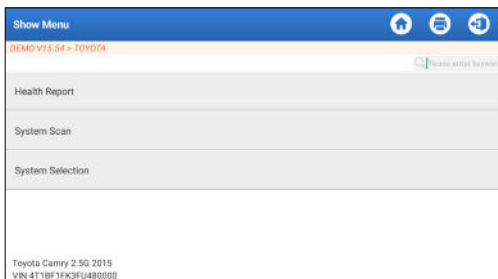

### 1.2.2.1 Rapporto sullo stato

Questa funzionalità consente di accedere velocemente a tutte le centraline elettroniche del veicolo e generare un rapporto dettagliato sullo stato del veicolo.

\*Nota: questa voce verrà visualizzata solo se il software di diagnosi del modello del veicolo supporta questa funzione.

Fai tap su "Rapporto sullo stato". Il sistema inizierà la scansione di ECU.

Una volta completata la scansione, verrà mostrata la seguente schermata:

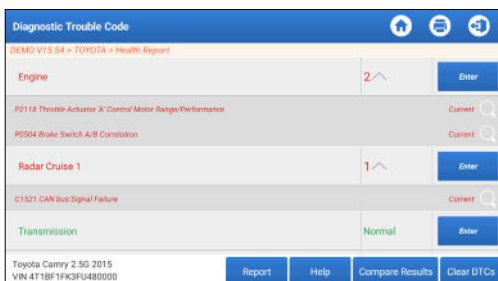

I sistemi con codici di errore verranno mostrati in rosso. I sistemi senza codici di errore verranno mostrati in verde.

\*Spiegazione dei termini:

- Inserire: Fai tap per accedere alla schermata di selezione della funzionalità diagnostica.
-  (Cerca): Evidenzia un codice di errore diagnostico e fai tap per recuperarlo nel motore di ricerca.
- Segnala: Salva il risultato della diagnosi corrente come rapporto di diagnosi.

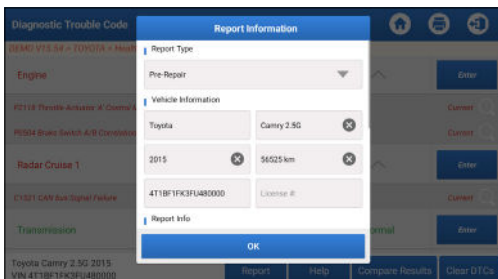

\*Nota: Il report di diagnosi è classificato in tre tipi: Report pre-riparazione, report post-riparazione e scansione diagnostica. Indipendentemente dal modo in cui il report viene salvato, verrà mostrato un tag corrispondente che indica il tipo di report viene aggiunto nell'angolo in alto a destra per una comoda identificazione.

- Aiuto: Fai tap per visualizzare le informazioni della guida dell'oggetto DTC selezionato.
- Confronta i risultati: Fai tap per selezionare il report pre-riparazione da confrontare. Confrontando i report pre-riparazione e post-riparazione, è possibile identificare facilmente quali DTC sono stati eliminati e quali restano non risolti.

DTC	Post	Pre
<b>Engine</b>		
P0118 Throttle Actuator X Control Motor Range/Performance	Cleared	Found
P0304 Brake Switch A/B Correlation	Cleared	Found
<b>Radar Cruise 1</b>		
C7507 CAN bus Signal Failure	Cleared	Found

- Cancella DTC: Fai tap per cancellare i codici diagnostici di errore esistenti.

### 1.2.2.2 Scansione del sistema (rilevamento automatico del sistema)

Questa funzionalità scannerà automaticamente il sistema di prova del veicolo.

Fai tap su "Scansione del sistema". Apparirà la schermata seguente:

Select Test Item	
DEMO V15.54 - TOYOTA - System Scan	
System Name	Result
Engine	Equipped
Transmission	Equipped
ABS/VSC/TRAC/EPB	Equipped
SRS Airbag	Equipped
Main Body	Equipped
Theft Deterrent	Equipped
Toyota Camry 2.5G 2015 VIN 4T1B61FK3FU480000	

### 1.2.2.3 Selezione del sistema (rilevamento manuale del sistema)

Questa funzionalità consente di selezionare manualmente il sistema ed eseguire le relative funzioni di diagnosi. Fai tap su "Selezione del sistema". Seleziona il sistema desiderato (ad esempio "Motore"), e la seguente schermata apparirà:

Show Menu	
DEMO V15.54 - TOYOTA - System Selection - Engine	
Read Fault Code	Clear Fault Code
Read Data Stream	Read Freeze Frame
Actuation Test	Special Function
Toyota Camry 2.5G 2015 VIN 4T1B61FK3FU480000	

#### a. Leggi il codice errore

Questa funzione consente di leggere i codici diagnostici di guasto (DTC) presenti nella memoria della centralina, aiutando a identificare rapidamente la causa del guasto del veicolo. Toccare "Leggi codice guasto". Sullo schermo verranno visualizzati i risultati della diagnostica.

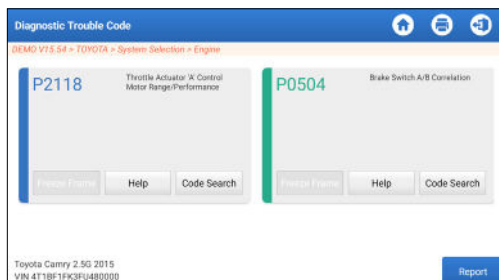

\*Spiegazione dei termini:

- Fermo immagine: Registra flussi di dati specifici per la verifica quando l'auto è in panne.
- Aiuto: Visualizzare le informazioni di aiuto.
- Ricerca del codice: Cercare ulteriori informazioni sul DTC online attuale.
- Segnala: Salva il risultato della diagnosi corrente come rapporto di diagnosi.

È possibile accedere a tutti i report diagnostici da "Informazioni utente" -> "I miei report" -> "Rapporto diagnostico".

b. Azzeramento del codice di guasto

Questa funzionalità può cancellare i codici dal veicolo. Assicurati che la chiave di accensione del veicolo sia in posizione ON con il motore spento prima dell'operazione.

c. Lettura del flusso di dati

Questa funzione può leggere e visualizzare dati e parametri in tempo reale.

Attenzione: Qualora fosse necessario guidare il veicolo per eseguire una procedura di risoluzione dei problemi, bisognerebbe farsi assistere SEMPRE da un'altra persona. Tentare di guidare e utilizzare contemporaneamente lo strumento diagnostico è pericoloso e potrebbe causare gravi incidenti stradali.

Toccare "Leggi flusso dati". Verrà visualizzata la seguente pagina:

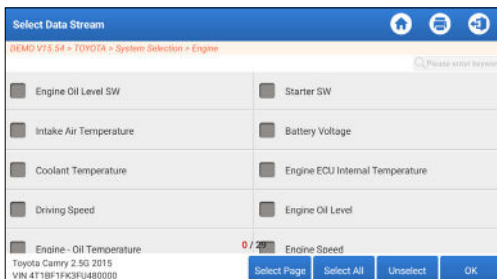

Selezionare le opzioni di Flusso di Dati da controllare. Toccare "OK".

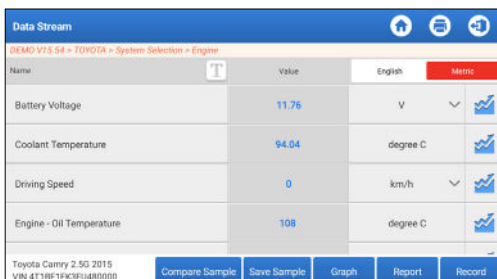

Il sistema può visualizzare i flussi di dati in tre modalità:

- 1) Valore (predefinito): Mostra i parametri con numeri ed elenchi.
- 2) Figura: Visualizza i parametri in forma di onde.
- 3) Unire: I grafici possono essere uniti per facilitare i confronti.

\*Spiegazione dei termini:

- Fai tap su per visualizzare i parametri nei modelli d'onda.
- Salva campione: È possibile salvare il flusso di dati corrente come campione quando il veicolo funziona normalmente e utilizzare questo flusso di dati campione per confronti e analisi future. Toccare "Salva campione" per avviare la registrazione del flusso di dati campione. Verrà visualizzata la pagina seguente:

Data Stream				
SEMO V15.54 - TOYOTA - System Selection - Engine				
Name	Value	English	Metric	
Battery Voltage	11.76	V	<input type="checkbox"/>	<input checked="" type="checkbox"/>
Coolant Temperature	96.04	degree C	<input type="checkbox"/>	<input checked="" type="checkbox"/>
Driving Speed	0	km/h	<input type="checkbox"/>	<input checked="" type="checkbox"/>
Engine - Oil Temperature	107	degree C	<input type="checkbox"/>	<input checked="" type="checkbox"/>

Toyota Camry 2.5G 2015  
VIN 4T1BF1FK3F0480000

Compare Sample Save Sample Graph Report Record

Al termine del processo di registrazione, toccare "  " per terminare la registrazione. Viene visualizzata la seguente pagina:

Confirm Sample DS				
SEMO V15.54 - TOYOTA - System Selection - Engine				
Name	Min Value	Max Value	Unit	
Battery Voltage	11.56	11.96	V	
Coolant Temperature	93.04	97.04	degree C	
Driving Speed	0.0	0.0	km/h	
Engine - Oil Temperature	104.0	109.0	degree C	

Toyota Camry 2.5G 2015  
VIN 4T1BF1FK3F0480000

Save

È possibile modificare il valore minimo o massimo e toccare "Salva" per salvarlo come campione del flusso di dati. Tutti i file Flusso di Dati Campione sono memorizzati in "Informazioni Utente -> Flusso di Dati Campione".

- Confronta campione: Toccare "Confronta Campione" per selezionare i file Flusso di Dati Campioni salvati.

La colonna Intervallo standard mostra i valori corrispondenti del campione del flusso di dati per il confronto e l'analisi.

Data Stream				
SEMO V15.54 - TOYOTA - System Selection - Engine				
Name	Value	Standard Range(Sample)	English	Metric
Battery Voltage	11.76	11.56 - 11.96	V	<input type="checkbox"/>
Coolant Temperature	96.04	93.04 - 97.04	degree C	<input checked="" type="checkbox"/>
Driving Speed	0	0 - 0	km/h	<input type="checkbox"/>
Engine - Oil Temperature	108	104 - 109	degree C	<input checked="" type="checkbox"/>

Toyota Camry 2.5G 2015  
VIN 4T1BF1FK3F0480000

Compare Sample Save Sample Graph Report Record

- Grafico: Per visualizzare i flussi di dati selezionati (8 elementi al massimo) sotto forma di onde.

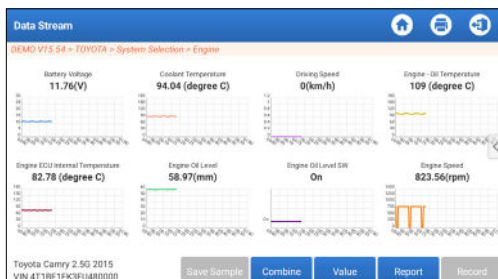

Fai tap su "<" a destra dello schermo per deselegionare gli elementi in esecuzione/selezionare altri oggetti.

Toccare "Valore" per visualizzare i dati in valori.

Toccare "Combina" per unire i grafici per facilitare i confronti (è possibile unire al massimo 4 valori).

- : Per visualizzare un singolo valore di dati visualizzato sotto forma di onde. Toccare " ".

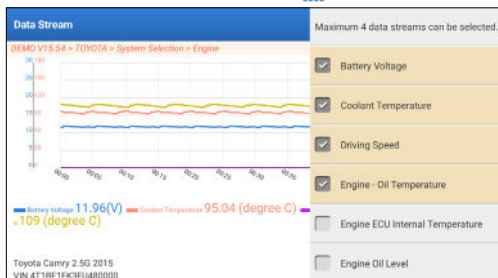

- Rapporto: per salvare il numero di flussi di dati correnti. È possibile accedere a tutti i report diagnostici da "Informazioni utente" -> "I miei report" -> "Rapporto diagnostico".
- Registra: per registrare i dati diagnostici per ulteriori analisi. È possibile accedere a tutti i record diagnostici da "Informazioni utente" -> "I miei report" -> "Dati registrati".

Name	Value	English	Menu
Battery Voltage	11.96	V	Graph
Coolant Temperature	95.04	degree C	Graph
Driving Speed	0	km/h	Graph
Engine - Coolant Temperature	104	degree C	Graph

Toyota Camry 2.5G 2015  
VIN 4T1B81FK3F0480000

Compare Sample Save Sample Graph Report Record

#### d. Leggi Fermo immagine

Questa funzione consente di leggere i codici diagnostici di guasto (DTC) presenti nella memoria della centralina, aiutando a identificare rapidamente la causa del guasto del veicolo.

#### e. Test di azionamento

Questa opzione viene utilizzata per accedere a test specifici del sottosistema e del componente specifici del veicolo. I test disponibili variano a seconda del produttore del veicolo, dell'anno e del modello.

Durante il test di azionamento, il tablet invia comandi all'unità di controllo elettronico (ECU) per attivare gli attuatori, poi valuta l'integrità del sistema o del componente leggendo i dati dell'ECU o monitorando il funzionamento dell'attuatore. Ciò potrebbe comportare attività come il passaggio di un iniettore fra diversi stati operativi per la valutazione.

Apparirà la schermata seguente:

Show Menu	
EGR Test	ETC5(TAC) Test
A/C Clutch	Fuel Pump Off

Toyota Camry 2.5G 2015  
VIN 4T1B81FK3F0480000

Segui le istruzioni mostrate sullo schermo ed effettua le selezioni appropriate per completare il test.

Dopo ogni operazione di successo verrà mostrato "Completato".

#### f. Funzione Speciale

Questa opzione offre funzioni di codifica, reset, riconfigurazione



e altre funzioni di servizio per aiutare i veicoli a tornare a uno stato funzionale dopo riparazioni o sostituzioni. I test disponibili variano a seconda del produttore del veicolo, dell'anno e del modello.

È possibile accedere ad alcune funzioni speciali anche dalla sezione "Servizi" del menu della Home.

## 2. Servizi di manutenzione

---

Offre codifica, ripristino, riapprendimento e altre funzionalità di servizio per aiutare i veicoli a tornare allo stato di operatività dopo una riparazione o una sostituzione.

I test disponibili variano in base al produttore del veicolo, all'anno e al modello.

A causa dei continui miglioramenti, le funzioni disponibili del servizio sono soggette a modifiche, senza preavviso scritto. Per usufruire di più funzionalità del servizio, è consigliabile verificare regolarmente la presenza di aggiornamenti.

Segui il diagramma di flusso riportato di seguito per eseguire il ripristino.

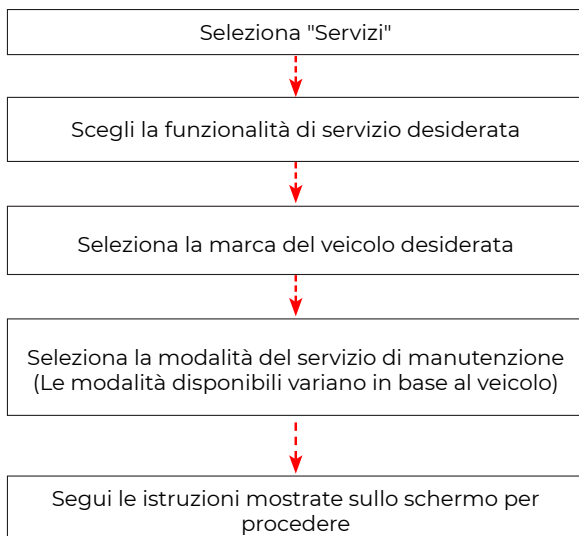

### 3. ADAS

---

Il Sistema Avanzato di Assistenza alla Guida (ADAS) è un componente elettronico presente nei veicoli che include diverse funzioni di sicurezza come il freno di emergenza automatico (AEB), l'avviso di deviazione di corsia (LDW), l'assistenza al mantenimento di corsia, l'eliminazione degli angoli morti, le telecamere per la visione notturna e l'illuminazione auto-adattiva. Per questa funzione, è necessario utilizzare il dispositivo di calibrazione ADAS ed attivare il software ADAS.

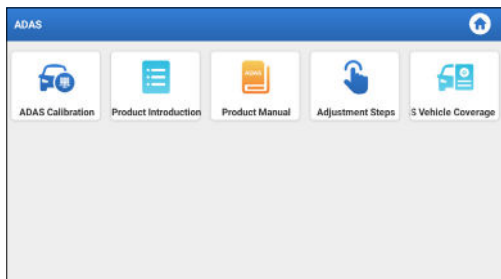

\*Note: La funzione ADAS richiede hardware aggiuntivo (opzionale), che deve essere acquistato.

### 4. Moduli

---

Questo modulo offre un accesso rapido alle app di sistema utilizzate di frequente e mostra funzioni estese compatibili con dispositivi esterni.

### 5. Aggiornamento

---

Questo modulo consente di aggiornare il software diagnostico e l'applicazione alla versione più recente.

#### 5.1 Download di software diagnostico e app

Toccare "Aggiornamento" nel menu iniziale. Verrà visualizzata la seguente pagina:

The screenshot shows a software update interface. At the top, there's a blue header with the word 'Update' and a home icon. Below it, a status bar indicates 'Upgrade software (0)' and 'Serial Number: 907940001169'. There are two tabs: 'Available' (selected) and 'Downloaded'. A search field with the placeholder '(Enter the model name)' is on the right. The main content is a table with columns: 'Vehicle', 'Current Version', 'Update Version', 'Size', and 'Update content'. Two rows are visible: one for 'Honda/Acura' with current version V49.01 and update version V49.10 (22.4 M), and one for 'Mazda' with current version V43.70 and update version V43.80 (26.1 M). At the bottom, there are four buttons: 'Refresh', 'Unselect', 'Update', and 'Renewals'.

Vehicle	Current Version	Update Version	Size	Update content
<input checked="" type="checkbox"/> Honda/Acura	V49.01	V49.10	22.4 M	Added special functions of electric powertrain system/integrated motor assist(IMA) and blind spot infor...
<input checked="" type="checkbox"/> Mazda	V43.70	V43.80	26.1 M	Added special functions for MX-30, optimized blind spot radar calibration using Doppler LADCS-04 calibration net...

La scheda "Disponibile" mostra un elenco di software che possono essere aggiornati.

Se intendi aggiornare solo i software utilizzati di frequente, vai alla scheda "Scaricati".

Fai tap su "Aggiorna" per avviare il download. Al termine del download, i pacchetti dei software verranno installati automaticamente.

## 5.2 Rinnova gli abbonamenti

Se l'abbonamento al software è in scadenza o scade, il sistema ti suggerirà di rinnovare l'abbonamento.

Tocca "Rinnovo" in basso nello schermo, poi segui le istruzioni per rinnovare l'abbonamento.

## 6. Supporto

In questa funzione, è possibile richiedere assistenza remota attraverso software di terze parti. Inviando il numero di identificazione del tuo dispositivo al tecnico remoto o al personale post-vendita, puoi autorizzare l'altra parte a operare in remoto sul dispositivo Phoenix Nano, per guidarti attraverso i problemi riscontrati nell'uso del dispositivo.

## 7. Libreria

Questo modulo include la copertura del veicolo, il manuale utente del prodotto e le FAQ.

## 8. Cronologia

La funzionalità Cronologia offre un comodo accesso ai veicoli precedentemente testati, consentendo agli utenti di riprendere dall'ultima operazione, senza bisogno di ricominciare da capo. Basta fare tap su "Cronologia" nel menu della Home e tutti i record diagnostici verranno mostrati sullo schermo in ordine di data.

## 9. Feedback

---

È possibile inviare le ultime 20 registrazioni di test utilizzando la funzione "Feedback" per ottenere assistenza tecnica tempestiva in caso di problemi irrisolti durante il processo diagnostico.

Toccare "Feedback" nel menu iniziale. Verrà visualizzata la seguente pagina:

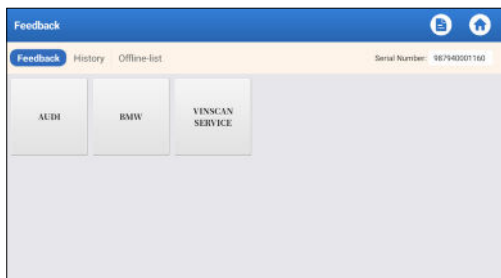

\*Spiegazione dei termini:

- Feedback diagnostico: Per mostrare l'elenco dei modelli di veicoli testati.
- Storica: per visualizzare tutti i Feedback diagnostici e controllare i processi.
- Elenco offline: Per visualizzare tutti i registri del feedback diagnostico che non sono ancora stati inviati con successo a causa di un'interruzione della rete. I registri non andati a buon fine verranno ricaricati automaticamente non appena il tablet otterrà un segnale di rete stabile.

Il nostro supporto tecnico si occuperà del vostro feedback in tempo utile per la vostra soddisfazione.

## 10. Informazioni utente

---

### 10.1 I miei report

Questa opzione consente di visualizzare, eliminare o condividere i report salvati o i dati registrati.

Se il risultato del DTC viene salvato nella pagina Leggi il codice di errore, i file verranno elencati nella scheda Rapporto diagnostico. In più, se l'utente registra i parametri di esecuzione durante la lettura del flusso di dati, lo strumento salverà il file nella scheda Record diagnostico.

### 10.2 VCI

Questa opzione ti consente di controllare tutti i tuoi dispositivi VCI

attivati.

### **10.3 Attiva VCI**

Questa funzionalità ti consente di attivare l'interfaccia di comunicazione del veicolo (VCI) nel caso in cui ti sia sfuggito il passaggio Attiva VCI durante il processo di registrazione del prodotto.

### **10.4 Firmware Ripara**

Questa opzione consente di riparare il firmware del connettore. Non spegnere o cambiare interfaccia durante il processo.

### **10.5 Selezione dell'attrezzatura ADAS**

Questa funzionalità consente di scaricare e verificare gli aggiornamenti per i file di calibrazione del veicolo progettati appositamente per la corrispondente attrezzatura di calibrazione ADAS.

### **10.6 Campione**

Questa opzione gestisce i file campione del flusso di dati registrati.

### **10.7 I miei ordini**

Questa funzionalità ti permette di verificare lo stato delle tue carte di rinnovo degli abbonamenti, indicando se sono state pagate o restano non pagate.

### **10.8 Carta di rinnovo degli abbonamenti**

Questa funzionalità ha lo scopo di verificare lo stato della carta di rinnovo degli abbonamenti.

### **10.9 Profilo**

Questa funzionalità consente di visualizzare e configurare le informazioni personali.

### **10.10 Modifica della password**

Questa funzione consente di modificare la password di accesso.

### **10.11 Impostazioni**

Questa opzione consente di regolare le impostazioni dell'applicazione e visualizzare le informazioni su versione del software, ecc.

#### **10.11.1 Unità**

Questa funzionalità consente di impostare l'unità di misura, offrendo opzioni tra il sistema metrico e il sistema inglese.

#### **10.11.2 Informazioni del negozio**

Questa funzionalità ti consente di definire le informazioni del tuo negozio, inclusi dettagli come nome, indirizzo e numero di

telefono.

Una volta salvate le informazioni del negozio, ogni volta che salvi un rapporto diagnostico, queste verranno automaticamente compilate nella casella Aggiungi informazioni.

#### 10.11.3 Elimina la cache

Questa funzionalità consente di svuotare la cache dell'app. Eliminare la cache comporterà il riavvio dell'app.

#### 10.11.4 Info

Sono incluse le informazioni sulla versione del software e la clausola di esclusione di responsabilità.

#### 10.11.5 Aggiornamento automatico del software diagnostico

Questa funzionalità viene utilizzata per impostare se la funzionalità di aggiornamento automatico è su ON.

#### 10.11.6 Gestione account del dispositivo

Questa funzionalità gestisce gli account secondari, consentendo l'utilizzo dello strumento da parte di diversi utenti e facilitando il tracciamento dei registri diagnostici di vari tecnici.

Gli account secondari appena aggiunti hanno un periodo di validità di un anno; dopo la scadenza, perderanno i diritti e i privilegi dell'account principale. Tuttavia, l'account principale può modificare il periodo di validità degli account secondari. Esistono due tipi di account secondari: esistenti e appena creati. L'account principale ha la possibilità di aggiungere e rimuovere gli account secondari, mentre questi possono anche essere scollegati dall'account principale.

Fai tap su «Gestione account del dispositivo» Apparirà la schermata seguente:

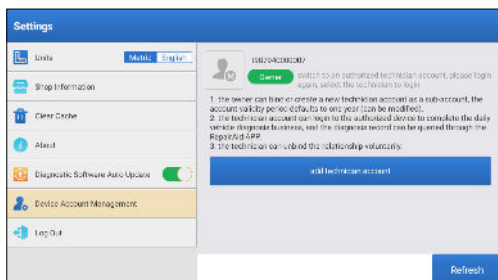

Fai tap su "Aggiungi account tecnico".

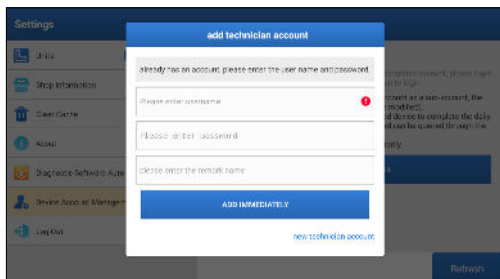

- Se hai già un account, inserisci nome utente e password. Dopo averli inseriti, fai tap su "AGGIUNGI IMMEDIATAMENTE" per aggiungerlo come account secondario.
- Se non hai un account registrato, fai tap su "Nuovo account tecnico" per creare un account secondario.

Dopo aver aggiunto l'account secondario, puoi fare tap su "Rimuovi" per separarlo dall'account principale o fare tap su "Cambia" per modificare il periodo di validità.

#### 10.11.7 Login/Logout

Per disconnetterti dall'ID utente attuale, fai tap su "Esci".

Per accedere nuovamente al sistema, fai tap su "Login".

## 10.12 Eliminazione del software diagnostico

Questa funzionalità consente di nascondere o cancellare i software diagnostici che non vengono utilizzati di frequente.

\*Nota: La rimozione del software potrebbe eliminarlo completamente dal tablet. Se riscontri limiti di spazio sul tablet e alcuni software non vengono utilizzati, puoi usufruire di questa funzionalità per rimuoverli.

## AVVERTENZE

- Eseguire sempre i test automobilistici in un ambiente sicuro.
- NON fumare vicino al veicolo durante il test.
- NON posizionare il lettore di codici vicino al motore o al tubo di scarico per evitare danni dovuti alle alte temperature.
- NON indossare abiti larghi o gioielli quando si lavora su un motore.
- NON collegare o scollegare l'apparecchiatura di prova mentre l'accensione è inserita o il motore è in funzione.
- NON smontare Phoenix Nano.
- Le parti del motore si surriscaldano quando il motore è in funzione. Per evitare gravi ustioni, evitare il contatto con le parti calde del motore.
- Quando il motore è in funzione, produce monossido di carbonio, un gas tossico e velenoso.
- Utilizzare il veicolo SOLO in un'area ben ventilata.
- Indossare una protezione per gli occhi conforme agli standard ANSI.

## AVVERTIMENTO

- Assicurarsi che la batteria del veicolo sia completamente carica e che lo scanner sia saldamente collegato al DLC del veicolo per evitare dati errati generati dallo scanner e dai sistemi diagnostici.
- Non utilizzare il lettore di codici durante la guida.
- Tenere gli indumenti, i capelli, le mani, gli strumenti, l'attrezzatura di prova, ecc. lontano da tutte le parti del motore in movimento o calde.
- Mantenere lo scanner asciutto, pulito, privo di olio/acqua o grasso. Se necessario, utilizzare un detergente delicato su un panno pulito per pulire l'esterno dello strumento di scansione.
- Tenere lo scanner fuori dalla portata dei bambini.



## FAQ

**D:** Posso usare altri caricatori per caricare il tablet?

**R:** No, utilizzare il caricabatterie originale fornito da TOPDON.  
Eventuali danni e perdite economiche causati dall'uso di un caricabatterie inadeguato non saranno di nostra responsabilità.

**D:** Come risparmiare la batteria?

**R:** Spegnerlo schermo quando il tablet è inattivo, impostare un breve tempo di standby o ridurre la luminosità dello schermo.

**D:** Cosa succede se il tablet non si accende nemmeno dopo la ricarica?

**R:** Ricarica il tablet per almeno 3 ore finché il LED di alimentazione non si accende.

**D:** Perché non si può registrare?

**R:** Verifica le seguenti possibili cause:

- Il tablet non è collegato a una rete.
- Manutenzione del server. Riprovare più tardi.

**D:** Il sistema si arresta durante la lettura del flusso di dati. Quale è la causa?

**R:** Potrebbe essere causato da un connettore allentato. Spegni il tablet, collega saldamente il connettore e riaccendilo.

**D:** Lo schermo lampeggia all'avvio del motore. Quale è la causa?

**R:** Normalmente è causato da un disturbo elettromagnetico.

**D:** Non c'è risposta quando si comunica con il computer di bordo.

**R:** Conferma la corretta tensione dell'alimentatore e controlla quanto segue:

- Se lo strumento è collegato correttamente.
- Confermare se l'interruttore di accensione è acceso.
- In alternativa, inviateci l'anno, la marca, il modello e i dati VIN del vostro veicolo tramite la funzione "Feedback" per ricevere assistenza tecnica tempestiva.

**D:** Perché ci sono così tanti codici di errore?

**R:** Di solito la causa è una connessione scadente o un guasto alla messa a terra del circuito.

**D:** Come posso aggiornare il software del sistema?

- R:** 1. Accendi il tablet e assicurati che la connessione Internet sia stabile.
2. Fai tap su "Informazioni utente" nel menu della Home, seleziona "Impostazioni" -> "Informazioni" -> "Verifica aggiornamenti" per rilevare se una versione aggiornata del sistema è disponibile.
3. Segui le istruzioni sullo schermo passo dopo passo per completare il processo. A seconda della velocità di Internet, potrebbe essere necessario del tempo per completare l'aggiornamento. Lo strumento si riavvierà automaticamente e accederà al menu della Home al termine dell'aggiornamento.

**D:** Come posso stampare un report diagnostico?

**R:** Prima della stampa, assicurati che la stampante Wi-Fi sia accesa e funzioni normalmente. Seguire i passaggi seguenti per procedere:

1. Imposta il pulsante WLAN su ON.

2. Fai tap sull'hotspot della stampante Wi-Fi desiderato per connetterti.

3. Nella pagina dei dettagli del report, fai tap su  .

4. Fai tap su ▼ vicino a Seleziona una stampante per selezionare la stampante Wi-Fi desiderata dall'elenco. Se l'hotspot della stampante Wi-Fi scelto è abilitato, il tablet può connettersi direttamente ad esso. Se è criptato, potrebbe essere richiesta una password. Consulta il manuale utente della stampante Wi-Fi per la password predefinita.

5. Ora la stampante è pronta.

6. In alternativa, è anche possibile scegliere Salva come PDF per salvare il report diagnostico corrente come file PDF per la stampa successiva.

# GARANZIA

## Garanzia limitata di un anno di TOPDON

TOPDON garantisce al suo acquirente originale che i prodotti dell'azienda saranno esenti da difetti di materiale e lavorazione per 12 mesi dalla data di acquisto (Periodo di garanzia).

Per i difetti segnalati durante il periodo di garanzia, TOPDON riparerà o sostituirà la parte o il prodotto difettoso in base all'analisi e alla conferma del supporto tecnico.

TOPDON non sarà responsabile per eventuali danni incidentali o consequenziali derivanti dall'uso, uso improprio o montaggio del dispositivo.

In caso di conflitto tra la politica di garanzia TOPDON e le leggi locali, prevarranno le leggi locali.

Questa garanzia limitata è nulla nelle seguenti condizioni:

- Usato in modo improprio, smontato, alterato o riparato da negozi o tecnici non autorizzati.
- Manipolazione negligente e violazione dell'operazione.

Avviso: tutte le informazioni contenute in questo manuale si basano sulle ultime informazioni disponibili al momento della pubblicazione e non può essere fornita alcuna garanzia per la sua accuratezza o completezza. TOPDON si riserva il diritto di apportare modifiche in qualsiasi momento senza preavviso.

# Português

## **BEM-VINDO**

Obrigado por comprar TOPDON's Phoenix Nano. Leia e entenda o manual de usuário antes da operação.

## **SOBRE**

O TOPDON Phoenix Nano é uma poderosa ferramenta de diagnóstico compatível com sistema Android de 8 polegadas, apresentando processador de 4 núcleos 2.0GHz, 4GB de RAM e 64GB de memória ROM. Além de diagnósticos OBD2, o usuário pode esperar tecnologia AutoScan para acelerar o trabalho de diagnóstico, e a interface bem organizada pode rodar serviços de reinício para uma manutenção eficaz de veículos.

## **O QUE ESTÁ NA CAIXA**

1. Phoenix Nano
2. Cabo Diagnóstico
3. Type-C a Type-A USB Cabo
4. Potência de Adaptador
5. Envelope de senha
6. Guia de Início Rápido
7. Usuário Manual

## ESPECIFICAÇÃO TÉCNICA

Tela: 8"Palpável: 1280 \* 800

Memória: 4G

Armazenagem: 64GB

Capacidade de Bateria: 12,600mAh/3.8V

Câmera: Traseiro 8.0MP

Alcance de Voltagem de Entrada OBDII: 9~18V

Recarregando: Entrada de recarga Tipo C, ou através de conexão à DLC do veículo

Temperatura de Trabalho: 32°F~122°F(0°C~50°C)

Temperatura de Armazenamento: -4°F~158°F(-20°C~70°C)

## COMPATIBILIDADE

TOPDON Phoenix Nano é compatível com os seguintes protocolos:

- ISO 9142-2
- ISO 14230-2
- ISO15765-4
- K/L-Linha
- SAE-J1850 VPW
- SAE-J1850 PWM
- CAN ISO 11898
- Velocidade Alta
- Velocidade Média
- CAN FD Protocolo
- Velocidade Baixa e Fio único CAN
- GM UART
- UART Eco Byte Protocolo
- Honda Diag-H Protocolo
- TP 2.0
- TP 1.6
- Barramento de dados CCCD
- SCI (J2610)
- Falha-Tolerante CAN
- DoIP e mais

## AVISO

Phoenix Nano pode ser automaticamente reiniciado enquanto é perturbado por forte eletricidade estática. ISSO É UMA REAÇÃO NORMAL.

O manual de usuário está sujeito a alterações sem aviso prévio por escrito.

Leia as instruções cuidadosamente e use a unidade corretamente

antes operação. Não o fazer pode causar danos e/ou danos pessoais, o que anulará a garantia do produto.

## INFORMAÇÃO GENERAL DE OBDII (A-BORDO DIAGNÓSTICO II)

O OBDII sistema é projetado para monitorar os sistemas de controle de emissões e enginecomponentes de motor, realizando testes contínuos ou periódicos de componentes e condições específicas do veículo, que oferecerá três pedaços de informações tão valiosas:

- Se o Maufuncionamento Indicador Leve (MIL) é comandado "ligado" ou "desligado".
- Que, se houver, Códigos de Problemas Diagnósticos (DTCs) são armazenados;
- Prontidão Monitor Status.

## CÓDIGOS DE PROBLEMAS DIAGNÓSTICOS (DTCs)

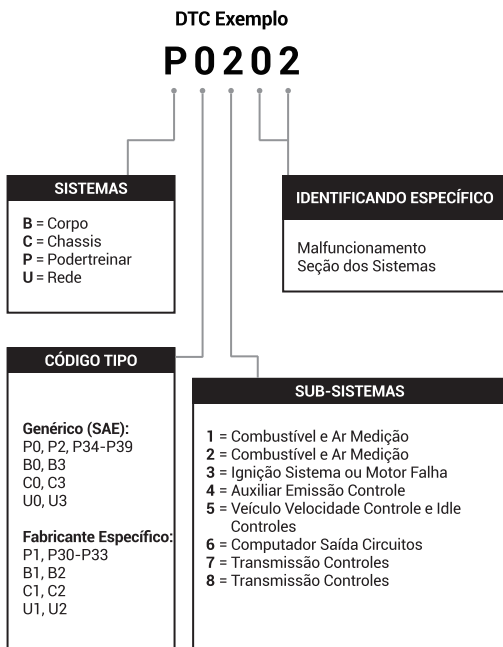

## DESCRIÇÕES DE PRODUTOS

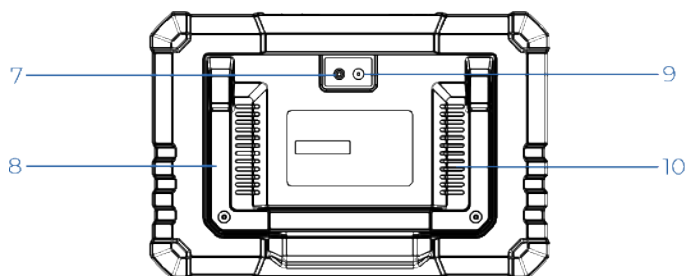
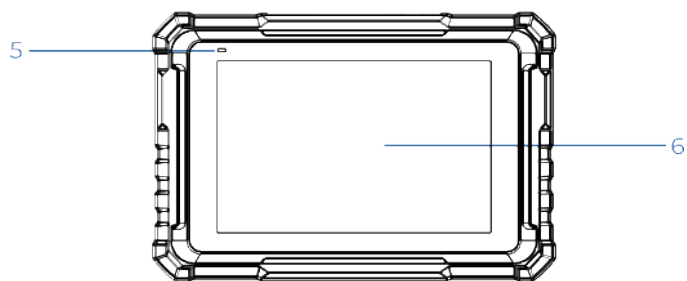
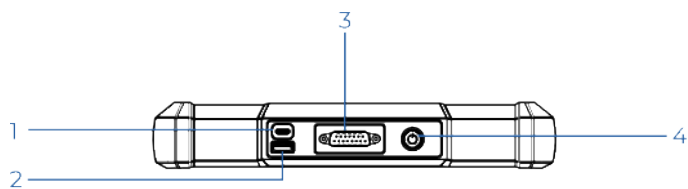



<b>NÃO.</b>	<b>Nome</b>	<b>Descrições</b>
1	Entrada de Carregamento	Para recarregar o tablet/conectar ao PC para transferência de dados."
2	Entrada USB Tipo A	Conecta a módulos adicionais compatíveis ou dispositivos de armazenamento USB.
3	Conector de Diagnóstico DB-15	Para conectar ao cabo de diagnóstico.
4	Energia/Bloqueio Botão	<ul style="list-style-type: none"> <li>• Segure o botão por 3 segundos para ligar, ou desligar.</li> <li>• Segure o botão por 8 segundos para um reinício forçado.</li> </ul>
5	LED de Recarga	<ul style="list-style-type: none"> <li>• A luz vermelha indica recarga.</li> <li>• A luz verde significa carga completa.</li> </ul>
6	Tela Palpável	Mostra resultados de teste.
7	Flash de Câmera	Produce um flash de luz artificial.
8	Ajustável Suporte	Ajuste-o em qualquer ângulo para mais conforto trabalhando à mesa, ou monte-o fixamente no volante para mais conveniência.
9	Atrás Câmera	Romperchute a vista à frente da câmera.
10	Alto-falante	Converter um sinal de áudio em um som correspondente.

## PREPARAÇÃO & CONEXÃO

1. Desligue a ignição.

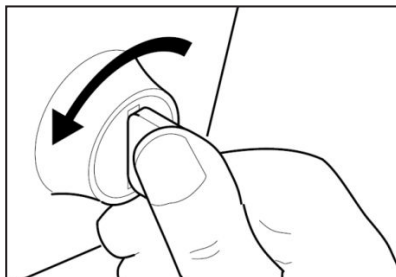

2. Localizar o porto DLC do veículo.

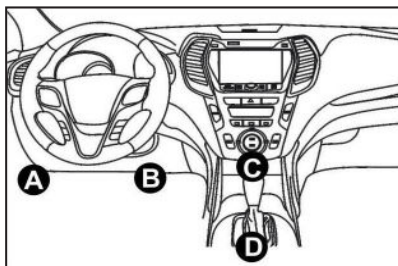

3. Conecte uma ponta do cabo de diagnóstico à entrada DB-15 no Phoenix Nano e aperte os prendedores cativos.
4. Conecte o adaptador ao conector DLC do veículo.
5. Ligue a ignição. O motor pode estar desligado ou em funcionamento.
6. Segure o botão de potência por 3 segundos para ligar o computador portátil.  
O computador portátil começará a se inicializar e entrará na seguinte interface:  
\*Nota: Não conecte ou desconecte nenhum equipamento de teste com a ignição ligada ou o motor funcionando.

## 7. Conectar Wi-Fi

Toque em "Configurações" -> "Rede & internet" -> "Wi-Fi."

O sistema pesquisará automaticamente todas as redes Wi-Fi disponíveis. Conecte-se às contas Wi-Fi confiáveis.

\*Nota: Após o primeiro uso, o tablet requer interação de dados com o servidor para ativação, requerendo conectividade Wi-Fi. Sem esta ativação inicial, o software de diagnóstico não será acessível.

No entanto, uma vez ativada, a função de diagnóstico pode ser utilizada offline.

## 8. Abrir Aplicativo Phoenix Nano

Toque no ícone do aplicativo na página inicial para abri-lo, e em seguida selecione "Iniciar Sessão" para acessar a interface de início de sessão de software de diagnósticos.

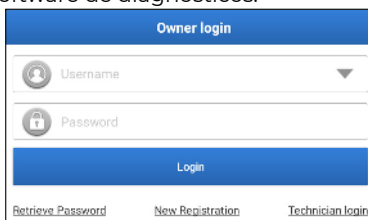

## 9. Registro de Usuário

Se você é um novo usuário, toque em "Novo Registro" para acessar a página de registro.

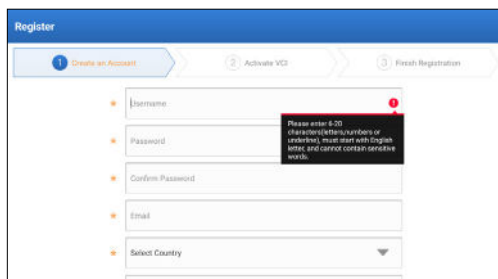

Complete cada campo com a informação necessária. Ao terminar de preencher, toque em "Registrar" para ir ao seguinte passo.

## 10. Ativar Tablet

Digite o Número de Série do Produto de 12 dígitos e o Código de Ativação de 8 dígitos (obtidos no envelope de senhas), e então toque em "ATIVAR."

**Register**

Create an Account
  **Activate VCI**
 Finish Registration

Serial Number:

Activation Code:

**ACTIVATE**

[Skip](#)

Your VCI's 12 digit serial number and 8 digit Activation Code can be found in the envelope pictured below.

## 11. Baixar Software de Diagnóstico

Toque em "OK" na página Finalizar Registro para entrar na central de atualizações e atualizar todos os softwares disponíveis.

**Update**

Upgradeable software (2) Serial Number: 98794001160

Available Downloaded

Vehicle	Current Version	Update Version	Size	Update content
<input checked="" type="checkbox"/> Honda/Acura	V49.01	V49.10 <input type="button" value="x"/>	22.4 M	Added special functions of electric powertrain system/integrated motor assist(IMA) and blind spot infor... <span style="float: right;">&gt;</span>
<input checked="" type="checkbox"/> Mazda	V43.70	V43.80 <input type="button" value="x"/>	26.1 M	Added special functions for MX-30; optimized blind spot radar calibration using Doppler LAD55-04 calibration rat... <span style="float: right;">&gt;</span>

12. Após completar a atualização, o produto estará pronto para o uso.

# OPERAÇÃO INTRODUÇÃO

O TOPDON Phoenix Nano apresenta uma série de funções práticas, incluindo Escaneio, Escaneio Automático, ADAS, Módulo, Atualização, Suporte, Biblioteca, Histórico, Feedback e Informação de Usuário.

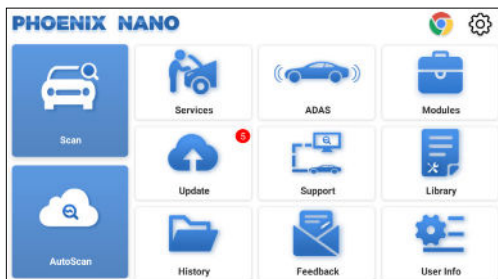

## 1. Diagnósticos

Phoenix Nano da TOPDON suporta o AutoLer e Ler que cobrem o OBDII, fornecendo diagnósticos completos do sistema para a maioria dos modelos de carros modernos em todo o mundo.

### 1.1 Diagnóstico Inteligente (AutoLer)

Insira o Phoenix Nano ao porta DLC do veículo. Desligue a ignição.

Toque em "AutoLer".

A ferramenta iniciará um processo de escaneamento automático e lerá automaticamente o VIN de veículo informação.

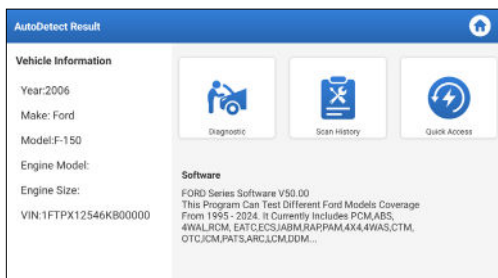

- Toque em "Diagnóstico" para iniciar uma nova sessão de diagnósticos.
- Toque em "Histórico de Escaneamentos" para visualizar o registro

de concertos. Caso haja registros disponíveis, eles serão listados na tela cronologicamente.

- Para executar outras funções, toque em "Acesso Rápido" para ir diretamente à tela de seleção de funções.

\*Nota:

Se o AutoLer não conseguir identificar o veículo, tente se conectar à rede.

Nem todos os carros suportam a função de AltoLer automática devido às configurações do fabricante do carro.

Uma conexão altamente estável é recomendada para um acesso VIN bem-sucedido.

## 1.2 Diagnóstico Manual (Ler)

Caso o tablet não possa obter ou analisar a informação VIN, você também pode executar um Diagnóstico Manual.

Existem duas maneiras no módulo de obter acesso às funções de diagnóstico de veículo.

### 1.2.1 VINScan



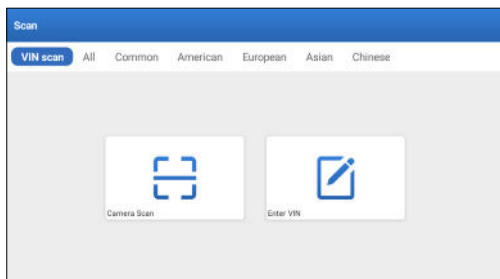

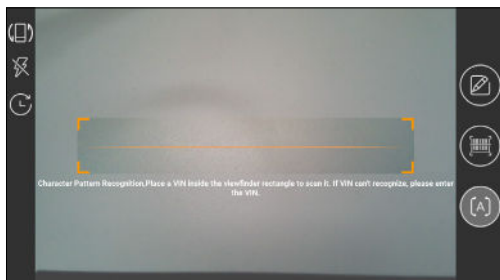

Toque em "VINScan". A página seguinte aparecerá:



1.2.1.1 Toque em "Ler Câmera". A página seguinte aparecerá.



Coloque o VIN dentro do retângulo de visualização para escaneá-lo. O local mais reconhecível para este número é na parte superior esquerda do painel do veículo. Outros locais incluem a porta do motorista, e na antepara abaixo do motor.

- Para alterar a orientação do monitor, toque em .
- Para ligar o flash, toque em .
- Caso você tenha escaneado o VIN do veículo, toque em  para escolhê-lo da lista de registro.
- Caso o tablet não consiga detectá-lo, toque em  para digitá-lo manualmente.
- Toque em  para alterar a câmera para o modo de reconhecimento de padrão de código de barras.
-  indica que a câmera está no modo de reconhecimento de padrão de caracteres (modo padrão).

Depois Ler, a seguinte página aparecerá:



\*Nota: o código VIN em amarelo pode ser modificado se não estiver correto.

1.2.1.2 Se o VIN barcode não for reconhecido, clique "Inserir VIN" para inserir o VIN manualmente.



\*Nota: Os caracteres VIN devem ser letras maiúsculas de A a Z e números de 1 a 0. No entanto, as letras I, O e Q não são utilizadas para evitar mal-entendidos. Não são permitidos símbolos ou espaços no VIN

1.2.2 A segunda maneira é selecionar manualmente a marca, modelo e ano do veículo.

Neste modo, você precisa executar o comando no menu e siga as instruções exibidas na tela para proceder.

Toque em um correspondente de software diagnóstico correspondente na seguinte página:

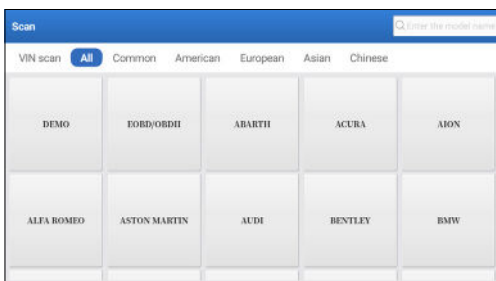

Use a Demo (Versão 15.54) como referência para ilustrar o processo de diagnóstico de um veículo.



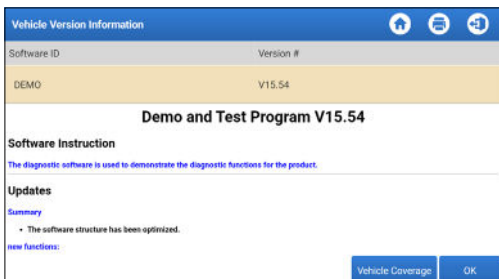



\*Explicação de termos:

- Cobertura de Veículo: Ver os modelos de veículos contidos no software de diagnóstico atual.
- OK: Toque-o para ir ao próximo passo.

A barra de ferramentas de diagnóstico, situada no canto superior direito da tela, oferece vários botões facilitando ações como impressão de dados exibidos e execução de outras operações através da sessão de diagnóstico. Abaixo uma visão geral concisa das funções associadas com os botões da barra de ferramentas de diagnósticos:

-  Página Inicial: Retorna à página inicial.
-  Imprimir: Imprime a tela ou relatório atual.
-  Sair: Sai do aplicativo de diagnóstico.

Selecionar modelo do veículo (varia de acordo com a versão):  
 Selecionar o modelo de veículo desejado (como por exemplo TOYOTA).

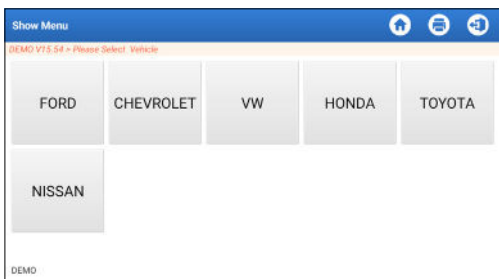

Selecionar o item de prova desejado para proceder.

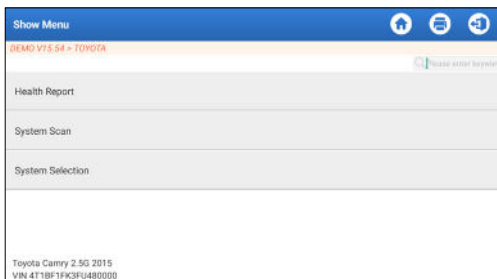

### 1.2.2.1 Relatório de Saúde

Esta função permite que você acesse rapidamente todas as unidades de controle eletrônicas do veículo e gere um relatório detalhado sobre a saúde do veículo.

\*Nota: este elemento sólo se mostrará si el software de diagnóstico del modelo admite esta función.

Toque em “Relatório de Saúde.” O sistema irá escanear as ECUs. Ao término da ação, a seguinte tela será exibida:

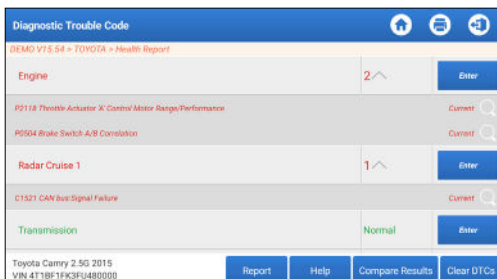

O sistema com códigos de erro será exibido em vermelho. O sistema sem códigos de erro será exibido em verde.

\*Explicação dos termos:

- Entrar: Toque para acessar a tela de seleção de funções de diagnóstico.
-  (Buscar): Destaque um código de erro de diagnóstico e toque-o para recuperá-lo no motor de busca.
- Relatório: Salve o resultado do diagnóstico atual como um relatório diagnóstico

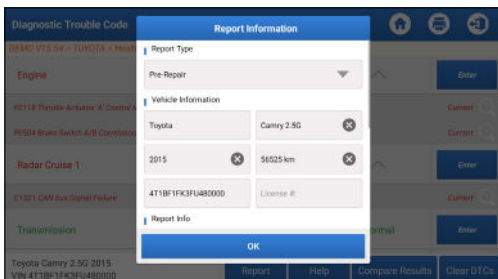

\*Nota: O relatório de diagnóstico é categorizado em três tipos: Relatório de Pré-Conserto, relatório de Pós-Conserto, e Escaneamento de Diagnóstico. Independentemente do tipo de relatório salvo, uma etiqueta com o tipo de relatório correspondente será atribuída e fixada no canto direito superior para identificação e conveniência.

- Ajuda: Toque para visualizar a informação de ajuda do item DTC selecionado.
- Comparar Resultados: Toque para selecionar o relatório de pré-conserto para comparação. Ao comparar os relatórios de pré-conserto e pós-conserto, você pode identificar facilmente quais DTCs foram eliminadas e quais continuam sem resolver.

DTC	Post	Pre
<b>Engine</b>		
P2118 Throttle Actuator X Control Motor Range/Performance	Cleared	Found
P0504 Brake Switch A/B Correlation	Cleared	Found
<b>Radar Cruise 1</b>		
C1527 CAN bus Signal Failure	Cleared	Found

- Eliminar DTCs: Toque para eliminar os códigos de erros de diagnóstico existentes.

### 1.2.2.2 Escaneamento de Sistema (Detecção de Sistema Automático)

Esta função irá escanear o sistema de teste do veículo automaticamente.

Toque em "Escaneamento de Sistema." A seguinte tela será exibida:

Select Test Item	
DEMO V15.54 - TOYOTA - System Scan	
System Name	Result
Engine	Equipped
Transmission	Equipped
ABS/VSC/TRAC/EPB	Equipped
SRS Airbag	Equipped
Main Body	Equipped
Theft Deterrent	Equipped
Toyota Camry 2.5G 2015 VIN 4T1BF1FK3FU480000	

### 1.2.2.3 Seleção de Sistema (Detecção de Sistema Manual)

Esta função permite que você selecione manualmente o sistema e execute as funções de diagnóstico relacionadas. Toque em "Seleção de Sistema." Selecione o sistema desejado (como "Motor" por exemplo), e a seguinte tela aparecerá:

Show Menu	
DEMO V15.54 - TOYOTA - System Selection - Engine	
Read Fault Code	Clear Fault Code
Read Data Stream	Read Freeze Frame
Actuation Test	Special Function
Toyota Camry 2.5G 2015 VIN 4T1BF1FK3FU480000	

#### a. Ler Código de Erro

A função pode ler os Códigos de Problemas Diagnósticos (DTCs) na ECU memória, ajudando a identificar rapidamente a causa da avaria do veículo.

Toque em "Ler Código de Falha". A tela exibirá resultados diagnósticos.

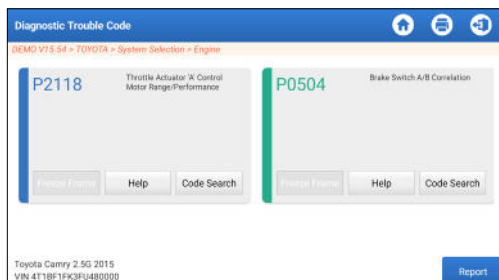

\*Explicação de termos:

- Quadro Congelado: Tirar uma foto de fluxos de dado específicos para verificação quando o DTC ocorrer.
- Ajuda: Para ver informação de ajuda.
- Busca de Código: Para buscar por mais informações sobre o DTC online atual.
- Relatório: Salve o resultado do diagnóstico atual como um relatório diagnóstico

Todos os relatórios de diagnóstico podem ser acessados a partir de "Informação de Usuário" ->"Meu Relatório" -> "Relatório de Diagnóstico.

b. Limpar Código de Falha

Esta função poderá apagar os códigos do veículo. Por favor, assegure-se de que a chave de ignição do veículo esteja na posição LIGADA com o motor desligado antes da operação.

c. Ler Dado Fluxo

A função pode ler e exibir dado e parâmetros em tempo real."

Cuidado: Caso você precise dirigir o veículo para executar um procedimento de resolução de problemas, SEMPRE tenha uma segunda pessoa para assisti-lo. Tentar dirigir e operar a ferramenta de diagnóstico ao mesmo tempo é perigoso, e poderá causar sérios acidentes de trânsito.

Toque em "Ler Dado fluxo". A seguinte página aparecerá:

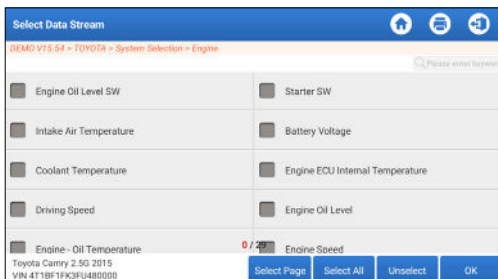

Selezione dado fluxo e toque em "CONFIRMAR".

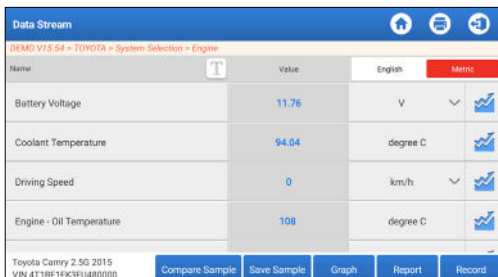

O sistema pode exibir dado fluxos em três modos:

- 1) Valor (padrão): Mostra parâmetros com números e listas.
- 2) Gráfico: Exibe parâmetros com padrões de onda.
- 3) Combinar: Os gráficos podem ser mesclados para facilitar as comparações.

\*Explicação de termos:

- Toque em  para ver os parâmetros em padrões de onda.
- Salvar Amostra: Pode salvar os Dado Fluxo atual como uma Amostra quando o veículo estiver funcionando normalmente, e usar este fluxo de dados de amostra para comparação e análise futuras. Toque em "Salvar Amostra" para começar a gravar o dado fluxo da amostra. A seguinte página aparecerá:

**Data Stream**

SEMO V15.54 - TOYOTA - System Selection - Engine

Name	Value	English	Menu
Battery Voltage	11.76	V	📈
Coolant Temperature	96.04	degree C	📈
Driving Speed	0	km/h	📈
Engine - Oil Temperature	107	degree C	📈

Sample Recording

Toyota Camry 2.5G 2015  
VIN 4T1BF1FK3F0480000

Compare Sample Save Sample Graph Report Record

Quando o processo de gravação estiver concluído, toque em "■" para finalizar a gravação. O página seguinte aparecerá:

**Confirm Sample DS**

SEMO V15.54 - TOYOTA - System Selection - Engine

Name	Min Value	Max Value	Unit
Battery Voltage	11.56	11.96	V
Coolant Temperature	93.04	97.04	degree C
Driving Speed	0.0	0.0	km/h
Engine - Oil Temperature	104.0	109.0	degree C

Toyota Camry 2.5G 2015  
VIN 4T1BF1FK3F0480000

Save

Pode alterar o valor Mínimo ou Máximo, e toque em "Salvar" para o salvar como uma Dado Fluxo Amostra. Todos os arquivos de Dados Fluxo Amostra são armazenados em "Informação de Usuário" -> "Dado Fluxo Amostra."

- Comparar Amostra: Toque em "Comparar Amostra" para selecionar os arquivos de Dado Fluxo Amostra salvos.

A coluna Faixa Padrão mostrará os valores de amostragem de dado fluxo correspondentes para sua comparação e análise.

**Data Stream**

SEMO V15.54 - TOYOTA - System Selection - Engine

Name	Value	Standard Range(Sample)	English	Menu
Battery Voltage	11.76	11.56 - 11.96	V	📈
Coolant Temperature	96.04	93.04 - 97.04	degree C	📈
Driving Speed	0	0 - 0	km/h	📈
Engine - Oil Temperature	108	104 - 109	degree C	📈

Toyota Camry 2.5G 2015  
VIN 4T1BF1FK3F0480000

Compare Sample Save Sample Graph Report Record

- Gráfico: Para que os fluxos de dados selecionados (8 itens no

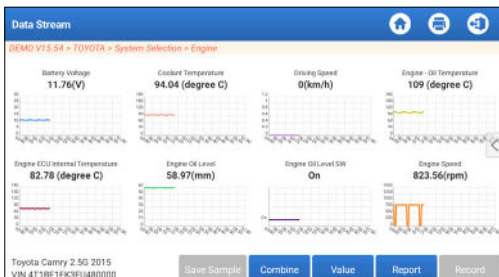

máximo) sejam exibidos em waveform.



Toque em “<” à direita da tela para desmarcar os itens atuais / selecionar outros itens.

Tapez sur « Valeur » pour afficher les données en valeurs.

Tapez sur « Combiner » pour fusionner les graphiques afin de faciliter les comparaisons (4 valeurs maximum peuvent être fusionnées).

 : Pour visualiser un seul flux de données affiché sous forme d'onde. Tapez sur «  ». La page suivante s'affiche :

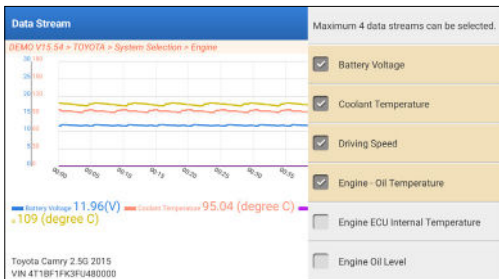

- Rapport : Pour sauvegarder le flux de données actuel.

Todos os relatórios de diagnóstico podem ser acessados a partir de “Informação de Usuário” -> “Meu Relatório” -> “Relatório de Diagnóstico.

- Dossier : Pour enregistrer les données de diagnostic en vue d'une analyse ultérieure.

Todos os registros de diagnóstico podem ser acessados a partir de “Informação de Usuário” -> “Meu Relatório” -> “Dados Registrados.



The screenshot shows a 'Data Stream' window with a blue header. Below the header, it displays 'DEMO V15.54 - TOYOTA - System Selection - Engine'. The main area is a table with columns for Name, Value, and Units. The 'Recording' indicator is active, shown as a red circle with a white 'R'. At the bottom, there are buttons for 'Compare Sample', 'Save Sample', 'Graph', 'Report', and 'Record'.

Name	Value	English	Units
Battery Voltage	11.96	V	
Coolant Temperature	95.04	degree C	
Driving Speed	0	km/h	
Engine - Oil Temperature	104	degree C	00.02

#### d. Leitura de Quadros Congelados

A função pode ler os Códigos de Problemas Diagnósticos (DTCs) na ECU memória, ajudando a identificar rapidamente a causa da avaria do veículo.

#### e. Teste de Atuação

A opção é utilizada para acessar os testes de subsistemas e componentes específicos do veículo. Os testes disponíveis variam de acordo com o fabricante do veículo, ano e modelo.

Durante o teste de atuação, o tablet envia comandos à Unidade de Controle Eletrônica (ECU) para ativar os atuadores, e então acessa o sistema ou a integridade dos componentes ao ler dados ECU ou monitorar a operação dos atuadores. Isto poderá envolver tarefas como alternar um injetor entre diferentes estados de operação para avaliação.

A seguinte tela será exibida:

The screenshot shows a 'Show Menu' window with a blue header. Below the header, it displays 'DEMO V15.54 - TOYOTA - System Selection - Engine'. The main area is a grid of test options. At the bottom, there are buttons for 'Compare Sample', 'Save Sample', 'Graph', 'Report', and 'Record'.

EGR Test	ETCS(TAC) Test
A/C Clutch	Fuel Pump Off

Simplesmente siga as instruções na tela e faça as seleções apropriadas para completar o teste.

"Completado" será exibido após cada operação bem-sucedida.

#### f. Função especial

A opção fornece funções de codificação, reinicialização, reaprendizagem e serviços adicionais para ajudar a devolver

o veículo a um estado funcional após reparo ou substituição. Os testes disponíveis variam de acordo com o fabricante do veículo, ano e modelo.

Algumas funções especiais também podem ser acessadas no Menu Principal "Serviços".

## 2. Serviços de Manutenção

---

Oferece programação, reinicialização, reaprendizagem e mais funções de serviço para ajudar veículos a voltar a seu status funcional após conserto ou substituição.

Testes disponíveis variam de acordo com o fabricante, ano e modelo do veículo.

Devido a melhorias contínuas, as funções de serviço disponíveis estão sujeitas a alterações sem aviso escrito prévio. Para disfrutar de mais funções de serviço, recomenda-se verificar atualizações disponíveis regularmente.

Siga o fluxograma abaixo para executar a reinicialização.

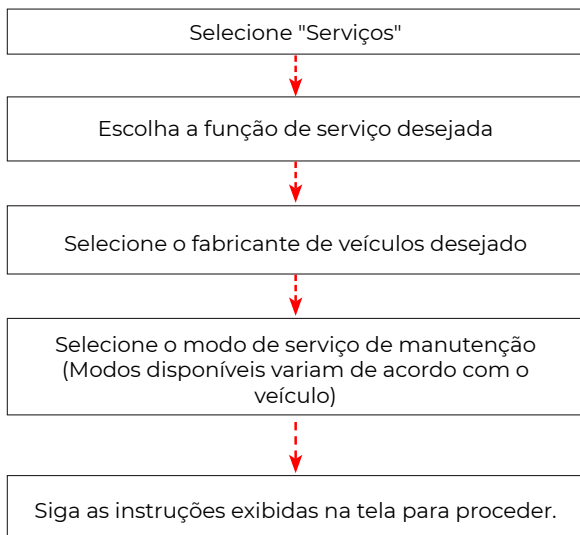

### 3. ADAS

---

Sistemas avançados de assistência ao motorista (ADAS) é um componente eletrônico em veículos que inclui vários recursos de segurança do veículo, como frenagem de emergência automática (AEB), aviso de saída de faixa (LDW), assistente de faixa de rodagem, reconhecimento de ponto cego, câmeras de visão noturna e auto-iluminação adaptável. Para a função, é necessário utilizar o dispositivo de calibração ADAS produzido e ativar software ADAS.

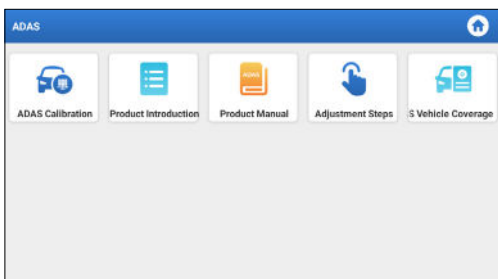

\*Notas: Função ADAS requer hardware adicional (opcional), que precisa ser comprada.

### 4. Módulos

---

Este módulo oferece um acesso rápido a aplicativos de sistemas usados frequentemente e exibe funções estendidas compatíveis com dispositivos externos.

### 5. Atualização

---

O módulo permite que atualize o software diagnóstico & Aplicação para a última versão.

#### 5.1 Atualizar Software de Diagnóstico & Aplicativo

Toque em "Atualizar" sobre o Menu Inicial. A página seguinte aparecerá:

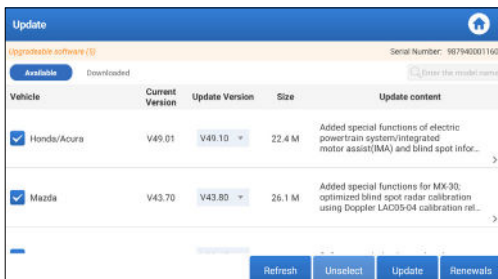

A aba "Disponível" exibe uma lista de softwares que podem ser atualizados.

Caso você deseje apenas atualizar os softwares usados frequentemente, vá para a aba "Baixados".

Toque em "Atualizar" para iniciar os downloads. Após o final dos downloads, os pacotes de software serão instalados automaticamente.

## 5.2 Renovar Inscrições

Caso a inscrição de software esteja para vencer ou já tenha vencido, o sistema irá lhe avisar para renovar sua inscrição. Toque em "Renovação" na parte inferior da tela, e então siga as instruções para renovar a inscrição.

## 6. Sustento

Na função, pode solicitar assistência remota através de terceiro-  
software. Ao enviar seu número de identificação do dispositivo ao técnico remoto ou ao pessoal de pós-venda, você pode autorizar a outra parte a operar remotamente o dispositivo Phoenix Nano, a fim de o orientar a resolver os problemas encontrados no processo de utilização do dispositivo.

## 7. Biblioteca

Este módulo inclui cobertura de veículos, manual de usuário do produto e Perguntas Frequentes.

## 8. História

A função Histórico oferece um acesso conveniente para veículos testados anteriormente, permitindo que os usuários continuem sua última operação sem a necessidade de começar do zero.

Simplemente toque em "Histórico" no Menu Principal, e todos os registros de diagnóstico serão exibidos na tela em ordem cronológica.

## 9. Comentário

---

Se você encontrar algum problema não resolvido durante o processo de diagnóstico, poderá usar a função "Comentário" para nos enviar os últimos 20 registros de teste para assistência técnica oportuna.

Toque em "Comentário" no Menu Inicial. A página seguinte aparecerá:

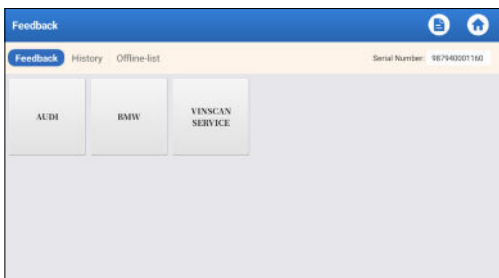

\*Explicação de termos:

- Comentário Diagnóstico: Para mostrar a lista de modelos de veículos testados.
  - História: Para visualizar todo o comentário diagnóstico e verificar os processos.
  - Lista Desligado: Para exibir todos os registros de comentário diagnóstico que ainda não foram submetidos com sucesso devido à falha da rede. Assim que o computador portátil receber um sinal de rede estável, os logs com falha serão recarregados automaticamente.
- Nosso suporte técnico tratará de seu comentário a tempo para sua satisfação.

## 10. Usuário Informação

---

### 10.1 Meu Relatório

Esta opção permite que você visualize, delete, ou compartilhe relatórios salvos ou dados gravados.

Caso o resultado DTC seja salvo na página de Leitura de Código de Erros, os arquivos serão listados sob a aba Relatório de Diagnóstico. Adicionalmente, caso o usuário registre parâmetros em atividade durante a leitura do fluxo de dados, a ferramenta irá salvar o arquivo sob a aba Registro de Diagnóstico.

### 10.2 VCI

Esta opção permite que você cheque todos os seus dispositivos VCI ativados.

### **10.3 Ativar VCI**

Esta função permite que você ative a Interface de Comunicação do Veículo (VCI) caso você tenha se esquecido de ativar o VCI durante o processo de registro do produto.

### **10.4 Fix Firmware/Sistema**

A opção pode reparar o dispositivo de firmware. Não desligue ou troque interfaces no processo.

### **10.5 Seleção de equipamento ADAS**

Esta função permite que você baixe e verifique atualizações para arquivos de calibração veicular especificamente desenhados para o equipamento de calibração ADAS.

### **10.6 Amostra**

A opção gerencia os arquivos de dado de fluxo amostra registrado.

### **10.7 Meu Pedido**

Esta função permite que você verifique o status de suas cartas de renovação de inscrição, indicando se elas foram pagas ou não.

### **10.8 Carta de Renovação de Inscrição**

Esta função é usada para verificar o status da carta de renovação de inscrição.

### **10.9 Perfil**

Esta função permite que você visualize e configure informações pessoais.

### **10.10 Alterar Senha**

A opção pode mudar a senha de entrada.

### **10.11 Einstellungen**

Esta opção permite que você ajuste configurações do aplicativo e visualize informações da versão do software, etc.

#### **10.11.1 Unidades**

Esta função permite que você estabeleça a unidade de medida, oferecendo opções entre o Sistema Métrico e o Sistema Inglês.

#### **10.11.2 Informação da Loja**

Esta função permite que você defina suas informações de loja, incluindo detalhes como Nome da Loja, Endereço, e número de telefone.

Uma vez que você tenha salvado os dados da loja, eles serão automaticamente preenchidos na caixa Adicionar Informação cada vez que você salve um relatório de diagnóstico.

### 10.11.3 Limpar Cachê

Esta função permite que você limpe o cachê do aplicativo. Limpar o cachê resultará na reinicialização do aplicativo.

### 10.11.4 Sobre

A informação de versão do software e o aviso legal estão incluídos.

### 10.11.5 Atualização Automática de Software de Diagnóstico

Esta função é usada para definir se a função de atualização automática será ativada.

### 10.11.6 Gestão de Contas do Dispositivo

Esta função gerencia sub-contas, habilitando o uso da ferramenta por diferentes usuários e facilitando o rastreamento de registros de diagnóstico de diversos técnicos

Sub-contas recentemente adicionadas possuem um período de validade de um ano; após a expiração, elas perdem os direitos e privilégios da conta principal. No entanto, a conta principal pode modificar o período de validade da sub-conta.

Há dois tipos de sub-contas: contas existentes e contas criadas recentemente. A conta principal possui a habilidade de adicionar e remover sub-contas, enquanto as sub-contas podem também ser desvinculadas da conta principal.

Toque em "Gestão de Contas do Dispositivo." A seguinte tela aparecerá:

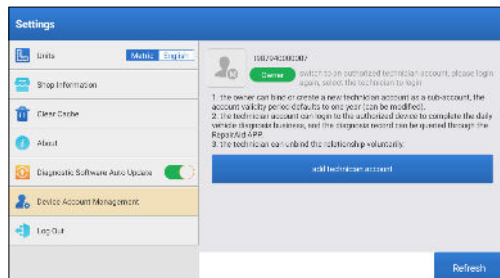

Toque em "adicionar conta de técnico."

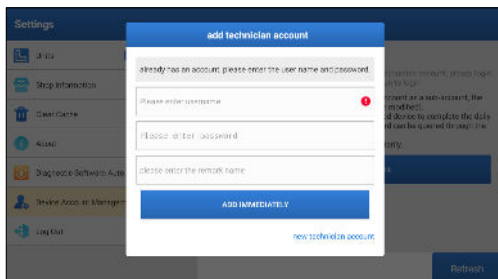

- Caso já possua uma conta, por favor digite seu nome de usuário e senha. Após digitá-los, toque em "ADICIONAR IMEDIATAMENTE" para adicioná-la como uma sub-conta
- Caso não tenha registrado nenhuma conta, toque em "nova conta de técnico" para criar uma sub-conta.

Após adicionar uma sub-conta, o usuário pode tocar em "Remover" para desvinculá-la da conta principal ou tocar em "Trocar" para revisar o período de validade.

#### 10.11.7 Iniciar/Encerrar Sessão

Para encerrar sessão na ID de usuário atual, toque em "Encerrar Sessão."

Para iniciar sessão no sistema novamente, toque em "Iniciar sessão."

## 10.12 Limpar Software de Diagnóstico

Esta função permite que você esconda ou elimine o software de diagnóstico que não é frequentemente utilizado.

\*Nota: Remover o software poderá deletá-lo inteiramente do tablet. Caso você se depare com limitações de espaço no tablet e certos softwares não estejam sendo usados, você pode usar esta função para removê-los.



## ADVERTÊNCIAS

- Realizar testes automotivos sempre em um ambiente seguro.
- É PROIBIDO fumar perto do veículo durante os testes.
- É PROIBIDO colocar a ferramenta diagnóstico perto do motor ou do tubo de escape para evitar danos causados por altas temperaturas.
- É PROIBIDO usar roupa ou joia solta ao trabalhar em um motor.
- É PROIBIDO conectar ou desconectar nenhum equipamento de teste com a ignição ligada ou o motor em funcionamento.
- É PROIBIDO desmontar o Phoenix Nano
- Os componentes do motor ficam quentes quando o motor está funcionando. Para evitar queimaduras graves, evite tocar nas partes quentes do motor.
- Quando um motor está funcionando, produz monóxido de carbono, um gás venenoso que é venenoso.
- Opere o veículo somente em áreas bem ventiladas.
- Use óculos de segurança compatíveis com ANSI.

## PRECAUÇÕES

- Certifique-se de que a bateria do veículo esteja totalmente carregada e que o scanner esteja conectado com segurança ao DLC do veículo para evitar que dados incorretos sejam gerados pelo scanner e pelo sistema de diagnóstico.
- Não utilize a ferramenta de diagnóstico durante a condução.
- Mantenha roupas, cabelos, mãos, ferramentas, equipamentos de teste, etc., longe de todos os componentes de motor móveis ou quentes.
- Mantenha o scanner seco, limpo, livre de óleo/água, ou graxa. Use um detergente suave sobre um pano limpo para limpar o exterior da ferramenta de Ler, quando necessário.
- Mantenha o scanner fora do alcance de criança.

## FAQ

**P:** Posso usar outro carregador para carregar meu computador portátil?

**R:** Não, utilize o carregador original fornecido por TOPDON.  
Não somos responsáveis por qualquer dano ou perda financeira causada pelo uso incorreto do carregador de bateria.

**P:** Como posso economizar energia da bateria?

**R:** Desligue a tela quando o computador portátil estiver ocioso, ou defina um tempo de espera mais curto, ou reduza o brilho da tela.

**P:** E se o tablet não estiver ligando, mesmo depois de carregado?

**R:** Por favor, recarregue o tablet por pelo menos 3 horas até que o LED de força acenda.

**P:** Porque não pode se registrar?

**R:** Por favor, verifique as seguintes causas possíveis:  
O computador portátil não está conectado à rede.  
Manutenção de servidor. Tente novamente mais tarde.

**P:** O sistema trava ao ler o fluxo de dados. Qual é o motivo?

**R:** Isso pode ser causado por um conector frouxo. Por favor, desligue o tablet, conecte o conector com firmeza, e ligue-o novamente.

**P:** A tela pisca durante a partida do motor. Qual é o motivo?

**R:** Isto é normalmente causado por distúrbios eletromagnéticos.

**P:** Não há resposta ao comunicar-se com o computador de bordo.

**R:** Por favor, confirme a voltagem adequada da fonte de energia e verifique o seguinte:

- Se a bateria está conectada corretamente.
- Confirme se a chave de ignição está ligada.
- Alternativamente, envie-nos o ano do seu veículo, dados de marca, modelo e VIN através da função "Comentário" para receber assistência técnica imediata

**P:** Por que há tantos códigos de erro?

**R:** Geralmente, isso é causado por má conexão ou falha no aterramento do circuito.

**P:** Como eu atualizo o software de sistema?

**R:** 1. Ligue o tablet e assegure-se de ter uma conexão estável à

internet.

2. Toque em "Informação de Usuário" no Menu Principal, selecione "Configurações" -> "Sobre" -> "Verificar atualizações" para detectar se existe uma versão atualizada do sistema.

3. Siga as instruções na tela passo a passo para terminar o processo. Pode levar um tempo para terminar a melhoria, dependendo da velocidade da internet. A ferramenta irá reiniciar automaticamente e entrar no Menu Principal quando a melhoria houver terminado.

**P:** Como imprimir um relatório de diagnóstico?

**R:** Antes de imprimir, assegure-se de que a impressora Wi-Fi esteja conectada e funcionando normalmente. Siga os passos abaixo para proceder:

1. Ligue a conexão WLAN.

2. Toque no hotspot de impressora Wi-Fi desejado para conectar-se.

3. Na página de detalhes do relatório, toque em .

4. Toque em ▼ a seguir para Selecionar uma impressora para selecionar a impressora Wi-Fi desejada da lista. Caso o hotspot de impressora Wi-Fi escolhido esteja ativado, o tablet poderá conectar-se diretamente a ele. Caso esteja criptografado, pode ser necessário digitar uma senha. Consulte o manual de usuário da impressora Wi-Fi para verificar a senha padrão.

5. Agora, a impressora está pronta para imprimir.

6. Alternativamente, você também pode escolher Salvar como PDF para salvar o relatório de diagnóstico atual como PDF e imprimi-lo depois.

# GARANTIA

## Garantia Limitada de Um Ano TOPDON

A TOPDON garante a seu comprador original que os produtos da empresa serão livres de defeitos materiais e de confecção por 12 meses a partir da data de compra (Período de Garantia).

Para defeitos reportados durante o Período de Garantia, a TOPDON irá ou consertar ou substituir o componente ou produto defeituoso de acordo com a análise e confirmação de seu suporte técnico.

A TOPDON não se responsabiliza por quaisquer danos incidentais ou consequentes decorrentes do uso, uso indevido ou montagem do dispositivo.

Se houver qualquer conflito entre a política de garantia TOPDON e as leis locais, as leis locais devem prevalecer.

Esta garantia limitada é anulada sob as seguintes condições:

- Uso indevido, desmontagem, alteração ou consertos por lojas ou técnicos não autorizados.
- Manejo descuidado e/ou operação indevida.

Aviso: Todas as informações neste manual são baseadas nas informações disponíveis mais recentes durante o momento de sua publicação e nenhuma garantia pode ser feita sobre sua exatidão ou integridade. A TOPDON se reserva o direito de fazer alterações a qualquer momento sem aviso.

**Русский**

## ДОБРО ПОЖАЛОВАТЬ

Obrigado por comprar TOPDON's Phoenix Nano. Leia e entenda o manual de usuário antes da operação.



TOPDON Phoenix Nano - мощный 8-дюймовый прибор для диагностики на базе Android, оснащенный 4-ядерным процессором с частотой 2,0 ГГц, 4 ГБ ОЗУ и 64 ГБ ПЗУ. Помимо диагностики OBD2, пользователь может ожидать, что технология AutoScan ускорит диагностическую работу, а хорошо организованный интерфейс может запускать службы сброса для эффективного обслуживания автомобиля.

## ЧТО ВКЛЮЧЕНО

1. Phoenix Nano
2. Диагностический кабель
3. Кабель Type-C к Type-A USB
4. Адаптер питания
5. Конверт с паролем
6. Руководство пользователя
7. руководство пользователя

## ТЕХНИЧЕСКАЯ СПЕЦИФИКАЦИЯ

Экран: 8 осязаемый; 1280\*800

RAM: 4G

ROM: 64GB

Емкость аккумулятора: 12,600mAh/3.8V

Камера: задняя 8.0MP

OBDII Диапазон входного напряжения: 9~18 В

Заряжается: Туре-С порт зарядки, или через подключение DLC автомобиля

Рабочая температура: 32°F~122°F(0°C~50°C)

Температура хранения: -4°F~158°F(-20°C~70°C)

## СОВМЕСТИМОСТЬ

TOPDON Phoenix Nano совместим со следующими протоколами:

- ISO 9142-2
- ISO 14230-2
- ISO15765-4
- K/L-линия
- SAE-J1850 VPW
- SAE-J1850 PWM
- CAN ISO 11898
- Высокоскоростной
- Средняя скорость
- Протокол CAN FD
- Низкоскоростная и однопроводная CAN
- GM UART
- Протокол эхо-байта UART
- Протокол Honda Diag-H
- TP 2.0
- TP 1.6
- Шина данных CCCD
- SCI (J2610)
- Отказоустойчивый CAN
- DoIP И больше

## УВЕДОМЛЕНИЕ

Phoenix Nano может автоматически сбрасываться при воздействии сильного статического электричества. ЭТО НОРМАЛЬНАЯ РЕАКЦИЯ.

Данное руководство пользователя может быть изменено без письменного уведомления.

Внимательно прочтите инструкцию и правильно используйте устройство перед началом эксплуатации. Невыполнение этого требования может привести к повреждению и/или травмам персонала, что приведет к аннулированию гарантии на изделие.

## **ОБЩАЯ ИНФОРМАЦИЯ О OBDII (СИСТЕМА БОРТОВОЙ ДИАГНОСТИКИ)**

Система OBDII предназначена для мониторинга систем контроля выбросов и ключевых компонентов двигателя путем выполнения непрерывных или периодических тестов конкретных компонентов и условий эксплуатации транспортного средства, которые предоставят три части такой ценной информации:

- Подается ли команда на индикатор неисправности Light (MIL) "вкл." или "выкл."
- Какие, если таковые имеются, хранятся диагностические коды неисправностей (DTCs);
- Состояние монитора готовности.



# ДИАГНОСТИЧЕСКИЕ КОДЫ НЕИСПРАВНОСТЕЙ (DTCS)

Пример кода неисправности

## P0202

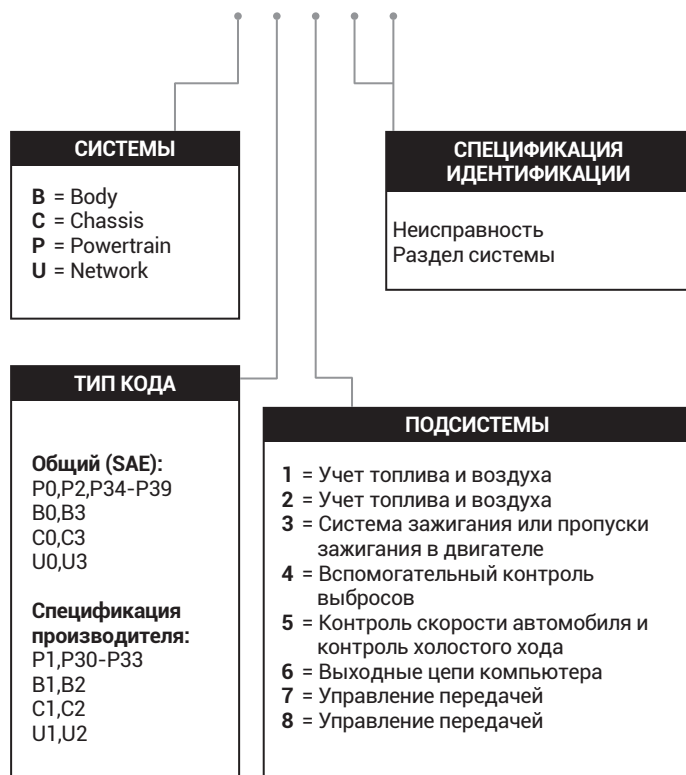

## ОПИСАНИЯ ПРОДУКТОВ

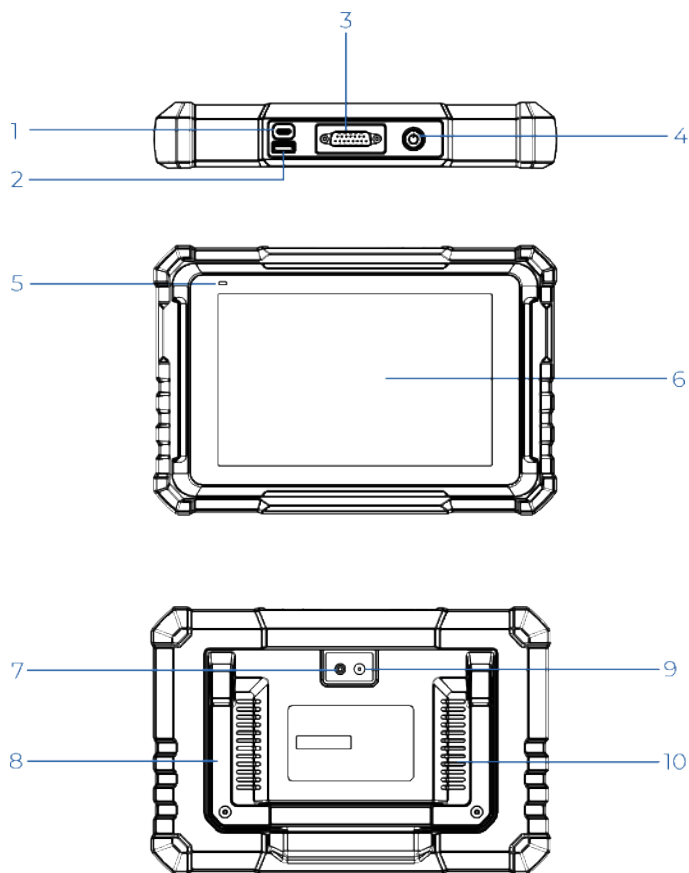

<b>NO.</b>	<b>Описание</b>	<b>названий</b>
1	Порт зарядки	Для зарядки планшета/ подключить к ПК для обмена данными.
2	Type-A USB Порт	Подключается к совместимым дополнительным модулям или USB устройствам для хранения.
3	DB-15 Диагностический разъем	Для подключения к диагностическому кабелю.
4	Кнопка питания/ блокировки	Удерживайте кнопку в течение 3 секунд, чтобы включить или выключить планшет. Удерживайте кнопку в течение 8 секунд для принудительного выключения.
5	Индикатор зарядки LED	<ul style="list-style-type: none"> <li>• Красный свет - заряжается.</li> <li>• Зеленый свет - полностью заряжено.</li> </ul>
6	Сенсорный экран	Покажите результаты теста.
7	Вспышка камеры	Включите вспышку искусственного света.
8	Регулируемая подставка	Отрегулируйте под любым углом для удобной работы за столом или надежно закрепите на руле.
9	Задняя камера	Сделайте снимок вида перед камерой.
10	Громкоговоритель	Преобразуйте аудиосигнал в соответствующий звук.

## ПОДГОТОВКА И ПОДКЛЮЧЕНИЕ

1. Выключите зажигание.

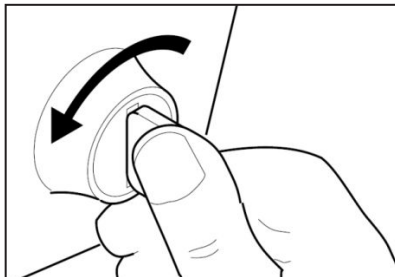

2. Найдите порт DLC автомобиля.

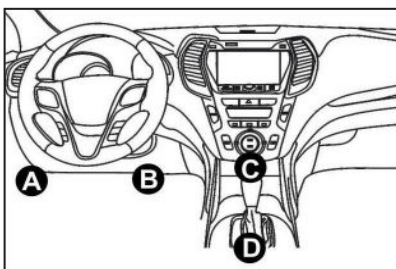

3. Подключите один конец диагностического кабеля к порту DB-15 на Phoenix Nano и затяните винты.
4. Подключите адаптер к DLC разъему автомобиля.
5. Включите зажигание. Двигатель может быть выключен или работать.
6. Полностью зарядите Phoenix Nano и удерживайте кнопку питания в течение 3 секунд, чтобы включить планшет. Планшет начнет инициализацию и войдет в следующий интерфейс:  
Примечание: Не подключайте и не отсоединяйте какое-либо испытательное оборудование при включенном зажигании или работающем двигателе.
7. Подключите Wi-Fi

Нажмите «Настройки» -> «Сеть и Интернет» -> «Wi-Fi.» Система автоматически выполнит поиск по всем доступным сетям Wi-Fi. Пожалуйста, подключитесь к Wi-Fi, которому вы доверяете.

\*Примечание: При первом использовании планшета для активации требуется взаимодействие данных с сервером, которое приводит к подключению к Wi-Fi. Без начальной активации диагностическое программное обеспечение будет недоступно.

После первой активации диагностическую функцию можно будет использовать офлайн.

## 8. Запустите приложение Phoenix Nano

Нажмите на иконку приложения на главном экране для запуска, затем нажмите «Войти» для доступа к интерфейсу входа в диагностическое программное обеспечение.

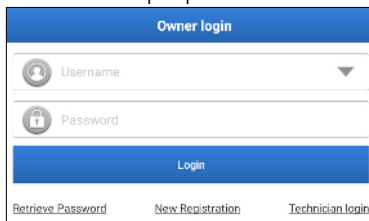

## 9. Регистрация пользователя

Если вы новый пользователь нажмите «Новая регистрация», чтобы перейти на страницу регистрации.

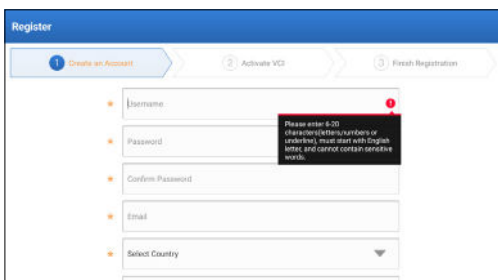

Заполните каждую строку необходимой информацией. После заполнения нажмите «Зарегистрироваться» чтобы перейти к следующему этапу.

## 10. Активация планшета

Введите 12-значный серийный номер продукта и 8-значный код

активации (можно получить из конверта с паролем), а затем нажмите «АКТИВИРОВАТЬ».

Register

1 Create an Account 2 **Activate VCI** 3 Finish Registration

Serial Number

Activation Code

ACTIVATE

[Skip](#)

Your VCI's 12 digit serial number and 8 digit Activation Code can be found in the envelope pictured below.

11. Скачать диагностическое программное обеспечение
- Нажмите «ОК» на странице «Завершить регистрацию», чтобы войти в центр обновлений и обновить все доступное программное обеспечение.

Update

Updatable software (0) Serial Number: 907940001160

Available Downloaded

Vehicle	Current Version	Update Version	Size	Update content
<input checked="" type="checkbox"/> Honda/Acura	V49.01	V49.10	22.4 M	Added special functions of electric powertrain systems/integrated motor assist(IMA) and blind spot infor...
<input checked="" type="checkbox"/> Mazda	V43.70	V43.80	26.1 M	Added special functions for MX-30: optimized blind spot radar calibration using Doppler LAC05-04 calibration rel...

Refresh Unselect Update Renewals

12. После завершения обновления оно готово к использованию.

# ОПИСАНИЕ ОПЕРАЦИИ

Phoenix Nano от TOPDON обладает множеством практических функций, включая сканирование, автосканирование, службы, ADAS, модуль, обновление, поддержку, библиотеку, историю, отзывы и информацию о пользователе.



## 1. Диагностика

TOPDON Phoenix Nano поддерживает автоматическое сканирование для большинства современных моделей автомобилей по всему миру, включая диагностику Obdii и полную диагностику системы.

### 1.1 интеллектуальная диагностика (Автосканирование)

Подключите ключ Phoenix Nano к порту DLC автомобиля. Выключите зажигание.

Нажмите Автоматическое сканирование.

Инструмент запустит процедуру автоматического сканирования и автоматически считывает информацию VIN автомобиля.

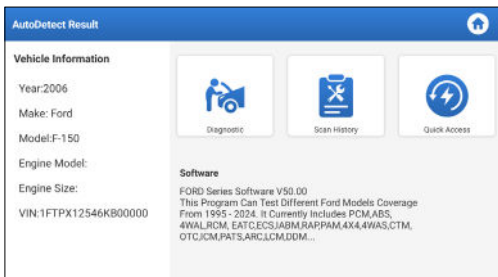

- Нажмите «Диагностика», чтобы начать новую сессию диагностики.
- Нажмите «Сканировать историю», чтобы просмотреть историю ремонта. Если имеются доступные записи, они будут отображены на экране в порядке даты.
- Для выполнения других функций, нажмите «Быстрый Доступ», чтобы перейти на экран с выбором функций.

\*Примечание:

Для успешного доступа по VIN требуется очень стабильное и надежное сетевое подключение.

Рекомендуется высокостабильное сетевое соединение для успешного доступа к VIN.

## 1.2 диагностика (Сканирование)

Если планшет не может получить или проанализировать VIN-информацию, вы также можете сделать мануальный диагност.

В этом модуле есть два способа получить доступ к функциям диагностики автомобиля.

### 1.2.1 VINScan

Нажмите “VINScan”.Появится следующая страница:

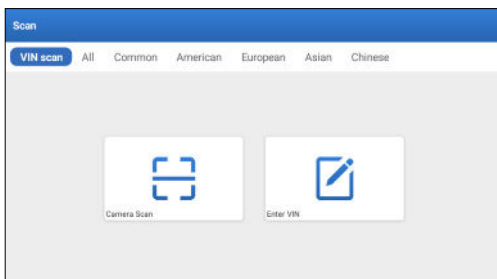





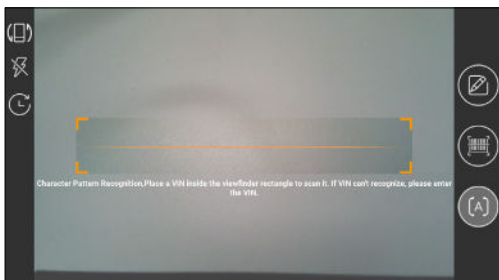

1.2.1.1 Нажмите “Сканирование камеры. Появится следующая страница:





Поместите VIN внутри прямоугольника видеоискателя, чтобы отсканировать его. Наиболее узнаваемое место для этого номера - в верхнем левом углу приборной панели автомобиля. Другие места могут быть дверь или стойка водителя, а также брандмауэр под капотом.

- Чтобы включить ориентацию экрана, нажмите .
- Чтобы включить вспышку, нажмите .
- Если вы отсканировали VIN автомобиля, нажмите  чтобы выбрать из списка.
- Если планшет не смог его найти, нажмите  чтобы ввести вручную.
- Нажмите , чтобы переключить камеру в режим на распознавание штрих-кода.
-  указывает, что камера находится в режиме распознавания символов (режим по умолчанию).

После сканирования появится следующая страница:

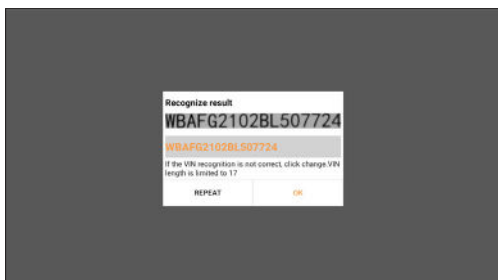

\*Примечание: VIN-код, выделенный желтым цветом, может быть изменен, если он неверен.

1.2.1.2 Если штрих-код VIN не может быть распознан, нажмите "Введите VIN", чтобы ввести VIN вручную.



\*Примечание: Символы VIN должны быть заглавными буквами от А до Z и цифрами от 1 до 0. Однако буквы I, O и Q не будут использоваться во избежание неправильного прочтения. В VIN не допускаются никакие символы или пробелы

1.2.2 Второй способ заключается в ручном выборе марки, модели и года выпуска транспортного средства.

В этом режиме вам необходимо выполнить команду меню и следовать инструкциям на экране, чтобы продолжить.

Нажмите на соответствующий логотип диагностического программного обеспечения на следующей странице:

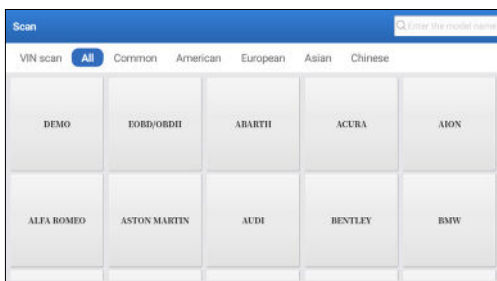

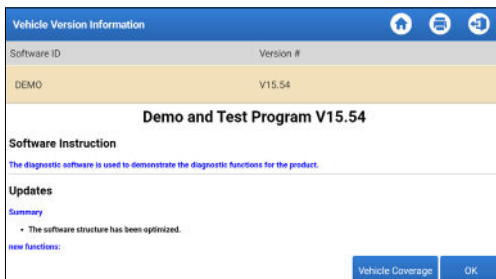

Используйте демо-версию (версия 15.54) в качестве примера для иллюстрации процесса диагностики автомобиля.



\*Объяснение терминов:

- Покрытие автомобилей: Смотреть модели автомобилей, которые покрываются текущий диагностическим программным обеспечением
- ОК: Нажмите на него, чтобы перейти к следующему шагу. Панель инструментов диагностики, расположенная в правом верхнем углу экрана, предлагает различные кнопки, позволяющие выполнять такие действия, как печать отображаемых данных и выполнение других операций во время сессии диагностики. Ниже приведен краткий обзор функций, связанных с кнопками панели инструментов диагностики:

-  Главная страница: Возвращается на главный экран.
-  Распечатать: Печатает текущий экран или отчет.
-  Выход: Выход из диагностического приложения.

Выберите модель автомобиля (зависит от версии): Выберите необходимую модель автомобиля (например, TOYOTA).

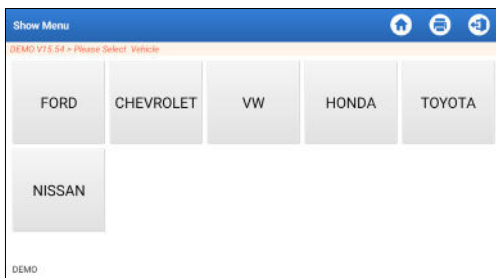

Выберите необходимый предмет теста, чтобы продолжить.

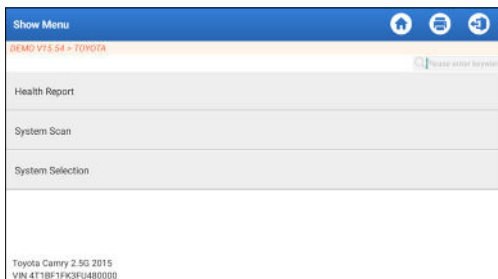

### 1.2.2.1 Отчет о состоянии здоровья

Эта функция позволяет быстро получить доступ ко всем электронным блокам управления автомобиля и сформировать подробный отчет о состоянии автомобиля.

\*Примечание: этот пункт будет отображаться только в том случае, если программное обеспечение для диагностики модели поддерживает эту функцию.

Нажмите «Отчет о здоровье» Система начнет сканировать ECUs.

После завершения сканирования появится следующий экран:

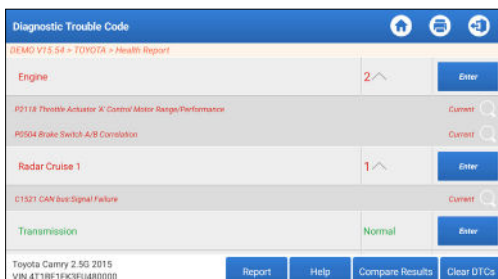

Система с кодами неисправностей будет отображаться красным цветом. Система без кодов неисправностей будет отображаться зеленым цветом.

\* Объяснение терминов:

- Вход: Нажмите, чтобы зайти на экран выбора диагностической функции.
-  (Поиск): Выделите диагностический код неисправности и нажмите на него, чтобы найти его в поисковой системе.
- Отчет: Сохраните текущий результат диагностики в виде

отчета о диагностике.

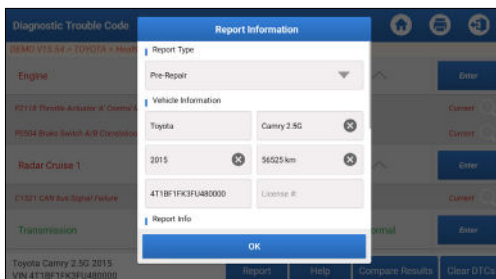

\*Примечание: Диагностический отчет поделен на три типа: Отчет до и после ремонта и диагностическое сканирование. Независимо от типа, под которым сохраняется отчет, будет добавлен соответствующий тег с указанием типа отчета для удобства идентификации в правом верхнем углу.

- Помощь: Нажмите, чтобы просмотреть информацию по выбранному предмету DTC.
- Сравните результаты: Нажмите и выберите отчет до ремонта, чтобы сравнить. Сравнивая отчеты до и после ремонта, вы можете легко определить, какие коды DTC удалены, а какие остаются неустранимыми.

DTC	Post	Pre
<b>Engine</b>		
P0218 Throttle Actuator A Control Motor Range/Performance	Cleared	Found
P0504 Brake Switch A/B Correlation	Cleared	Found
<b>Radar Cruise 1</b>		
C1527 CAN bus Signal Failure	Cleared	Found

- Очистить DTCs: Нажмите, чтобы очистить существующие коды неисправности диагностики.

### 1.2.2.2 Сканирование системы (автоматическое обнаружение системы)

Эта функция автоматически отсканирует тест системы автомобиля.

Нажмите «Сканирование системы.» Появится следующий экран:

Select Test Item	
SEMO V15.54 > TOYOTA > System Scan	
System Name	Result
Engine	Equipped
Transmission	Equipped
ABS/VSC/TRAC/EPB	Equipped
SRS Airbag	Equipped
Main Body	Equipped
Theft Deterrent	Equipped
Toyota Camry 2.5G 2015 VIN 4T1BF1K3FJ480000	

### 1.2.2.3 Выбор системы (мануальное обнаружение системы)

Эта функция позволяет вручную выбирать систему и выполнять соответствующие диагностические функции. Нажмите «Выбор системы.» Выберите необходимую систему (например «Двигатель»), появится следующий экран:

Show Menu	
SEMO V15.54 > TOYOTA > System Selection > Engine	
Please enter keyword	
Read Fault Code	Clear Fault Code
Read Data Stream	Read Freeze Frame
Actuation Test	Special Function
Toyota Camry 2.5G 2015 VIN 4T1BF1K3FJ480000	

#### а. Читать код неисправности

Эта функция позволяет считывать диагностические коды неисправностей (DTCs) в памяти ЭБУ, помогая быстро определить причину поломки автомобиля. Нажмите Прочитать код неисправности. На экране отобразятся результаты диагностики.

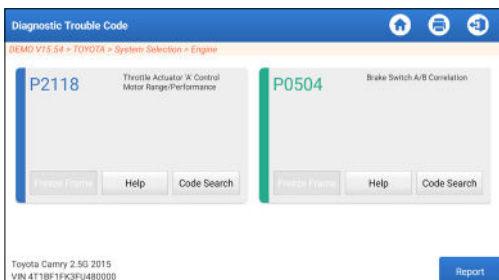

\*Объяснение терминов.

- Стоп-кадр: сделайте снимок определенных потоков данных для проверки при возникновении DTC.
- Помощь: Просмотреть информацию
- Поиск кода: Искать подробную информацию про текущий DTC онлайн.
- Отчет: Сохраните текущий результат диагностики в виде отчета о диагностике.

Все диагностические отчеты могут быть найдены в «Информация о пользователе» -> «Мой отчет» -> «Отчет о диагностике.»

b. Очистить код неисправности

Эта функция может удалить коды с автомобиля. Пожалуйста убедить, что ключ зажигания автомобиля находится в положении «ВКЛ», а двигатель выключен перед выполнением операции.

c. Считывание потока данных

Эта функция может считывать и отображать данные и параметры в реальном времени.

Предостережение: Если вам необходимо управлять автомобилем для выполнения процедуры устранения неполадок, ВСЕГДА попросите второго человека помочь вам. Попытка одновременно управлять автомобилем и использовать диагностический прибор опасна и может привести к серьезному дорожно-транспортному происшествию.

Нажмите “Прочитать поток данных. Появится следующая страница:

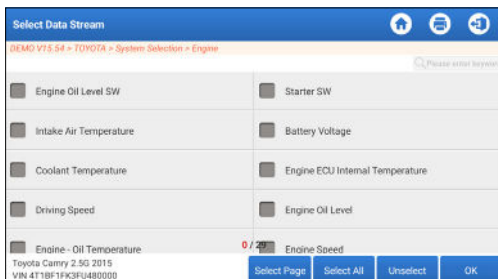

Выберите поток данных и нажмите ОК.

Data Stream

SEMO Y1E 54 - F0307A > System Selection > Engine

Name	value	English	Memo
Battery Voltage	11.76	V	
Coolant Temperature	94.04	degree C	
Driving Speed	0	km/h	
Engine - Oil Temperature	108	degree C	

Toyota Camry 2.5G 2015  
VIN 4T1B81FK3F0480000

Compare Sample Save Sample Graph Report Record

Система может отображать потоки данных в трех режимах:

- 1) Значение (по умолчанию): Показывает параметры с цифрами и списками.
- 2) График: Отображает параметры с волновыми паттернами.
- 3) Объединить: графики могут быть объединены для упрощения сравнения.

\*Объяснение терминов:

- Нажмите « », чтобы просмотреть параметры волновых моделей.
- Сохранить образец: Вы можете сохранить текущий поток данных в качестве образца, когда автомобиль работает в обычном режиме, и использовать этот образец потока данных для дальнейшего сравнения и анализа. Нажмите "Сохранить образец, чтобы начать запись потока sampledata. Появится следующая страница:



Name	Value	Unit	Metric
Battery Voltage	11.76	V	
Coolant Temperature	96.04	degree C	
Driving Speed	0	km/h	
Engine - Oil Temperature	107	degree C	

Toyota Camry 2.50 2015  
VIN 4T1B81FK3FU488000

Compare Sample Save Sample Graph Report Record

Как только процесс записи будет завершен, нажмите “”, чтобы завершить запись. Появится следующая страница:

Name	Min Value	Max Value	Unit
Battery Voltage	11.56	11.96	V
Coolant Temperature	93.04	97.04	degree C
Driving Speed	0.0	0.0	km/h
Engine - Oil Temperature	104.0	109.0	degree C

Toyota Camry 2.50 2015  
VIN 4T1B81FK3FU488000

Save

Вы можете изменить минимальное или максимальное значение и нажать Сохранить, чтобы сохранить его в качестве образца потока данных. Все файлы образцов потока данных хранятся в разделе Информация о пользователе -> Образец потока данных.

- Сравните образец: Нажмите “Сравнить образец, чтобы выбрать сохраненные файлы образцов потоков данных. Появится следующая страница:

В столбце Стандартный диапазон будут показаны соответствующие значения выборки потока данных для вашего сравнения и анализа.

Data Stream					
SEMO V15.54 > TOYOTA > System Selection > Engine					
Name	Value	Standard Range(Sample)	English	Metric	
Battery Voltage	11.76	11.56 - 11.96	V	<input checked="" type="checkbox"/>	
Coolant Temperature	96.04	93.04 - 97.04	degree C	<input checked="" type="checkbox"/>	
Driving Speed	0	0 - 0	km/h	<input checked="" type="checkbox"/>	
Engine - Oil Temperature	108	104 - 109	degree C	<input checked="" type="checkbox"/>	

Toyota Camry 2.5G 2015  
VIN 4T1B1F1K3F0480000

Compare Sample Save Sample Graph Report Record

- График: Для отображения выбранных потоков данных (максимум 12 элементов) в виде сигнала.

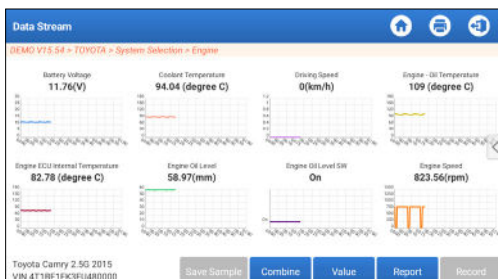

Нажмите “Значение”, чтобы просмотреть данные, отображаемые в значениях.

Нажмите “Объединить”, чтобы объединить графики для упрощения сравнения (можно объединить максимум 4 значения).

: Для просмотра одного потока данных, отображаемого в виде сигнала. Нажмите . Появится следующая страница:

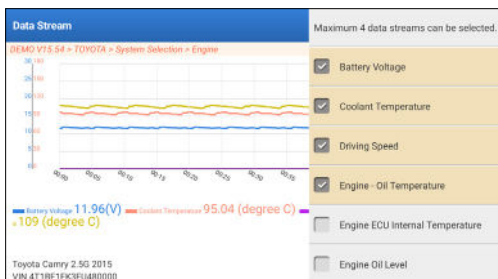

- Отчет: Для сохранения текущего потока данных.

Все диагностические отчеты могут быть найдены в «Информация о пользователе» -> "Мой отчет" -> «Отчет о диагностике.»

- Запись: Для записи диагностических данных для дальнейшего анализа.

Все диагностические отчеты могут быть найдены в «Информация о пользователе» -> «Мой отчет» -> «Записанные данные».

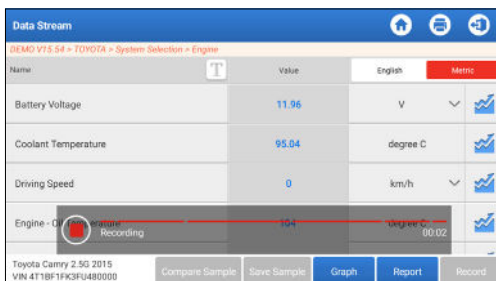

#### d. Читать стоп-кадр

Эта функция позволяет считывать диагностические коды неисправностей (DTCs) в памяти ЭБУ, помогая быстро определить причину поломки автомобиля.

#### e. Испытание на приведение в действие

Эта опция используется для доступа к тестам подсистем и компонентов конкретного транспортного средства.

Доступные тесты варьируются в зависимости от производителя автомобиля, года выпуска и модели.

Во время теста срабатывания планшет отправляет команды электронному блоку управления (ЭБУ) для активации исполнительных механизмов, затем оценивает целостность системы или компонентов, считывая данные ЭБУ или контролируя операцию исполнительных механизмов. Это может включать в себя такие задачи, как переключение форсунки между различными операционными состояниями для оценки.

Появится следующий экран:

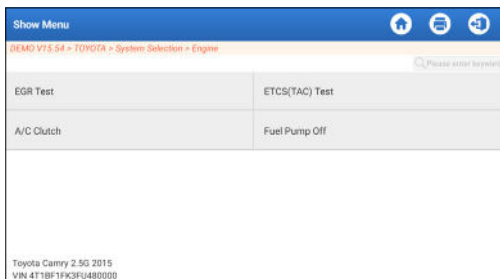

Просто следуйте инструкциям на экране и сделайте подходящий выбор, чтобы завершить тест.

После каждой операции будет отображаться «Завершено»

f. Специальная функция

Эта опция предлагает кодирование, сброс, повторное обучение и другие сервисные функции, чтобы помочь автомобилям вернуться к функциональному состоянию после ремонта или замены. Доступные тесты варьируются в зависимости от производителя автомобиля, года выпуска и модели.

Некоторые специальные функции могут быть доступны через «Сервисы» на главном меню.

## **2. Сервисы для технического обслуживания**

Предлагает кодирование, сброс, повторное обучение и другие сервисные функции, которые помогают автомобилям вернуться в функциональное состояние после ремонта или замены. Доступные тесты различаются в зависимости от производителя, года выпуска и модели автомобиля.

Из-за постоянного улучшения доступные функции сервиса могут быть изменены без предварительного письменного уведомления. Чтобы пользоваться большим количеством функций сервиса, рекомендуется регулярно проверять наличие обновлений. Следуйте приведенной ниже блок-схеме, чтобы выполнить сброс.

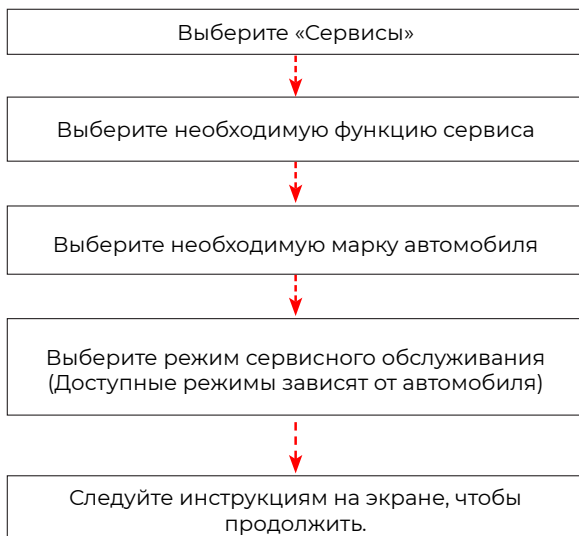

### 3. ADAS

Усовершенствованные системы помощи водителю (ADAS) - это электронный компонент в транспортных средствах, который включает в себя множество функций безопасности транспортного средства, таких как автоматическое экстренное торможение (АЕВ), предупреждение о выезде с полосы движения (LDW), помощь в удержании полосы движения, устранение слепых зон, камеры ночного видения и самоадаптивное освещение. Для этой функции необходимо использовать изготовленное калибровочное устройство ADAS и активировать программное обеспечение ADAS.

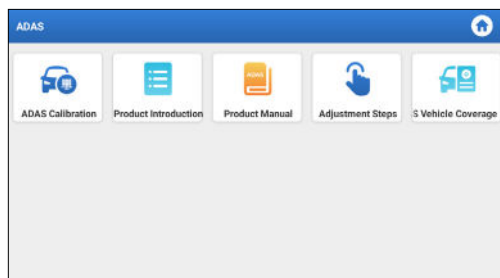

\*Примечания: Для функции ADAS требуется дополнительное оборудование (опционально), которое необходимо приобрести.

## 4. Модули

---

Этот модуль предоставляет быстрый доступ к часто используемым системным приложениям и демонстрирует расширенные функции, совместимые с внешними устройствами.

## 5. Обновление

---

Этот модуль позволяет вам обновить диагностическое программное обеспечение и приложение до последней версии.

### 5.1 Обновить диагностическое программное обеспечение и приложение

Нажмите «Обновить» в главном меню. Появится следующая страница:

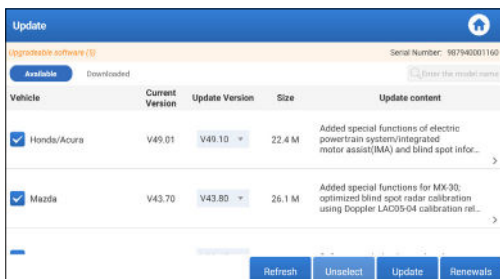

На вкладке «Доступно» отображается список программного обеспечения, которое можно обновить.

Если вы хотите обновить только часто используемое программное обеспечение, перейдите на вкладку «Скачанные».

Нажмите «Обновить», чтобы начать загрузку. После завершения загрузки пакеты программного обеспечения будут установлены автоматически.

### 5.2 Продлить подписку

Если подписка на программное обеспечение истекает система предложит вам продлить подписку.

Нажмите «Продлить» в нижней части экрана, и следуйте инструкциям, чтобы продлить подписку.

## 6. Поддержка

---

В этой функции вы можете запросить удаленную помощь с помощью стороннего программного обеспечения [teamviewer]. Отправив свой идентификационный номер устройства удаленному специалисту или персоналу службы послепродажного обслуживания, вы можете разрешить другой стороне удаленно управлять устройством Phoenix Nano, чтобы помочь вам решить проблемы, возникшие в процессе использования устройства.

## 7. Библиотека

---

Этот модуль включает описание автомобилей, руководство пользователя продукта и часто задаваемые вопросы.

## 8. История

---

Функция «История» обеспечивает удобный доступ к ранее протестированным автомобилям, позволяя пользователям возобновить работу с последней операции без необходимости начинать заново.

Просто нажмите «История» в главном меню, и все диагностические записи отобразятся на экране в хронологическом порядке.

## 9. Обратная связь

---

Вы можете отправить нам последние 20 записей тестов, используя функцию Обратная связь для получения своевременной технической помощи, если вы столкнетесь с какими-либо нерешенными проблемами в процессе диагностики.

Нажмите «Обратная связь» в главном меню. Появится следующая страница:

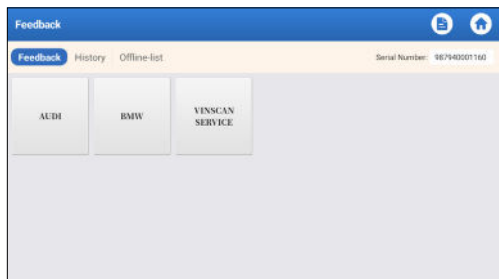

\*Объяснение терминов:

- Диагностическая обратная связь: Для отображения списка

протестированных моделей транспортных средств.

- История: для просмотра всех диагностических отзывов и проверки процессов.
- Автономный список: для отображения всех журналов обратной связи по диагностике, которые еще не были успешно отправлены из-за сбоя сети. Сбойные журналы будут повторно загружены автоматически, как только планшет получит стабильный сетевой сигнал.

Наша служба технической поддержки обработает ваши отзывы вовремя, чтобы вы остались довольны.

## **10. Информация о пользователе**

### **10.1 Мой отчет**

Эта опция позволяет вам просмотреть, удалить или поделиться сохраненными отчетами или данными.

Если результат DTC сохранен на странице Читать код неисправности, файлы будут перечислены на вкладке Отчет о диагностике. Также, если пользователь записывает рабочие параметры во время чтения потока данных, прибор сохранит файл на вкладке Диагностическая запись.

### **10.2 VCI**

Эта опция позволяет вам проверить все активированные устройства VCI.

### **10.3 Активировать VCI**

Эта функция позволяет активировать интерфейс связи автомобиля (VCI) в случае, если вы пропустили шаг Активировать VCI в процессе регистрации продукта.

### **10.4 Исправление прошивки**

Эта опция позволяет восстановить встроенное ПО. Пожалуйста, не выключайте питание и не переключайте интерфейсы в процессе.

### **10.5 ADAS выбор оборудования**

Эта функция позволяет загружать и проверять обновления файлов калибровки автомобиля, специально разработанных для соответствующего калибровочного оборудования ADAS.

### **10.6 Образец**

Этот параметр управляет файлами образцов записанного потока данных.

### **10.7 Мой заказ**



Эта функция позволяет вам проверить статус ваших карточек для продления подписки, указывая, были ли они оплачены нет.

### **10.8 Карточка для продления подписки**

Эта функция используется для проверки статуса карточки для продления подписки.

### **10.9 Профиль**

Эта функция позволяет просматривать и изменять личную информацию.

### **10.10 Сменить пароль**

Эта опция позволяет изменить пароль для входа в систему.

### **10.11 Настройки**

Эта опция позволяет вам настроить параметры приложения, просмотреть информацию о версии программного обеспечения и т. д.

#### **10.11.1 Единица измерения**

Эта функция позволяет вам установить единицу измерения, предлагая варианты между метрической и английской системой.

#### **10.11.2 Информация о магазине**

Эта функция позволяет вам определить информацию о вашем магазине, включая такие детали, как название магазина, адрес и номер телефона.

После сохранения информации о магазине она будет автоматически заполняться в поле **Добавить информацию** каждый раз, когда вы сохраняете диагностический отчет.

#### **10.11.3 Очистить кэш**

Эта функция позволяет вам очистить кэш приложения. Очистка кеша приведет к перезапуску приложения.

#### **10.11.4 О программе**

Информация о версии программного обеспечения и отказ от ответственности включены.

#### **10.11.5 Авто-обновление диагностического программного обеспечения**

Эта функция используется чтобы включить функцию автоматического обновления.

#### **10.11.6 Управление аккаунтом устройства**

Эта функция управляет дополнительными аккаунтами, позволяя использовать прибор разным пользователям и облегчая отслеживание журналов диагностики от различных технических специалистов.

Новые дополнительные аккаунты годны на один год; после

окончания срока действия они теряют права и привилегии главного аккаунта. Однако, можно изменить срок годности дополнительных аккаунтов через главный аккаунт. Существуют два типа дополнительных аккаунтов: существующие вновь созданные. Через главный аккаунт можно добавить и удалить дополнительные аккаунты, а дополнительные аккаунты можно отвязать от главного аккаунта.

Нажмите «Управление аккаунтом устройства» Появится следующий экран:

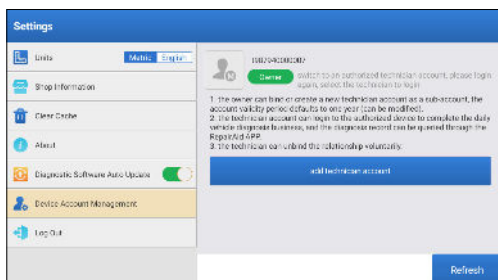

Нажмите «Добавить аккаунт технического специалиста.»

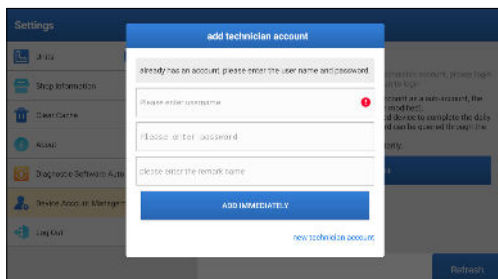

- Если у вас уже есть аккаунт, пожалуйста введите имя пользователя и пароль. После ввода нажмите «ДОБАВИТЬ СРАЗУ», чтобы добавить его в качестве дополнительного аккаунта.
- Если вы еще не зарегистрировали аккаунт, нажмите «Новый аккаунт технического специалиста», чтобы создать дополнительный аккаунт.

После добавления дополнительного аккаунта пользователь может нажать «Удалить», чтобы отвязать ее от основного аккаунта, или нажать «Изменить», чтобы изменить срок действия.

#### 10.11.7 Вход/Выход

Чтобы выйти из системы с текущим пользователем нажмите «Выход».

Чтобы зайти в систему еще раз нажмите «Вход».

#### **10.12 Очистить диагностическое программное обеспечение**

Эта функция позволяет скрыть или очистить диагностическое программное обеспечение, которое используется нечасто.

\*Примечание: Удаление программного обеспечения может полностью удалить его с планшета. Если на планшете не хватает места и определенное программное обеспечение не используется, вы можете использовать эту функцию, чтобы удалить его.

## ПРЕДУПРЕЖДЕНИЯ

- Всегда проводите автомобильные испытания в безопасных условиях.
- НЕ курите рядом с автомобилем во время тестирования.
- НЕ размещайте диагностический инструмент вблизи двигателя или выхлопной трубы, чтобы избежать повреждения от высоких температур.
- НЕ надевайте свободную одежду или украшения при работе с двигателем.
- НЕ подключайте и не отсоединяйте какое-либо испытательное оборудование при включенном зажигании или работающем двигателе.
- НЕ разбирайте устройство считывания кода.
- Детали двигателя будут нагреваться при работающем двигателе. Во избежание сильных ожогов избегайте контакта с горячими деталями двигателя.
- Когда двигатель работает, он выделяет монооксид углерода, токсичный и ядовитый газ.
- Эксплуатируйте автомобиль ТОЛЬКО в хорошо проветриваемом помещении.
- Наденьте защитные очки, соответствующие стандартам ANSI.

## ПРЕДОСТЕРЕЖЕНИЯ

- Пожалуйста, убедитесь, что аккумулятор автомобиля полностью заряжен, а сканер надежно подключен к DLC автомобиля, чтобы избежать ошибочных данных, генерируемых сканером и диагностическими системами.
- Пожалуйста, не используйте диагностический инструмент во время вождения.
- Держите одежду, волосы, руки, инструменты, испытательное оборудование и т.д. подальше от всех движущихся или горячих деталей двигателя.
- Держите сканер сухим, чистым, без масла/воды или жира. При необходимости нанесите мягкое моющее средство на чистую ткань, чтобы очистить внешнюю поверхность сканирующего инструмента.
- Храните сканер в недоступном для детей месте.

## ЧАСТЫЕ ВОПРОСЫ

- В:** Могу ли я использовать другие зарядные устройства для зарядки планшета?
- О:** Нет, пожалуйста, используйте оригинальное зарядное устройство, предоставленное TOPDON.  
Мы не несем ответственности за любой ущерб и экономические потери, вызванные использованием неправильного зарядного устройства.
- В:** Как сэкономить заряд батареи?
- О:** Пожалуйста, выключите экран, пока планшет находится в режиме ожидания, или установите короткое время ожидания, или уменьшите яркость экрана.
- В:** Что делать, если планшет не включается даже после подзарядки?
- О:** Заряжайте планшет не менее 3 часов, пока не загорится индикатор питания.
- В:** Почему не удается зарегистрироваться?
- О:** Пожалуйста, проверьте следующие возможные причины:  
Планшет не подключен к сети.  
Обслуживание сервера. Пожалуйста, попробуйте еще раз позже.
- В:** Система останавливается при чтении потока данных. В чем причина?
- О:** Это может быть вызвано ослаблением разъема. Пожалуйста, выключите планшет, надежно подсоедините разъем и включите его снова.
- В:** Экран мигает при запуске двигателя. В чем причина?
- О:** Обычно это вызвано электромагнитными помехами.
- В:** Нет реакции при общении с бортовым компьютером.
- О:** Пожалуйста, подтвердите правильное напряжение источника питания и проверьте следующее:
- Правильно ли подключен прибор.
  - Пожалуйста, подтвердите включен ли ключ зажигания.
  - Или отправьте нам данные о годе, марке, модели и VIN вашего автомобиля с помощью функции "Обратная связь" для получения своевременной технической помощи.

**В:** Почему так много кодов неисправностей?

**О:** Обычно это вызвано плохим соединением или неисправностью заземления цепи.

**В:** Как обновить системное программное обеспечение?

**О:** 1. Включите планшет и убедитесь в стабильном подключении к Интернету.

2. Нажмите «Информация о пользователе» в главном меню, выберите «Настройки» -> «О программе» -> «Проверить наличие обновлений», чтобы определить есть ли обновленная версия системы.

3. Следуйте пошаговым инструкциям на экране для завершения процесса. Это может занять некоторое время в зависимости от скорости интернета. Прибор автоматически перезапустится и войдет в главное меню после завершения обновления.

**В:** Как распечатать диагностический отчет?

**О:** Перед печатью убедитесь, что принтер Wi-Fi включен и работает нормально. Следуйте инструкции ниже, чтобы продолжить:

1. Включите WLAN.

2. Нажмите необходимую точку доступа принтера Wi-Fi для подключения.

3. На странице с деталями об отчете нажмите .

4. Нажмите ▼ рядом с «Выбрать принтер», чтобы выбрать из списка нужный принтер Wi-Fi. Если выбранная точка доступа принтера Wi-Fi включена, планшет может подсоединиться к ней напрямую. Если она зашифрована, возможно потребуется пароль. Вы сможете найти пароль по умолчанию в руководстве пользователя принтера Wi-Fi.

5. Принтер готов к печати.

6. Вы также можете выбрать Сохранить как PDF, чтобы сохранить текущий диагностический отчет в виде файла PDF для печати позже.

# ГАРАНТИЯ

## Гарантия TOPDON на один год

TOPDON гарантирует покупателю, что не будет никаких дефектов материалов и изготовления продукции TOPDON в течение 12 месяцев (гарантийный срок) с даты покупки. При обнаружении дефектов в течение гарантийного периода TOPDON проведёт ремонт или замену дефектных деталей или продуктов после анализа и подтверждения проблемы своей технической поддержкой.

TOPDON не несет ответственности за любые случайные или косвенные убытки, вызванные использованием, неправильным использованием или установкой прибора.

В случае возникновения противоречий между гарантийной политикой TOPDON и местным законодательством преимущественную силу имеют местные законы.

Данная гарантия недействительна в следующих случаях:  
Неправильное использование, разборка, модификация или ремонт специалистами по техническому обслуживанию, не уполномоченными Topdon.  
Небрежное обращение и неправильная эксплуатация.

Примечание. Вся информация в этом руководстве, показанная на момент публикации, имеет преимущественную силу, компания не отвечает за ее точность и полноту.  
Topdon оставляет за собой право вносить изменения в данное руководство в любое время без предварительного уведомления.

# 日本語



## いらっしゃいませ

TOPDON 社の Phoenix Nano をご購入いただき、ありがとうございます。操作の前に、このユーザーマニュアルをよくお読みいただき、理解してください。

## について

TOPDON Phoenix Nano は、2.0GHz の 4 コアプロセッサ、4GB の RAM と 64GB の ROM を搭載した強力な 8 インチの Android ベースの診断ツールです。OBD2 診断以外、ユーザーは自動スキャン技術が診断作業を加速し、よく組織されたインターフェースが効果的な車両メンテナンスのためのリセットサービスを実行することを期待できます。

## 含まれるもの

1. Phoenix Nano
2. 診断ケーブル
3. タイプ -C から タイプ -B USB 接続用のケーブル
4. 充電アダプター
5. パスワード封筒
6. クイックスタートガイド
7. ユーザーマニュアル

## 技術仕様

スクリーン 8 インチのタッチ式、1280 \* 800

メモリ :4G

ストレージ 64GB

バッテリー容量: 12,600mAh / 3.8V

カメラ: リア 8.0MP

OBDII 入力電圧範囲 :9~18 V

充電: タイプ C 充電ポート、または車両の DLC への接続を介して

作業環境: 32° F~122° F (0° C~50° C)

保管環境: -4° F~158° F (-10° C~70° C)

## 互換性

TOPDON Phoenix Nano は、次のプロトコルと互換性があります。

- ISO 9142-2
- ISO 14230-2
- ISO 15765-4
- K/L-Line
- SAE-J1850 VPW
- SAE-J1850 PWM
- CAN ISO 11898
- 高速
- 中速
- CAN FD プロトコル
- 低速と単線 CAN
- GM UART
- UART エコー・バイト・プロトコル
- 本田 Diag-H プロトコル
- TP 2.0
- TP 1.6
- CCCD データバス
- SCI (J2610)
- フォールト・トレラント CAN
- DoIP その他

## お知らせ

Phoenix Nano は、強い静電気に影響されている間、自動的にリセットされる場合があります。これは通常の反応です。

この製品マニュアルは、書面による通知なしに変更される場合があります。取扱説明書をよくお読みになり、正しくお使いください。そうしないと、損傷や人身傷害を引き起こす可能性があり、製品の保証が無効になります。

## OBDII（オンボード診断II）の一般情報

OBDII システムは、特定のコンポーネントと車両の状態を継続的または定期的にテストすることにより、排出ガス制御システムと主要なエンジンコンポーネントを監視するように設計されています。これにより、次の3つの貴重な情報が提供されます。

- 故障表示灯（MIL）が「オン」または「オフ」のどちらであるか。
- どの診断トラブルコード（DTC）が保存されているか。
- 準備モニターのステータス。

## 診断トラブルコード（DTC）

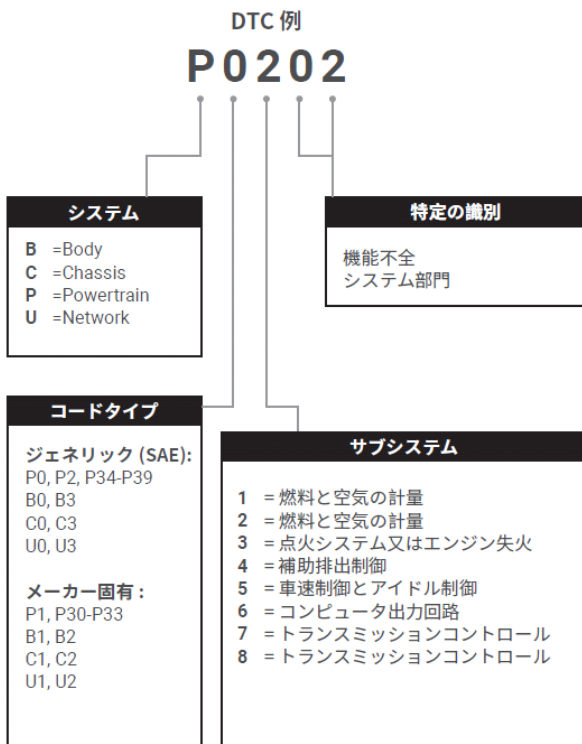

## 製品の説明

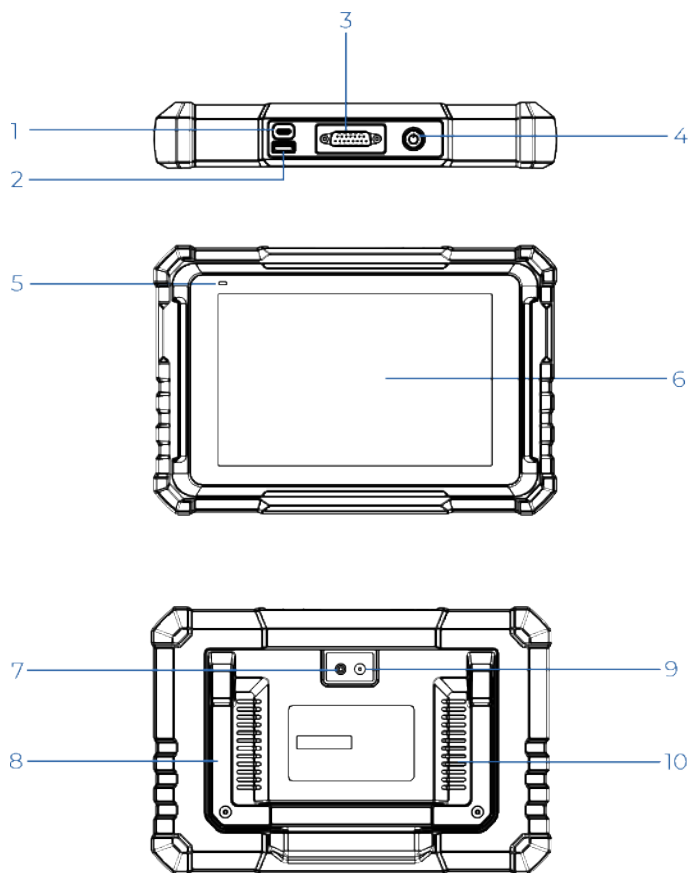

番号。	名前	説明
1	充電ポート	タブレットを充電する / PC に接続してデータ交換します。
2	タイプ A USB ポート	互換性のあるアドオンモジュールまたは USB ストレージデバイスに接続します。
3	DB-15 診断用コネクタ	診断ケーブルに接続します。
4	電源 / ロックボタン	<ul style="list-style-type: none"> <li>• ボタンを 3 秒間押し続けると、タブレットの電源がオンまたはオフになります。</li> <li>• 強制シャットダウンするには、ボタンを 8 秒間押し続けます。</li> </ul>
5	充電 LED	<ul style="list-style-type: none"> <li>• 赤いランプは充電を意味します。</li> <li>• 緑色のライトは完全に充電されていることを意味します。</li> </ul>
6	タッチ画面	テスト結果を表示します
7	カメラのフラッシュ	人工光の閃光を発生させます
8	調整可能なスタンド	快適なデスクワークのために任意の角度に調整したり、利便性のためにステアリングホイールにしっかりと取り付けたりできます。
9	リアカメラ	カメラの前の景色をスナップショットします。
10	スピーカー	オーディオ信号を対応するサウンドに変換します。

## 準備と接続

1. イグニッションをオフにします。

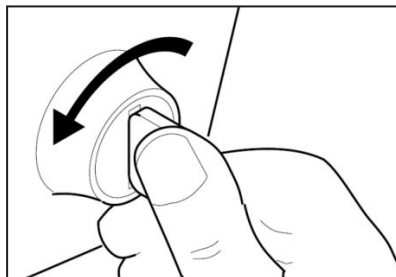

2. 車両の DLC ソケットを見つけます。

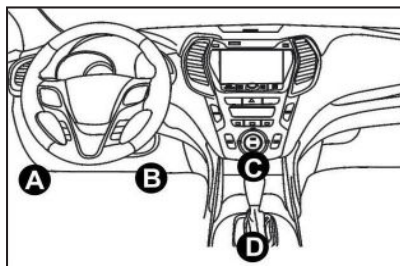

3. 診断ケーブルの一方の端を Phoenix Nano の DB-15 ポートに接続し、固定ネジを締めます。
4. アダプターを車両の DLC コネクタに接続します。
5. イグニッションをオンにします。 エンジンはオフまたは稼働している可能性があります。
6. 電源ボタンを 3 秒間押し続けて、TOPDON Phoenix Nano をオンにします。タブレットは初期化を開始し、次のインターフェイスに入ります。  
\* 注: イグニッションがオンになっている、またはエンジンが稼働している状態で、テスト機器を接続または切断しないでください。
7. Wi-Fi を接続します  
「設定」>「ネットワーク & インターネット」>「Wi-Fi」をタップします。

システムは、利用可能なすべてのWi-Fiネットワークを自動的に検索します。必要なWi-Fiを選択できます。

\*注意: 最初の使用時に、タブレットはアクティベーションのためにサーバーとのデータのやり取りが必要で、Wi-Fi接続が必要です。この初期アクティベーションがないと、診断ソフトウェアにアクセスできなくなります。しかし、一度起動すると、診断機能をオフラインで利用することができます。

#### 8. Phoenix Nano アプリを実行する

ホーム画面のアプリケーションアイコンをタップして起動し、続いて「ログイン」を選択して診断ソフトウェアのログインインターフェイスにアクセスします。

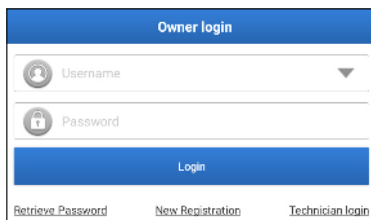

#### 9. ユーザ登録

新規ユーザーの場合は、「新規登録」をタップしてサインアップページに進みます。

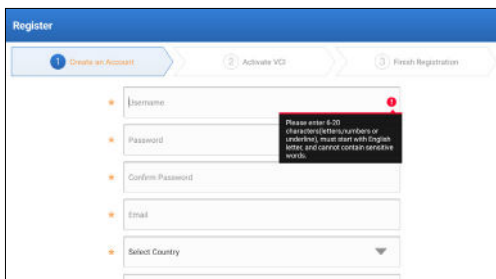

各フィールドに必要な情報を入力します。記入したら、「登録」をタップして次のステップに進みます。

#### 10. タブレット発動

12桁の製品シリアル番号と8桁のアクティベーションコードを入力し、「アクティベート」をタップします。

## 11. ソフトウェア診断のダウンロード

登録完了ページの「OK」をタップして、利用可能なすべてのソフトウェアを更新するアップデートセンターに入ります。

Vehicle	Current Version	Update Version	Size	Update content
<input checked="" type="checkbox"/> Honda/Acura	V49.01	V49.10	22.4 M	Added special functions of electric powertrain system/integrated motor assist(IMA) and blind spot infor...
<input checked="" type="checkbox"/> Mazda	V43.70	V43.80	26.1 M	Added special functions for MX-30; optimized blind spot radar calibration using Doppler LAC05-04 calibration rel...

12. アップデートが完了すると、使用可能になります。



## 操作の概要

TOPDON の Phoenix Nano は、スキャン、自動スキャン、サービス、ADAS、モジュール、アップデート、サポート、ライブラリ、履歴、フィードバック、ユーザー情報などの実用的な機能の配列を備えています。

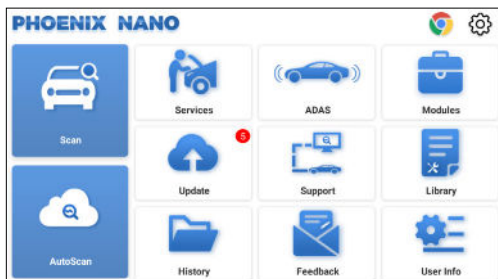

### 1. 診断

TOPDON Phoenix Nano 自動スキャンとスキャンサポートし、OBDII 診断、世界で大部分の新型車両のフルシステム診断をカバーします。

#### 1.1 インテリジェント診断（自動スキャン）

Phoenix Nano ドングルを車両の DLC ポートに差し込みます。イグニッションをオフにします。

「自動スキャン」をタップします。

ツールが自動スキャン手順を開始し、すよように車両の VIN 情報を自動的に読み取りま。

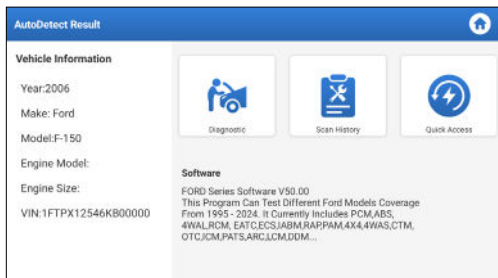

- 「診断」をタップして新しい診断セッションを開始します。
- 「スキャン履歴」をタップすると、履歴の修復記録が表示されます。利用可能なレコードがある場合は、日付順に画面に表示されます。

- その他の機能を実行するには、「クイックアクセス」をタップすると、直接機能選択画面に移動します。

\*注：自動スキャンで車両が識別できない場合は、ネットワークに再接続してみてください。

自動車メーカーの設定により、すべての車が自動スキャン機能に対応しているわけではありません。

VIN に正常にアクセスするには、非常に安定したネットワーク接続が推奨されます。

## 1.2 手動診断 (スキャン)

タブレットが VIN 情報を取得または分析できない場合は、手動診断を行うこともできます。

車両診断機能にアクセスするには 2 つの方法があります。

### 1.2.1 VINScan

「VINScan」をタップしてください。次のページが表示されます。

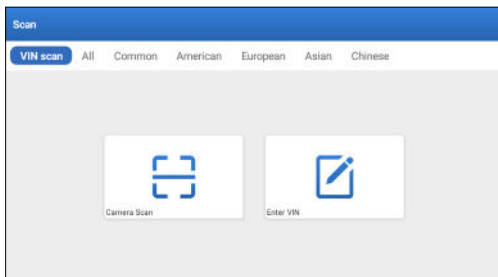



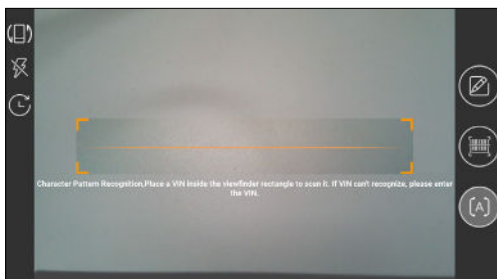



1.2.1.1「カメラ・スキャン」をタップしてください。次のページが表示されます。



ビュー・ファインダー長方形の中に VIN を入れてスキャンします。この番号の最も目立つ位置は、車両のダッシュボードの左上隅にあります。他の場所には、運転者のドアやポスト、およびボンネットの下のファイアウォー

ルが含まれます。

- 表示方向を切り替えるには、 をタップします。
- フラッシュをオンにするには、 をタップします。
- 車両の VIN をスキャンした場合は、 をタップしてレコードリストから選択します。
- タブレットが検出できない場合は、 をタップして手動で入力します。
-  をタップするとカメラをバーコードパターン認識モードに切り替えることができます。
-  は、カメラが文字パターン認識モード(デフォルトモード)であることを示します。

スキャン後、以下のページが表示されます。

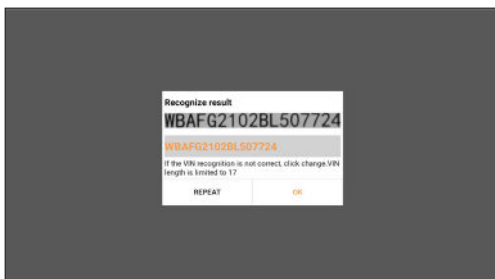

\*注: 黄色の VIN コードは、正しくない場合は変更することができます。

### 1.2.1.2 「VIN を入力」



\*注: VIN の文字は大文字の A から Z と数字の 1 から 0 である必要があります。ただし、I、O、Q は誤読を避けるために使用しない。VIN には記号やスペースは使用できません。

1.2.2 つ目の方法は、車のメーカー、モデル、年式を手動で選択することです。このモードでは、メニュー駆動のコマンドを実行し、画面上の指示に従う必要があります。

次のページで該当する診断ソフトウェアのロゴをタップします：

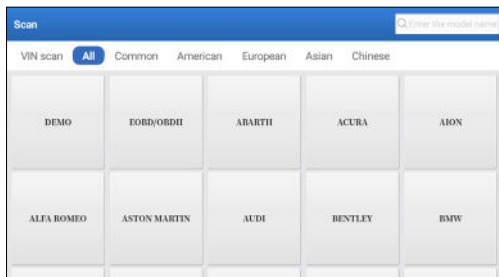

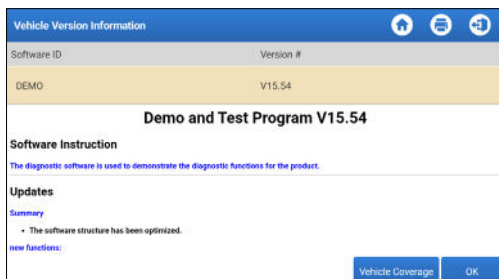

車両診断のプロセスを説明するために、デモ (バージョン 15.54) を参照してください。



#### \*用語の説明

- 車両カバレッジ: 現在の診断ソフトウェアがカバーする車両モデルを表示します。
- OK: タップすると次のステップに進みます。

画面の右上隅にある診断ツールバーには、表示されたデータを印刷したり、診断セッション中にその他の操作を実行したりするためのさまざまなボタンがあります。以下に、診断ツールバーボタンに関連する機能の概要を示します。

-  ホーム: ホーム画面に戻ります。
-  印刷: 現在の画面またはレポートを印刷します。
-  Exit: 診断アプリケーションを終了します。

車両モデルの選択 (バージョンによって異なります): 希望の車両モデルを選択します (トヨタの例を見てください)。

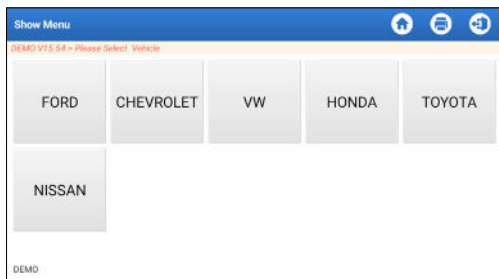

続行する対象のテスト項目を選択します。

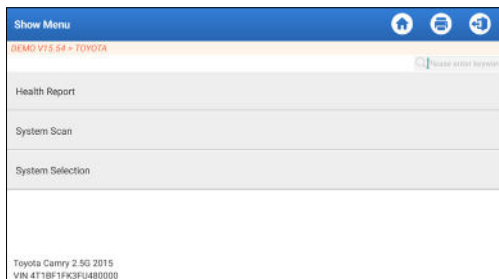

### 1.2.2.1 健康報告

この機能により、車両のすべての電子制御ユニットにすばやくアクセスし、車両の健全性に関する詳細なレポートを生成できます。

\* 注：この項目は、車両のモデル診断ソフトウェアがこの機能に対応している場合にのみ表示されます。

「健康報告」をタップしてください。システムがECUのスキャンを開始します。スキャンが完了すると、次の画面が表示されます。

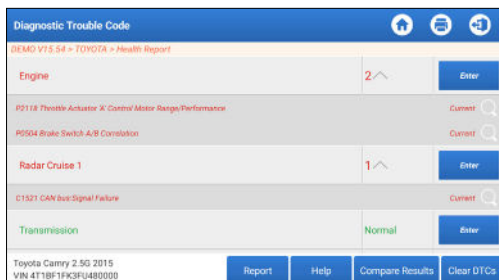

故障コードのあるシステムは赤色で表示されます。故障コードのないシステムは緑色で表示されます。

\* 用語の説明

- 入力：タップすると診断機能選択画面に入ります。
-  ( 捜査 )：診断問題のコードをハイライト表示し、それをタップして検索エンジンで検索します。
- レポート：現在の診断結果を診断レポートとして保存し。

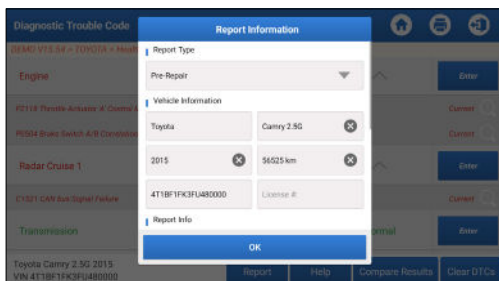

\* 注：診断レポートは、修理前レポート、修理後レポート、診断スキャンの3種類に分類されます。レポートが保存されるタイプに関係なく、識別しやすいようにレポートタイプを示す対応するタグが右上隅に追加されます。

- ヘルプ：タップすると、選択した DTC 項目のヘルプ情報が表示されます。
- 結果比較：タップして、修理前レポートを選択して比較します。修理前と修理後のレポートを比較することで、どの DTC がクリアされているか、どの DTC が未解決かを簡単に識別できます。

Compare Results		
DTC	Post	Pre
<b>Engine</b>		
P0218 Throttle Actuator X Control Motor Range/Performance	Cleared	Found
P0304 Brake Switch A/B Completion	Cleared	Found
<b>Radar Cruise 1</b>		
C7527 CAN bus Signal Failure	Cleared	Found

- DTCs のクリア：タップすると、既存の診断トラブルコードがクリアされます。

#### 1.2.2.2 システムスキャン (自動システム検出)

この機能は、車両テストシステムを自動的にスキャンします。「システムスキャン」をタップします。次の画面が表示されます。

Select Test Item	
SEMO V15.54 > TOYOTA > System Scan	
System Name	Result
Engine	Equipped
Transmission	Equipped
ABS/VSC/TRAC/EPB	Equipped
SRS Airbag	Equipped
Main Body	Equipped
Theft Deterrent	Equipped
Toyota Camry 2.5G 2015 VIN 4T1B1FK3F0480000	

### 1.2.2.3 システム選択 (手動システム検出)

この機能を使用すると、手動でシステムを選択し、関連する診断機能を実行できます。

「システム選択」をタップします。目的のシステムを選択すると、次のような画面が表示されます。

Show Menu	
SEMO V15.54 > TOYOTA > System Selection > Engine	
Read Fault Code	Clear Fault Code
Read Data Stream	Read Freeze Frame
Actuation Test	Special Function
Toyota Camry 2.5G 2015 VIN 4T1B1FK3F0480000	

#### a. フォルトコードの読み取

この機能は、ECUメモリ内の診断トラブルコード (DTC) を読み取ることができ、車両の故障の原因をすばやく特定するのに役立ちます。

「障害コードの読み取り」をタップします。画面に診断結果が表示されます。

Diagnostic Trouble Code	
SEMO V15.54 > TOYOTA > System Selection > Engine	
<b>P2118</b> Throttle Actuator 'X' Control Motor Range/Performance	<b>P0504</b> Brake Switch A/B Correlation
<input type="button" value="Read Freeze Frame"/> <input type="button" value="Help"/> <input type="button" value="Code Search"/>	<input type="button" value="Read Freeze Frame"/> <input type="button" value="Help"/> <input type="button" value="Code Search"/>
Toyota Camry 2.5G 2015 VIN 4T1B1FK3F0480000	
<input type="button" value="Report"/>	

\*用語の説明:

- フリーズフレーム: 車が故障したときに検証するために特定のデータストリームを記録します。
- ヘルプ: ヘルプ情報を表示します。
- コード検索: 現在のDTCに関する詳細情報をオンラインで検索します。
- レポート: 現在の診断結果を診断レポートとして保存し。

すべての診断レポートは、「ユーザー情報」>「マイルレポート」>「診断レポート」からアクセスできます。

b. 障害コードのクリア

この機能は、車両からコードを消去することができます。運転前にエンジンをOFFにした状態で、車両のイグニッションキーがONになっていることを確認してください。

c. データストリームの読み取り

この機能は、ECUのリアルタイムデータとパラメータを読み取って表示することができます。

注意: トラブルシューティング手順を実行するために車両を運転する必要がある場合は、常に二人目があなたを支援しています。診断ツールの運転と操作を同時に行おうとすると危険であり、重大な交通事故を引き起こす可能性があります。

「データストリームの読み取り」をタップします。次のページが表示されます。

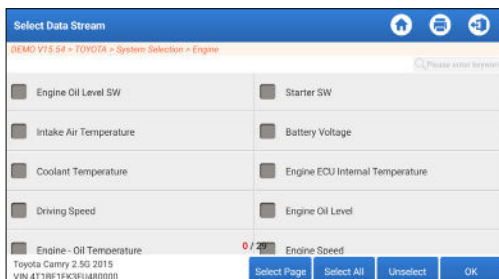

データストリームを選択し、「OK」をタップします。



Data Stream				
DEMO V15.54 - TOYOTA - System Selection - Engine				
Name	Value	English	Metric	
Battery Voltage	11.76	V	▼	
Coolant Temperature	94.64	degree C		
Driving Speed	0	km/h	▼	
Engine - Oil Temperature	108	degree C		

Toyota Camry 2.5G 2015  
VIN 4T1B1FK3FU480000

Compare Sample Save Sample Graph Report Record

システムは、次の3つのモードでデータストリームを表示します。

- 1) 値（デフォルト）：パラメータを数値とリストとともに表示します。
- 2) ：波のパターンでパラメータを表示します。
- 3) マージ：チャートをマージして簡単に比較できます。

\* 用語の説明：

- タップすると、パラメータが波形パターンで表示されます。
- サンプルを保存します：車両が正常に走行しているときに現在のデータストリームをサンプルとして保存し、このサンプルデータストリームを将来の比較と分析のために使用することができます。「サンプルを保存」をタップして、サンプルデータ・ストリームの記録を開始します。次のページが表示されます。

Data Stream				
DEMO V15.54 - TOYOTA - System Selection - Engine				
Name	Value	English	Metric	
Battery Voltage	11.76	V	▼	
Coolant Temperature	96.64	degree C		
Driving Speed	0	km/h	▼	
Engine - Oil Temperature	107	degree C		

Toyota Camry 2.5G 2015  
VIN 4T1B1FK3FU480000

Compare Sample Save Sample Graph Report Record

Sample Recording 00:02

記録処理が完了したら、「」をタップして記録を終了します。次のページが表示されます。

Name	Min Value	Max Value	Unit
Battery Voltage	11.56	11.96	V
Coolant Temperature	93.04	97.04	degree C
Driving Speed	0.0	0.0	km/h
Engine - Oil Temperature	104.0	109.0	degree C

Toyota Camry 2.5G 2015  
VIN 4T1BF1FK3F0480000

最小値または最大値を変更して「保存」をタップすると、データストリームサンプルとして保存できます。全てのデータストリームのサンプルファイルは「ユーザー情報>データストリームをサンプル」に格納されています。

- 比較サンプル「比較サンプル」をタップして、保存されたデータストリームサンプルファイルを選択します。

標準範囲の列には、比較と分析に対応するデータストリームのサンプル値が表示されます。

Name	Value	Standard Range (Sample)	English	Alerts
Battery Voltage	11.76	11.56 - 11.96	V	
Coolant Temperature	96.04	93.04 - 97.04	degree C	
Driving Speed	0	0 - 0	km/h	
Engine - Oil Temperature	108	104 - 109	degree C	

Toyota Camry 2.5G 2015  
VIN 4T1BF1FK3F0480000

Compare Sample Save Sample Graph Report Record



- グラフ：選択されたデータストリーム（最大 8 項目）を波形表示します。



画面右側の「<」をタップすると、実行中の項目の選択を解除したり、

その他の項目を選択したりできます。

「値」をタップすると、値で表示されているデータが表示されます。比較を簡単にするためにグラフをマージするには、「結合」をタップします(最大4つの値を結合できます)。

-  : データストリームを波形で表示します。「」をタップしてください。次のページが表示されます。

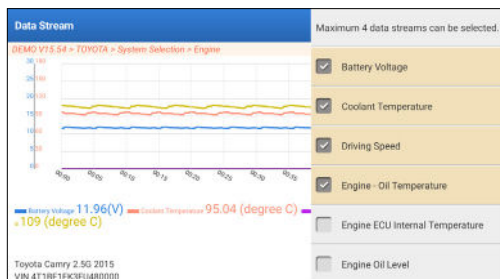

- レポート: 現在のデータストリームの数を保存します。

すべての診断レポートは、「ユーザー情報」>「マイルレポート」>「診断レポート」からアクセスできます。

- 記録: さらに分析するために診断データを記録します。

すべての診断記録は、「ユーザー情報」>「マイルレポート」>「記録データ」からアクセスできます。

Name	Value	Unit	Graph
Battery Voltage	11.96	V	
Coolant Temperature	95.04	degree C	
Driving Speed	0	km/h	
Engine - Oil Temperature	104	degree C	

#### d. フリーズフレームを読みます

この機能は、ECU メモリ内の診断トラブルコード (DTC) を読み取ることができ、車両の故障の原因をすばやく特定するのに役立ちます。

#### e. 作動テスト

このオプションは、車両固有のサブシステムおよびコンポーネントテストにアクセスするために使用されます。利用可能なテストは、自動車メーカー、年、モデルによって異なります。

アクチュエーションテスト中、タブレットは電子制御ユニット (ECU)

にコマンドを送信してアクチュエータを作動させ、ECU データを読み取ったり、アクチュエータの動作を監視したりして、システムまたはコンポーネントの完全性を評価します。これには、評価のためにインジェクタを異なる動作状態間で切り替えるなどのタスクが含まれる場合があります。

次の画面が表示されます。

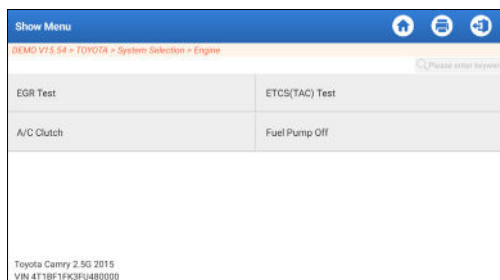

画面の指示に従って適切な選択を行うだけで、テストを完了できます。操作が成功するたびに「成功」と表示されます。

#### f. 特別機能

このオプションでは、コーディング、リセット、再学習などのサービス機能が提供され、修理または交換後に車両が機能状態に戻るのを支援します。利用可能なテストは、自動車メーカー、年、モデルによって異なります。

いくつかの特別な機能は、ホームメニューの「サービス」からもアクセスできます。

## 2. メンテナンスのサービス

コーディング、リセット、再学習などのサービス機能を提供し、修理または交換後に車両が機能状態に戻るのを支援します。

利用可能なテストは、自動車メーカー、年、モデルによって異なります。

継続的な改善により、利用可能なサービス機能は事前の書面による通知なく変更される場合があります。より多くのサービス機能をご利用いただくために、定期的にアップデートをご確認いただくことをお勧めします。

以下のフローチャートに従ってリセットを実行してください。

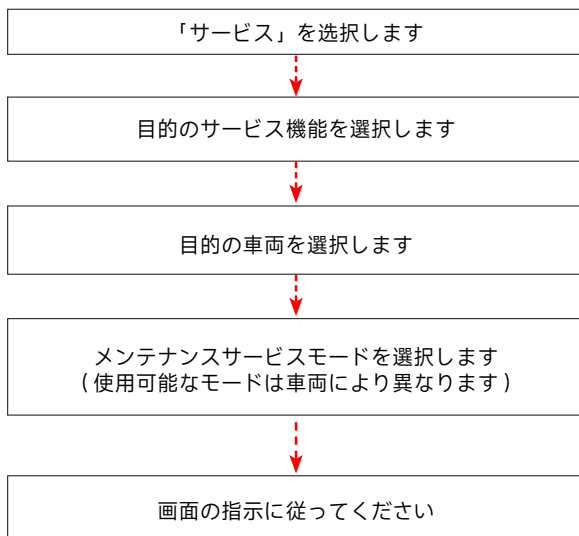

### 3. ADAS

先進運転支援システム (ADAS) は、自動緊急ブレーキ (AEB)、車線逸脱警告 (LDW)、車線維持支援、死角除去、暗視カメラ、自己適応照明などのさまざまな車両安全機能を備えた自動車の電子部品です。この機能を使用するには、ADAS 校正デバイスを使用して ADAS ソフトウェアを起動する必要があります。

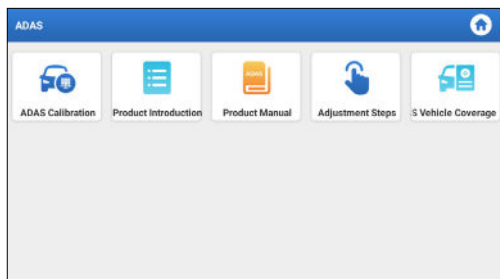

注意: ADAS 機能には追加のハードウェア (オプション) が必要で、購入する必要があります。

### 4. モジュール

このモジュールは、頻繁に使用されるシステムアプリへの迅速なアクセスを提供し、外部デバイスと互換性のある拡張機能を紹介します。

## 5. 更新

このモジュールを使用すると、診断ソフトウェアとアプリを最新バージョンに更新することができます。

### 5.1 アップデート診断ソフトウェアとアプリ

ホームメニューの「更新」をタップします。次のページが表示されます。

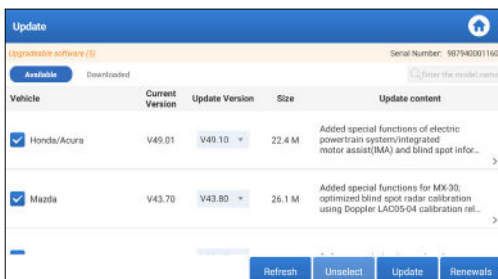

「使用可能」タブには、更新可能なソフトウェアの一覧が表示されます。頻繁に使用するソフトウェアのみを更新する場合は、「ダウンロード済み」タブに移動してください。

「更新」をタップしてダウンロードを開始します。ダウンロードが完了すると、ソフトウェアパッケージが自動的にインストールされます。

### 5.2 更新サブスクリプション

ソフトウェアのサブスクリプションの期限または期限が切れると、サブスクリプションの更新を促すメッセージが表示されます。

画面の下部にある「更新」をタップし、指示に従ってサブスクリプションを更新してください。

## 6. サポート

この機能では、サードパーティ製ソフトウェアを使用してリモートサポートを依頼することができます。リモート技術者やアフターサービス担当者にデバイス ID 番号を送信することで、デバイスを使用する過程で発生した問題をご案内するために、リモートで Phoenix Nano デバイスを操作するために、他の当事者を承認することができます。

## 7. ライブラリ

このモジュールには、車両カバレッジ、製品ユーザーマニュアル、FAQ が含まれています。

## 8. 履歴

---

ヒストリー機能により、テスト済みの車両に簡単にアクセスでき、ユーザーは再起動することなく前回の操作から再開できます。

ホームメニューの「履歴」をタップするだけで、すべての診断記録が日付順に画面に表示されます。

## 9. フィードバック

---

診断プロセスで未解決の問題に遭遇した場合は、「フィードバック」機能を使用して最新の 20 件のテスト記録を当社に送信し、タイムリーな技術的 EN サポートを提供します。

ホームメニューの「フィードバック」をタップします。次のページが表示されます。

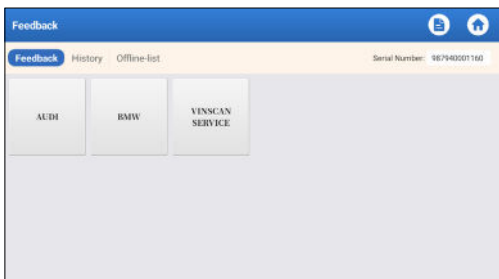

\*用語の説明:

- フィードバック: テストした車両のモデル一覧を表示します。
- 履歴: すべての診断フィードバックを表示し、プロセスを確認します。
- オフライン・リスト: ネットワーク障害のためにまだ送信されていない診断フィードバックログをすべて表示します。タブレットが安定したネットワーク信号を受信すると、失敗したログは自動的に再アップロードされます。当社の技術サポートは、可能な限り迅速にフィードバックを処理します。

## 10. ユーザー情報

---

### 10.1 報告

このオプションでは、保存されたレポートや記録されたデータを表示、削除、共有することができます。

DTC 結果がトラブルコード読取ページに保存されている場合、ファイルは診断レポートタブの下にリストされます。さらに、データストリームの読み取り中にユーザーが実行パラメータを記録すると、ツールは診断レコードタブの下にファイルを保存します。

### 10.2 VCI

このオプションを使用すると、有効化されているすべての VCI デバイスを確認できます。

### 10.3 VCI 有効化

この機能を使用すると、製品登録プロセス中にアクティベート VCI ステップなくとも、車両通信インターフェース (VCI) をアクティベートすることができます。

### 10.4 ファームウェアの修正

このオプションは デバイスファームウェアを修復できます。このプロセス中にインターフェースの電源を切ったり、切り替えたりしないでください。

### 10.5 ADAS 機器の選択

この機能を使用すると、対応する ADAS 校正機器用に特別に設計された車両校正ファイルの更新をダウンロードして検証できます。

### 10.6 ームサンプル

このオプションは、記録されたデータストリームサンプルファイルを管理します。

### 10.7 注文

この機能を使用すると、サブスクリプション更新カードのステータスを確認し、支払い済みか未払いのままかを確認できます。

### 10.8 サブスクリプション更新カード

この機能は、サブスクリプション更新カードの状態を確認するために使用します。

### 10.9 プロファイル

この機能を使用すると、個人情報を表示および設定することができます。

### 10.10 パスワード変更

この機能では、ログインパスワードを変更することができます。

### 10.11 設定

このオプションを使用すると、アプリケーションの設定を調整したり、ソフトウェアのバージョン情報を表示したりできます。

#### 10.11.1 単位

この機能では、メートル法と英語法の間で測定単位を設定することができます。

#### 10.11.2 ショップ情報

この機能を使うと、店舗名、住所、電話番号などの詳細なショップ情報を定義することができます。

ショップ情報を保存すると、診断レポートを保存するたびに、情報の追加ボックスに自動的に入力されます。

#### 10.11.3 キャッシュのクリア



この機能により、アプリのキャッシュをクリアすることができます。キャッシュをクリアするとアプリが再起動します。

#### 10.11.4 関連

ソフトウェアのバージョン情報と免責事項が含まれています。

#### 10.11.5 診断ソフトウェアの自動更新

この機能は、自動更新機能が ON になっているかどうかを設定するために使用します。

#### 10.11.6 デバイスアカウント管理

この機能は、サブアカウントを管理し、さまざまなユーザーによるツールの使用を可能にし、さまざまな技術者からの診断ログの追跡を容易にします。

新たに追加されたサブアカウントの有効期間は1年。有効期限が切れると、メインアカウントの権限と特権が失われます。ただし、メインアカウントはサブアカウントの有効期間を変更できます。

サブアカウントには、既存のアカウントと新規に作成されたアカウントの2種類があります。メインアカウントにはサブアカウントを追加および削除する機能があり、サブアカウントはメインアカウントから紐を解除することもできます。

「デバイスアカウント管理」をタップします。次の画面が表示されます。

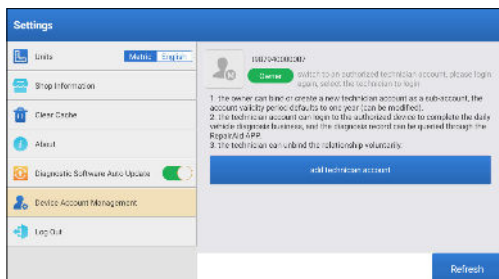

「技術者アカウントを追加」をタップします。

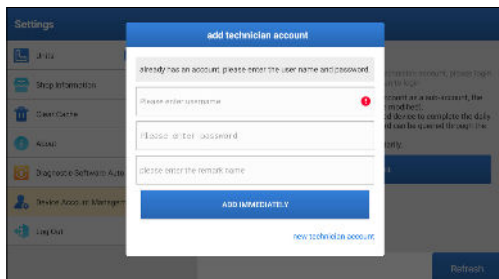

- 既にアカウントをお持ちの場合は、ユーザー名とパスワードを入力してください。入力後、「すぐに追加」をタップしてサブアカウント

トとして追加します。

- まだアカウントを登録していない場合は、「新規技術者アカウント」をタップしてサブアカウントを作成します。

サブアカウントを追加した後、ユーザーは「削除」をタップしてメインアカウントとの紐付けを解除するか、「変更」をタップして有効期間を変更することができます。

#### 10.11.7 ログイン/ログアウト

現在のユーザー ID をログアウトするには、「ログアウト」をタップします。

再度システムにログインするには、「ログイン」をタップします。

### 10.12 診断ソフトウェアクリア

この機能を使用すると、頻繁に使用されない診断ソフトウェアを隠したりクリアしたりできます。

\*注意：ソフトウェアを削除すると、タブレットから完全に削除される可能性があります。タブレットにスペースの制約があり、特定のソフトウェアが使用されていない場合は、この機能を使用して削除できます。

## 警告

- 常に安全な環境で自動車のテストを実行してください。
- テスト中は車両の近くで喫煙しないでください。
- 高温による損傷を避けるため、コードリーダーをエンジンや排気管の近くに置かないでください。
- エンジンで作業するときは、ゆったりとした衣服や装身具を着用しないでください。
- イグニッションがオンのとき、またはエンジンが作動しているときは、テスト機器を接続または切断しないでください。
- コードリーダーを分解しないでください。
- エンジンが作動しているとき、エンジン部品は熱くなります。重度の火傷を防ぐため、高温のエンジン部品との接触を避けてください。
- エンジンが作動しているとき、それは一酸化炭素、有毒で有毒なガスを生成します。
- 換気の良い場所でのみ車両を操作してください。
- ANSI規格に適合する安全目の保護具を着用してください。

## 注意事項

- スキャナーと診断システムによって生成された誤ったデータを避けるために、車両のバッテリーが完全に充電され、スキャナーが車両の DLC にしっかりと接続されていることを確認してください。
- 運転中はコードリーダーを使用しないでください。
- 衣服、髪の毛、手、工具、試験装置などを、すべての可動または高温のエンジン部品から遠ざけてください。
- スキャナーを乾いた状態に保ち、清潔に保ち、油 / 水やグリースが付着しないようにします。必要に応じて、清潔な布に中性洗剤を使用して、スキャンツールの外側を清掃します。
- スキャナーを子供の手の届かないところに置いてください。

## よくある質問

**Q:** 他の充電器を使用してタブレットを充電できますか？

**A:** いいえ、TOPDON 社の純正充電器を使用してください。

不適切な充電器を使用したことによる損害や経済的損失は、当社の責任ではありません。

**Q:** バッテリーの電力を節約する方法ありますか？

**A:** タブレットのアイドル状態で画面の電源を切るか、待機時間を短く設定するか、画面の明るさを下げてください。

**Q:** 再充電してもタブレットの電源が入らない場合はどうなりますか？

**A:** 電源 LED が点灯するまで 3 時間以上充電してください。

**Q:** なぜ登録できないのですか？

**A:** 以下の原因を確認してください。

タブレットがネットワークに接続されません。

サーバーのメンテナンス後でもう一度やってみてください。

**Q:** データストリームを読み出すと、システムが停止します。理由は何ですか

**A:** コネクタの緩みが原因である可能性があります。タブレットの電源を切り、コネクタをしっかりと接続してから、再度電源を入れてください。

**Q:** エンジン点火時に画面が点滅します。理由は何ですか。

**A:** 通常、電磁妨害によって発生します。

**Q:** 内蔵コンピュータと通信しても応答がありません。

**A:** 電源の適正電圧を確認し、以下を確認してください。

ツールが正しく接続されているかどうか。

をご確認くださいイグニッションスイッチがオンかどうか。

または、タイムリーな技術支援のためにフィードバック機能を使用して、車両の年式、メーカー、モデル、および VIN 番号を送信してください。

**Q:** フォールトコードが多いのはなぜですか？

**A:** 通常、接続不良や回路の接地不良が原因です。

**Q:** システムソフトウェアのアップグレード方法を教えてください。

**A:**

1. タブレットの電源を入れ、安定したインターネット接続を確保してください。

2. ホームメニューの「ユーザー情報」をタップし、「設定」->「関連」->「更新のチェック」を選択すると、システムのアップデートがあるかどうかを確認できます。

3. 画面の指示に従ってステップごとにプロセスを完了します。インターネットの速度によっては、アップグレードが完了するまでに時間がかかる場合があります。アップグレードが完了すると、ツールは自動的に再起動し、ホームメニューに入ります。

**Q:** 診断レポートの印刷方法はなんですか？

**A:** 印刷する前に、Wi-Fi プリンターの電源がオンになっていて、正常に動作していることを確認してください。以下の手順に従ってください：

1. WLAN スイッチをオンに設定します。
2. 希望する Wi-Fi プリンタホットスポットをタップして接続します。
3. 「レポートの詳細」ページで  をタップします。
4. ▼ をタップしてプリンタを選択し、リストから目的の Wi-Fi プリンタを選択します。選択した Wi-Fi プリンタホットスポットが有効になっている場合、タブレットは直接タブレットに接続できます。暗号化されている場合は、パスワードが必要になる可能性があります。デフォルトパスワードについては、Wi-Fi プリンターの取扱説明書を参照してください。
5. これでプリンターの印刷準備が整いました。
6. または、PDF として保存を選択して、現在の診断レポートを PDF ファイルとして保存し、後で印刷することもできます。

## 保証

### TOPDON の 1 年間の限定保証

TOPDON は、購入日から 12 ヶ月以内（保証期間）に材料とプロセスが欠陥がないことを元の購入者に保証します。

保証期間内に報告された欠陥について、TOPDON は技術サポートに基づいて欠陥部品や製品の修理または交換を分析および確認します。

TOPDON は、デバイスの使用、誤用、や取り付けによる付随的または結果的な損害に対して責任を持っていません。

TOPDON 保証ポリシーと現地の法律は何かの競合がある場合は、現地の法律に準拠してください。

次の場合は、この限定保証は無効です。

- 無許可店舗や技術者による誤用、取り外し、変更、修理
- 不注意な処理や不適切な操作

知らせこのマニュアルのすべての情報は、出版時に利用可能な最新の情報に基づいて、正確性や完全性は保証されていません。TOPDON は予告ないで変更する権利を保持しています。